



96036

M O D E L O
D E
U T I L I D A D

por "CENICERO PERFECCIONADO", a favor de DON ENRIQUE VILARDELL GIMENEZ, de nacionalidad española, domiciliado en Barcelona, Calle Balmes, 25.

= . =

MEMORIA DESCRIPTIVA

El presente modelo de utilidad se refiere a un cenicero perfeccionado.

5. Consiste en esencia en un cenicero para su aplicación a vehículos automóviles, constituido por un cajetín con tapa, que presenta en su cara posterior una placa imantada, operativamente dispuesta para fijar el conjunto del cenicero, por contacto, a cualquier parte del vehículo, tal como la chapa del parabrisas o bien la placa portainstrumentos, de forma que quede el cenicero dispuesto al alcance de los usuarios



96036

del vehículo, y de modo que se pueda desprender con facilidad para su vaciado.

Con el fin de facilitar la explicación, se acompaña a la presente memoria una lámina de dibujos en las que se ha representado un caso de realización que se cita a título de ejemplo.

5.

En el dibujo:

La figura 1 muestra el cenicero por su cara posterior.

10.

La figura 2 muestra el cenicero en sección transversal por la línea I-I de la figura 1.

Haciendo referencia a las figuras, es de observar que el cenicero está constituido por una cubeta o cajetín 1, abierto por su parte superior, el cual presenta una tapa 2 basculante.

15.

Este cajetín tiene su cara posterior 3, plana, con una depresión o cavidad en la que se aloja una placa de material imantado 4, que enrasa con la cara 3.

Esta cara posterior para efectos de presentación puede ir cubierta mediante una delgada lámina de forro.

20.

La invención, dentro de su esencialidad, puede ser llevada a la práctica en otras formas de realización que difieran en detalle de la indicada a título de ejemplo en la descripción. Podrá, pues, construirse en cualquier forma y tamaño, con los materiales mas adecuados por quedar todo ello comprendido en el espíritu de las reivindicaciones.

25.

= . =



96036

N O T A

Descrito el objeto y utilidad de la invención, lo que se declara como no divulgado ni practicado en España, comprende las siguientes reivindicaciones:

1. Cenicero perfeccionado, aplicable a vehículos
5. automóviles, caracterizado esencialmente por el hecho de comprender una cubeta con tapa basculante, comprendiendo esta cubeta una cara posterior plana, en la que se ha previsto una cavidad donde se introduce un cuerpo imantado, que externamente enrasa con la cara posterior, y operativamente dispuesto para fijar magnéticamente el cenicero a cualquier parte metálica del vehículo al alcance de sus usuarios.
- 10.

2. Cenicero perfeccionado.

15. Según se describe y reivindica en la presente memoria que consta de tres páginas foliadas y escritas a máquina por una sola de sus caras, acompañadas de una lámina de dibujos.

Madrid, a 9 NOV. 1967.

ENRIQUE VILARDELL GIMENEZ.

p. a.

JAIMÉ ISERN MIRALLES

PP



96030

Fig. 1

Fig. 2

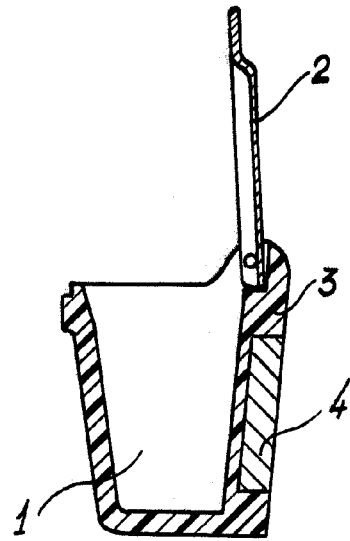
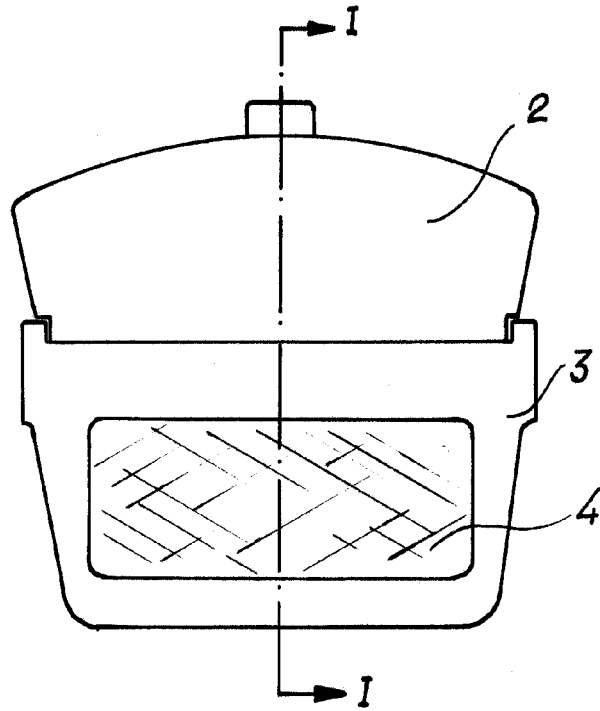

9 NOV. 1902

Madrid, Jaime Zsern

D. P.