

90017

- 8 NOV



MEMORIA DESCRIPTIVA

Correspondiente a la solicitud de registro de Modelo de Utilidad que, por veinte años, se solicita para España y sus Colonias, a favor de Don Esteban ACHA IBARZABAL, de nacionalidad española, residente en Eibar (Guipúzcoa), calle de Legarre núm. 15.

p o r

" UN TRIANGULO INDICADOR DE PELIGRO EN CARRETERA PARA VEHICULOS ".

La presente Memoria se refiere como su enunciado indica, a un triángulo indicador de peligro en carretera para su utilización por vehículos que por cualquier avería han de quedar algún tiempo detenidos, habiéndose previsto en este triángulo la característica de que sea totalmente plegable, con el fin de ocupar un mínimo de espacio cuando no haya de

96017

8 NOV



utilizarse.

10

Son muy numerosos los modelos de triángulos indicadores existentes en el mercado, pero, en general, son de un solo cuerpo, rígido, que origina un problema cuando han de ser guardado en el vehículo, por presentar un volumen grande en relación a los alojamientos que dichos vehículos disponen para estos utensilios.

15

Con el triángulo que se hace mención, este problema queda totalmente resuelto, ya que su condición de plegarse totalmente y quedar reducido a unos listones superpuestos, disminuye de tal forma el volumen del mismo que cualquier pequeño espacio disponible es suficiente para el almacenamiento del triángulo.

20

En esencia, está constituido por tres listones que forman los lados del triángulo articulados entre sí por sus extremos, teniendo una de estas articulaciones previstas de forma que pueda desenlazarse y enlazarse rápida y cómodamente para formar el triángulo, habiéndose previsto además, en uno de los vértices una placa provista de orejeta con articulación para un pié que se abre con respecto al plano del triángulo, dotado de un travesaño que se ajusta sobre el lado inferior, a fin de proporcionar al conjunto una base de sustentación, que a su vez también puede plegarse sin ocupar espacios muertos.

25

30

Por el aludido objeto se solicita el correspondiente privilegio de Modelo de Utilidad conforme y al amparo del vigente Estatuto sobre Propiedad Industrial, a fin de garantizar a favor del recurrente el derecho a la explotación exclusiva del mismo en toda España y sus Colonias.

35

A continuación se hará una detallada descripción del triángulo citado, con referencia a los planos que se acompañan, en los que se representa, a simple título de ejemplo, no --



40

limitativo, una forma preferente de realización susceptible de todas aquellas variaciones de detalle que no suponga una alteración fundamental de las características esenciales -- del mismo.

En dichos dibujos se ilustra:

45

En la Fig. 1ª.- Vista general del triángulo indicador en su posición de servicio.

En la Fig. 2ª.- Vista del mismo en su posición de plégado

50

Según el ejemplo de ejecución representado, el triángulo indicador que se preconiza, está constituido por tres listones (1-2y3) de la misma longitud, en cuyos extremos se han previsto unos taladros por los que pasan unos remaches (6 y 7) que articulan los extremos correspondientes a los listones (1-2) y (1-3) respectivamente, mientras que otro botón remache a presión (8) puede articular los extremos de los listones (2-3) para terminar de forma el triángulo. De esta forma, dichos listones, una vez separados los extremos de los susceptibles de abrirse (2-3), pueden girar sobre -- sus remaches (6 y 7) para quedar los tres unos sobre otros en un mínimo de espacio.

55

60

En la cara posterior del listón (2) y sujeto por el mismo remache (6) que le articula al (1), se ha previsto una cha- pa (9) en la que existe una orejeta perpendicular a la mis- ma, con un taladro para que por medio de un remache (10) -- pueda articularse un brazo (4) que gira sobre un plano per- pendicular al del triángulo. Este brazo (4), en las inmedia- ciones de su extremo inferior, lleva articulado un travesa- ño (5) por medio de un remache (11), existiendo en el extre- mo de este travesaño una muesca (12) para encastrar en el -- borde del listón (3) que forma el lado inferior del triángu- lo.

65

70



75

De esta forma organizado el triángulo, cuando el remache botón a presión (8) queda suelta, todos los lados (1 - 2 y 3) del triángulo, quedan uno sobre otro, y plegado sobre el lado (2) que lleva la placa (9), el brazo (4), que a su vez -- mantiene plegado junto a él al travesaño (5), con lo que el conjunto queda reducido a su mínima expresión.

80

Para su utilización, basta girar los lados sobre sus -- remaches, y acoplar los extremos libres de los lados (2y3) con el botón de presión (8), quedando formado el triángulo, y para montar la base de sustentación, se hace girar la placa (9) sobre su remache (6) hasta que deje el brazo (4) en la dirección de la bisectriz del ángulo superior del triángulo, en cuyo momento se le hace girar sobre su remache (10) al tiempo que se gira el travesaño (5) hasta que la separación entre el brazo (4) y el plano del triángulo sea igual a la distancia existente entre el remache de giro (11) del travesaño y la muesca (12) del mismo, enganchando dicha -- muesca en el borde superior del lado inferior del triángulo (3), con lo que queda formado un conjunto indeformable y -- con base de sustentación suficiente para su colocación en el lugar que sea preciso.

85

90

95

100

Las caras anteriores de los listones (1-2 y 3) que forman el triángulo, van pintadas en color rojo fosforescente o -- bien forradas con tiras de este material y color, habiéndose previsto en todo caso, el proveer de un reborde a las caras anteriores de los mismos, para que en el movimiento de plegado y apertura, no exista rozamientos entre las caras pintadas o forradas con deterioro de las mismas.

105

La forma, materiales y dimensiones, podrán ser variable y, en general, cuanto sea accesorio y secundario, siempre -- que no altere, cambien o modifique la esencialidad del --



objeto que se describe.

Los terminos en que queda redactada esta Memoria, son -- ciertos y fiel reflejo del objeto descrito, debiéndose tomar con caracter amplio y nunca en forma limitativa.

110

N O T A

EN RESUMEN: El Modelo de Utilidad que, por veinte años, -- se solicita para España y sus Colonias, ha de recaer sobre las siguientes reivindicaciones:

115

1ª.- "UN TRIANGULO INDICADOR DE PELIGRO EN CARRETERA PARA VEHICULOS", caracterizado por estar constituido por unos -- listones planos, articulados dos a dos por sus extremos para poder formar un triángulo; habiéndose previsto la articula-- ción de dos de ellos por medio de un botón de presión, para que puedan quedar libres y proceder a su plegado, dejando su -- perpuestos los listones.

120

2ª.- "UN TRIANGULO INDICADOR DE PELIGRO EN CARRETERA PARA VEHICULOS", según reivindicación primera, caracterizado por haberse previsto en la cara posterior de uno de los listones y sujeto con el mismo remache que permite la articulación -- del liston contiguo, una placa dotada de una orejeta perpen-- dicular a su plano en la que por medio de remache giratorio, se articula un brazo que puede quedar superpuesto sobre el -- listón, o formar con él un ángulo variable según un plano -- perpendicular al del triángulo, para constituir un apoyo del mismo y poder mantenerlo vertical.

125

130

3ª.- "UN TRIANGULO INDICADOR DE PELIGRO EN CARRETERA PARA VEHICULOS", según anteriores reivindicaciones, caracterizado por el hecho de que el brazo que actúa de soporte, lleva ar-- ticulado un travesaño, a poca distancia de su extremo, me-- diante un remache giratorio, cuyo travesaño está dotado de -- una muesca en su extremo contrario para su encastre en el --

135



borde del listón que constituye el lado inferior del triángulo, con el fin de enlazar el soporte con el triángulo de forma fija constituyendo un conjunto rígido para su utilización.

140

4ª.- "UN TRIANGULO INDICADOR DE PELIGRO EN CARRETERA PARA VEHICULOS", según precedentes reivindicaciones, caracterizado por haberse previsto las caras anteriores de los listones que forman el triángulo, debidamente rebordeadas, para que el giro sobre sus articulaciones se efectúe sin rozamiento sobre las caras de dichos listones, con perjuicio de las mismas que se encuentran pintadas o forradas con materiales fosforescentes y del color adecuado.

145

5ª.- por último, se reivindica como objeto sobre el cual ha de recaer el Modelo de Utilidad, que, por veinte años, se solicita para España y sus Colonias,-----

150

p o r

" UN TRIANGULO INDICADOR DE PELIGRO EN CARRETERA PARA VEHICULOS".

155

Todo conforme queda expresado en la presente Memoria descriptiva, que consta de seis hojas, escritas a máquina por una sola cara y dibujos que se acompañan.

Madrid, 8 de Noviembre de 1.962

# ESCALA VARIABLE



- 8 NOV

96017

Fig. 1

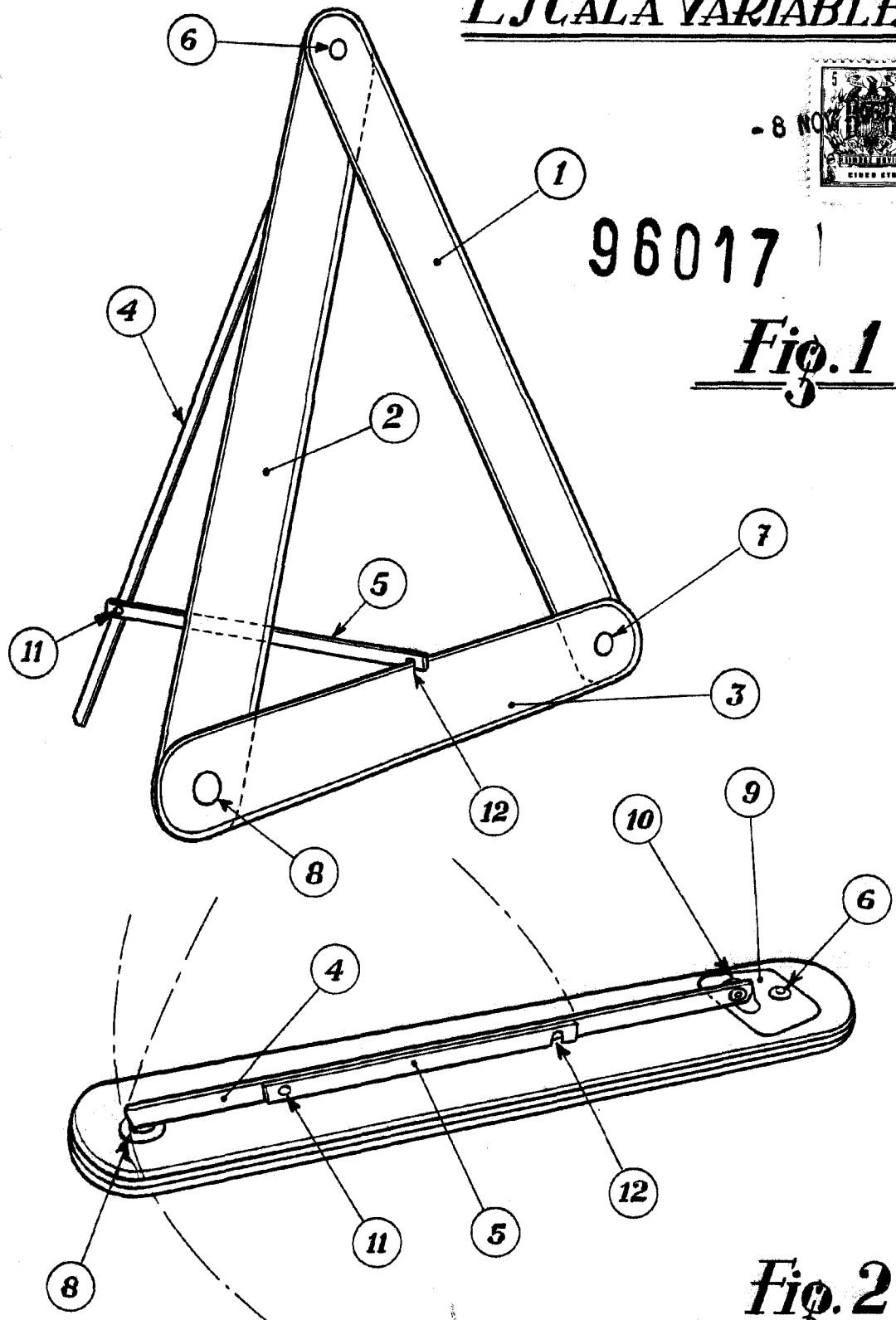

Fig. 2

Madrid, 8 de Noviembre de 1.962  
P.A.,