

96015



MEMORIA DESCRIPTIVA

=====

Correspondiente a la solicitud de registro de Modelo de Utilidad que, por veinte años, se solicita para España y sus Colonias, a favor de Don Benito MANSO ALONSO, de nacionalidad española, residente en San Sebastián, Paseo Colón, núm. 7, 5º, -----

p o r

" UNA REGLETA DE CONEXIONES "

=====

En la industria eléctrica, son muy usadas las regletas de conexiones, para todas aquellas instalaciones de baja tensión que necesitan una repartición de conductores desde un punto determinado, donde están agrupados y numerados cada terminal, con objeto de saber su procedencia o su destino.

96015



10

Estas regletas se usan en cuadros de mando y distribu-  
ción, cuadros de señalización, de protección, de control y  
otros, así como en cajas de distribución de grandes transfor-  
madores de potencia, y en otros muchos sitios que los técni-  
cos necesitan.

15

Es, por tanto, un elemento de gran utilidad en las insta-  
laciones eléctricas y cualquier mejora en ellos supone un -  
gran paso en el progreso, siempre que las ventajas sean, co-  
mo en el caso presente, de tiempo y comodidad para el opera-  
rio.

20

Generalmente, la conexión de los conductores a estas re-  
gletas se efectúa por medio de un tornillo o tuerca que ---  
aprisiona el conductor, y otras veces, también, por piezas  
que aprisionan el terminal por presión, pero que es neces-  
ario roscar o desenroscar para introducirle. Si tenemos en  
cuenta que estas regletas la mayoría de las veces se encuen-  
tran en lugares poco accesibles por la falta de espacio, -  
ya que los cuadros de distribución llevan todos los elemen-  
tos lo más agrupados posible, se comprende la gran molestia  
que supone para el instalador el tener que hacer una cone-  
xión en esta regleta después del montaje definitivo del cua-  
dro. pero los técnicos saben muy bien que esto ocurre fre-  
cuentemente y sinó esto, el tener que cambiar conexiones o  
hacer modificaciones en la instaladión, todo lo cual apunta  
los mismos inconvenientes.

25

30

35

Con objeto de solucionar estos inconvenientes, se ha idea-  
do la regleta de la presente Memoria, en la cual basta una  
presión sobre un botón para que el terminal del conductor -  
pueda introducirse entre dos piezas metálicas que le apri-  
sionan fuertemente, haciendo una de ellas el mismo efecto -  
en el botón opuesto, en el cual se sujeta el otro terminal



del conductor correspondiente, con lo cual se efectúa el --  
contacto eléctrico oportuno.

40

El objeto del presente Modelo de Utilidad está ilustrado  
está ilustrado a título de ejemplo no limitativo, en una --  
forma de realización, en el adjunto dibujo, en el cual:

La Fig. 1ª, es una perspectiva de una regleta de conexio-  
nes con cuatro elementos agrupados.

45

La Fig. 2ª, es un alzado.

La Fig. 3ª, muestra una sección vertical de dos bornas --  
correspondientes.

50

A continuación se hará una detallada descripción de la --  
regleta de conexiones que se desea proteger, con referencia  
al dibujo indicado.

55

Está constituida en detalle por varias cajitas (1), que  
se unen entre sí rígidamente por medio de unas barras (2),--  
que en su centro poseen unos orificios (3) para paso del --  
tornillo o clavo que haya de sujetar la regleta a la super-  
ficie deseada.

60

La cajita (1) está dividida en dos compartimentos por un  
tabique (4), encima del cual se apoya una pletina (5) que --  
une eléctricamente las dos bornas correspondientes. En ca-  
da uno de los compartimentos entra ajustado un botón (6), --  
huevo en su interior, donde se introduce un muelle helicoi-  
dal (7), que por su extremo inferior se apoya en la pletina  
(5), la cual a su vez descansa sobre otra pletina (8) indi-  
vidual para cada compartimento, sujeta por sus extremos en  
orificios practicados en las alas (9) que poseen los boto-  
nes en su parte inferior.

65

Organizado de este modo el conjunto, para unir cada termi-  
nal del conductor a la borna correspondiente, basta presio-  
nar sobre el botón (6), con lo que, venciendo la resisten--



1  
70      cia del muelle (7), la pletina (8) sujeta en él descende,--  
dejando entre ella y la pletina (7) el suficiente huelgo co  
mo para que penetre el extremo del conductor.

75      Serán variables las circunstancias de tamaño, forma y ma  
terial particularmente referidas a cada uno de los elemen--  
tos que integran el conjunto, en el que podrá variarse todo  
aquello que no suponga alteración de la esencialidad del ob  
jeto expuesto en la pasada descripción, la cual deberá ser  
tomada en su más amplio sentido y no como una limitación de  
posibilidades de realización.

N O T A

80      EN RESUMEN: El Modelo de Utilidad que, por veinte años,--  
se solicita para España y sus Colonias, ha de recaer sobre  
las siguientes reivindicaciones:

85      1ª.- " UNA REGLITA DE CONEXIONES ", que se caracteriza -  
por varias cajitas unidas rigidamente por unas barras porta  
doras de los orificios de sujeción a la superficie deseada,  
estando divididas dichas cajitas en dos compartimentos idén  
ticos, los cuales están separados por un tabique central --  
que llega hasta la mitad de su altura.

90      2ª.- " UNA REGLITA DE CONEXIONES ", según reivindicación  
anterior, que se caracteriza porque en cada uno de los com  
partimentos entra ajustado un botón de accionamiento, en cu  
yo interior posee un muelle helicoidal que por su extremo -  
inferior se apoya en una pletina que une eléctricamente los  
dos compartimentos, la cual descansa a su vez en el tabique  
95      central de separación.de éstos.

3ª.- " UNA REGLITA DE CONEXIONES ", según reivindicaciones  
anteriores, que se caracteriza por una pletina sujeta en --  
dos alas que poseen los botones de accionamiento en su par  
te inferior, y que quedan adosadas a la parte inferior de -



100

la pletina que une los dos compartimentos, con lo que al --  
presionar sobre el botón de accionamiento, dicha pletina --  
desciende dejando el suficiente huelgo entre ella y la que  
une las dos bornas como para poder introducir el extremo --  
del conductor.

105

4ª.- Por último, se reivindica como objeto sobre el cual  
ha de recaer el Modelo de Utilidad que, por veinte años, se  
solicita para España y sus Colonias, -----

p o r

" UNA REGLETA DE CONEXIONES "

110

Todo conforme queda expresado en la presente Memoria des-  
criptiva, que consta de cinco hojas, escritas a máquina por  
una sólo cara y dibujos que se acompañan.

Madrid, - 8 NOV. 1962

P.A.,

96015.8 NO

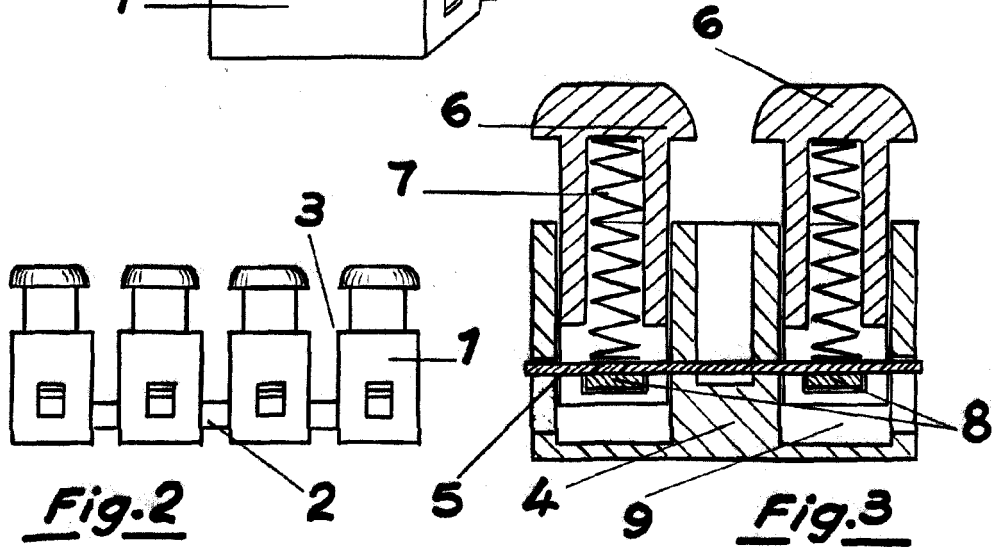
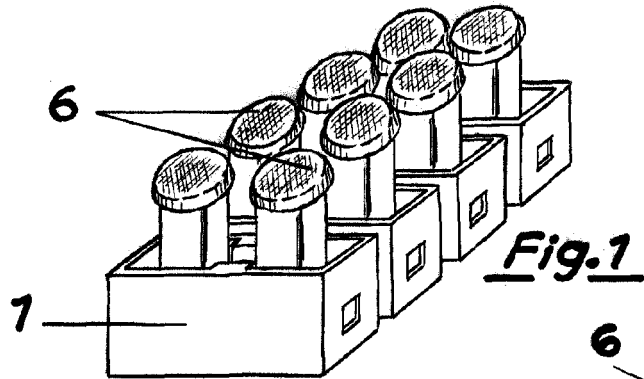

*Escala variable*  
Madrid, - 8 NOV 1962  
P.A.