



95994

MOD E L O  
D E  
U T I L I D A D

por "PORTACAJETILLAS PERFECCIONADO", a favor de DON ENRIQUE  
VILARDELL GIMENEZ, de nacionalidad española, domiciliado en  
Barcelona, Calle Balmes, 25.

= . =

MEMORIA DESCRIPTIVA

El presente modelo de utilidad se refiere a un porta-  
cajetillas perfeccionado.

- Más concretamente se trata de un portacajetillas apto  
para ser aplicado sobre la parte delantera del automóvil cerca  
5. del parabrisas o placa portainstrumentos y al alcance de la  
mano del conductor, y consiste en una caja bierta, en la cual  
ajusta una cajetilla o paquete de tabaco de tipo normal.

Dicha caja presenta la característica de tener en su  
fondo y en su pared posterior respectivos imanes que permiten



95994

su sujeción directa a una superficie de hierro o acero, tal como la plancha del vehículo.

5. Con ello se logra sujetar perfectamente la cajetilla en un lugar apropiado sin necesidad de que la caja o elemento de soporte sean traspasados por tornillos, remaches o similares.

10. Con el fin de facilitar la explicación se acompaña a la presente memoria con una lámina de dibujos en la que se ha representado un caso de realización que se cita a título de ejemplo.

En el dibujo:

La figura 1 muestra el portacajetillas visto en perspectiva.

15. La figura 2 muestra el portacajetillas seccionado por la línea I-I de la figura 1.

Haciendo referencia a las figuras, es de observar que el portacajetillas está constituido por un cajetín 1, abierto por su parte superior 2 para el ajuste en su interior de la cajetilla de cigarrillos.

20. Este cajetín presenta entre su pared interior y exterior sendas láminas imantadas 3 y 4, respectivamente en su fondo y cara posterior para su sujeción por atracción magnética en una zona adecuada de la chapa del automóvil, y al alcance del usuario.

25. La invención, dentro de su esencialidad, puede ser llevada a la práctica en otras formas de realización que difieren en detalle de la indicada a título de ejemplo en la descripción. Podrá, pues, construirse en cualquier forma y tamaño, con los materiales más adecuados por quedar todo ello  
30. comprendido en el espíritu de las reivindicaciones.



95994

N O T A

Descrito el objeto y utilidad de la invención, lo que se declara como no divulgado ni practicado en España, comprende las siguientes reivindicaciones:

1. Portacajetillas perfeccionado, para su aplicación
5. en automóviles, caracterizado esencialmente por el hecho de estar constituido por un cajetín abierto por su parte superior, dentro del cual ajusta una cajetilla de cigarrillos, comprendiendo este cajetín en su fondo y pared posterior sendas láminas imantadas, operativamente dispuestas para fijar magnéticamente el cajetín en un lugar adecuado al alcance del
10. usuario del vehículo.
2. Portacajetillas perfeccionado.
- Según se describe y reivindica en la presente memoria que consta de tres páginas foliadas y escritas a máquina por
15. una sola de sus caras, acompañada de una lámina de dibujos.

Madrid, a 7 de noviembre de 1962

ENRIQUE VILARDELL GILLENZ

p. a.

JAMES ISIDRO MIRALLES

P.F.



Fig. 1

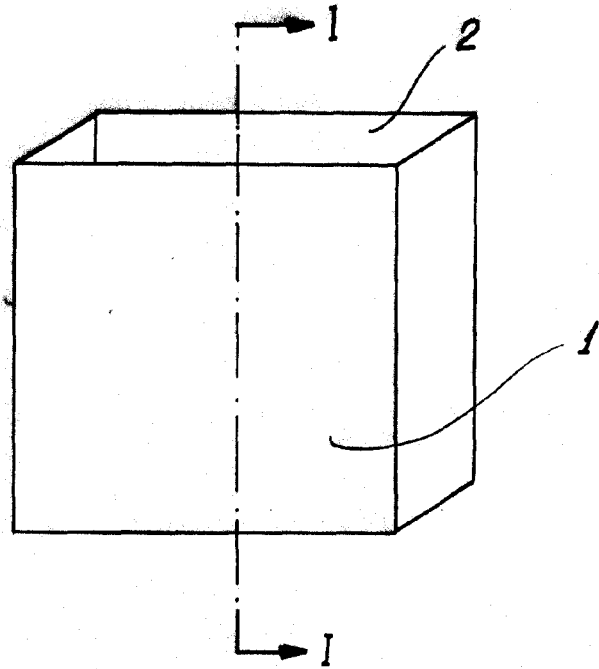
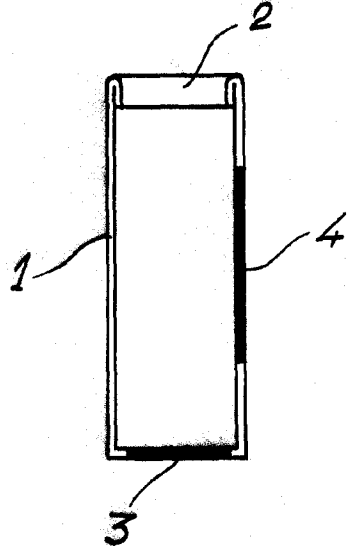

Fig. 2



Madrid, 7 NOV 1962  
D. P. Vilardell Gimenez