



95956 1

M O D E L O  
D E  
U T I L I D A D

por "ARMAZÓN EXPOSITOR PARA COCINAS", a favor de la razón social española, CONSTRUCCIONES METALICAS BOGA, S.A., con domicilio en BARCELONA, Plaza Molina, 4.

= . =

MEMORIA DESCRIPTIVA

El presente modelo de utilidad se refiere a un armazón expositor para cocinas.

Más concretamente consiste el modelo en un bastidor que se dispone en posición vertical y que comprende una base en U formada por angulares, prevista para ubicar en ella la zona inferior de una cocina de tipo de pie, la cual por su propio peso estabiliza el conjunto,

En la parte superior del bastidor se hallan unas guías de perfil en U, paralelas y enfrentadas por su zona abierta, con suficiente separación entre ambas, para permitir

95956

1 6 NOV



la introducción por deslizado de una campana extractora de humos.

5. Según la realización queda constituido un expositor que reúne a la cocina y su campana correspondiente, sin necesidad de la existencia de un paramento para su aplicación, quedando colocados ambos elementos de forma similar a la que se disponen en el propio hogar.

10. Con el fin de facilitar la explicación, se acompaña a la presente memoria descriptiva de una lámina de dibujos en la que se ha representado un caso de realización que se cita a título de ejemplo en la descripción.

En los dibujos:

La figura 1, representa una perspectiva del armazón expositor, según el modelo.

15. La figura 2, es una vista similar en la que se aprecia en línea de trazos, la disposición de la cocina y campana extractora.

20. Haciendo referencia a las figuras, se aprecia en su realización un armazón que comprende dos laterales 1, que presentan en su zona inferior una base en U formada por angulares a escuadra 2, y en la zona superior unas guías 3 con doble pestaña 4.

25. En la base inferior citada se coloca la cocina 5, y en las guías superiores la campana extractora 6, tal como indica la figura 2.

Los laterales 1, se hallan unidos transversalmente por la pieza 7, cuyo frente se utiliza para la colocación de publicidad referente a los artículos expuestos.

30. El modelo, dentro de su esencialidad, puede ser lle-

95956 |

6 NOV



vado a la práctica en otras formas de realización que difieran en detalle de la indicada a título de ejemplo en la descripción, a las cuales alcanzará igualmente la protección que se recaba. Podrá, pues, construirse en cualquier forma y tamaño, con los materiales más adecuados, por quedar todo ello comprendido en el espíritu de las reivindicaciones.

5.

= . =

N O T A

Descrito el objeto y utilidad de la presente invención, se declaran como nuevas y no practicadas en España, las siguientes reivindicaciones.

10.

1. Armazón expositor para cocinas, caracterizado esencialmente por el hecho de comprender una base en U formada por angulares para la ubicación en ella de la zona inferior de una cocina de tipo de pie, a partir de la cual base se elevan dos montantes dotados en su parte superior de unas

15.

guías de perfil en U paralelas y enfrentadas por su zona abierta, con suficiente separación entre ambas, para permitir la introducción por deslizado de una campana extractora

20.

de humos, estando los montantes citados consolidados por un travesaño cuyo frente se utiliza para la colocación de publicidad.

2. Armazón expositor para cocinas.

95956

6 NOV.



Según se describe y reivindica en la presente memoria descriptiva que consta de cuatro hojas, foliadas y escritas a máquina por una sola de sus caras, acompañadas de una lámina de dibujos.

5.

Madrid, a 6 NOV. 1962

CONSTRUCCIONES METÁLICAS BOGA, S.A.

p.a.

**JAIME ISERN MIRALLES**

**F. P.**



95956

Fig. 1

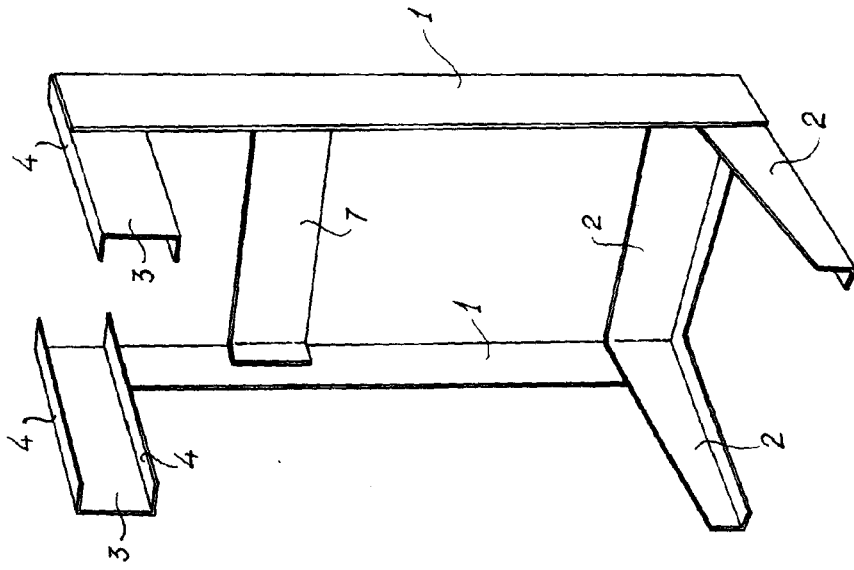
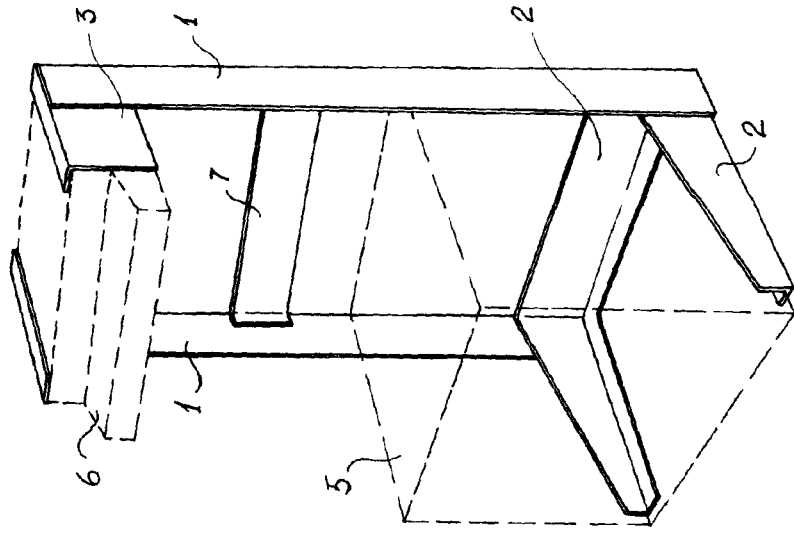

Fig. 2



Madrid, Jaime Isem  
p.p.