



95998

MEMORIA DESCRIPTIVA

que se acompaña a la solicitud de un

.....
MODELO DE UTILIDAD

.....
por veinte años en España, por "UN ESPEJO PER-
FECCIONADO".
.....
.....
.....

a favor de

D. VICENTE CAMPOS NOVELLA, de nacionalidad
española,

domiciliado en VALENCIA, calle Velazquez, 6.
.....

95928

31



La invención a que se refiere la presente Memoria constituye una novedad industrial con características y ventajas que la hacen merecedora del privilegio de explotación exclusiva que por ella se solicita, de acuerdo con las prescripciones del Estatuto vigente sobre Propiedad Industrial de fecha 26 de Julio de 1.929, texto refundido publicado el 30 de Abril de 1.930.

Por regla general en el montaje de los espejos de tocador destinados especialmente a instalarse sobre una superficie vertical se viene siguiendo el procedimiento de aplicar a su superficie posterior un marco primario, preferentemente de madera, al que el espejo propiamente dicho se une mediante pletinas metálicas y en el que se prevén elementos de anclaje que penetran en clavos o alcayatas incrustados en la superficie vertical en que el espejo se sustenta.

Como es de suponer, la aplicación de las pletinas metálicas de sujeción lleva implícito el inconveniente fundamental de que su contacto con la superficie del espejo produce en ésta una impresión indeleble de huellas de robín, desprendido por la presencia del agua empleada en su limpieza, con lo que, sistemáticamente, la superficie reflejante viene a deteriorarse adquiriendo una coloración antiestética, en detrimento de su perfecta utilización.

Como el enunciado indica, la solicitud que nos ocupa viene a referirse a un espejo, perfeccionado, cuya finalidad consiste en incorporar a su estructura bajo un montaje sustancialmente nuevo, la serie de ventajas que se deriva de un armado especial que preserva a su superficie de posibles enrobinamientos, por limpieza y le otorga, simultáneamente una singular belleza de línea, en concordancia

95928



con la función a que se destina.

La idea expuesta y los detalles constructivos del espejo perfeccionado que nos ocupa se hallan representados, a título explicativo en la lámina de dibujos que ilustra la presente memoria como realización práctica del objeto en cuestión.

La figura 1ª nos ofrece una vista frontal en perspectiva, del espejo perfeccionado que nos ocupa. Observese que el espejo en cuestión -1- presenta adherido a su superficie posterior un cuerpo -2- de mayores dimensiones que el espejo -1- propiamente dicho. Como puede observarse los bordes del cuerpo -2- citado aparecen ocluidos en un marco perimetral -3- en cuya cara inferior delantera presenta los soportes orificados -4- que constituyen el elemento de anclaje del anaquel constituido por el filamento rígido, angulado -5- que soporta una superficie plana de referencia -6-.

La figura 2ª nos ofrece una vista trasera en perspectiva del espejo perfeccionado en cuestión. Se aprecia en ella el cuerpo flexible -7- que, presentando, idéntico contorno al del cuerpo -2- viene superpuesto al mismo y consta de elementos de anclaje -8- para el conjunto. En tanto el marco perimetral -3- está dotado de extensiones radiales -9- que presionan sobre la superficie del cuerpo flexible de referencia -7-.

Finalmente la figura 3ª corresponde a una vista del perfil parcialmente seccionado, del conjunto del espejo. Observese que los bordes perimetrales de los cuerpos -2- y -7- superpuestos entre sí quedan ocluidos en el marco en "U" de compresión marcado con -3-.



95928

65 De acuerdo con la sencillez de características constructivas del espejo perfeccionado objeto de la presente solicitud, su sistema de montaje resulta evidentemente práctico y ventajoso si consideramos que, prescindiendo de las pletinas metálicas de anclaje que toman contacto con la superficie reflejante de los modelos similares conocidos se obtiene una estructura de singular belleza y consistencia que incorpora un beneficio o efecto nuevo a la función a que se destina.

70 Hecha la descripción precedente es necesario añadir que los detalles de realización de la idea expuesta pueden variar, sin que por ello cambie la esencia de la invención que es lo que se desprende de los párrafos que anteceden y lo que se reivindica en la siguiente

75 NOTA

En resumen: El Modelo de Utilidad que se solicita ha de recaer sobre las reivindicaciones siguientes:

80 1ª.- UN ESPEJO, PERFECCIONADO, caracterizado esencialmente por el hecho de presentar en su parte posterior un cuerpo de mayores dimensiones que él, formado por una doble pared, cuyo contorno perimetral viene ocluido en un marco de compresión de perfil en U que posee uno de sus labios, precisamente el posterior, dotado de bridas entrecruzadas, mientras que en la cara anterior del otro, los bordes del perfil aparecen con unos salientes que constituyen soportes con orificios para el anclaje de filamentos angulados que se constituyen en soportes de un anaquel horizontal y en varillas frontales de protección de los objetos de aseo personal depositados en aquel.

90 2ª.- Se reivindica por último como objeto sobre

95928



el que ha de recaer el Modelo de Utilidad que se solicita
"UN ESPEJO PERFECCIONADO".

95 Todo tal y como queda descrito y reivindicado en la
presente Memoria que consta de cinco hojas escritas a máquina
por una sola cara y dibujos que se acompañan.

Madrid, 5 de Noviembre de 1.962

ALFONSO UNGRIA

P.P.

100



figura 1º



figura 2º

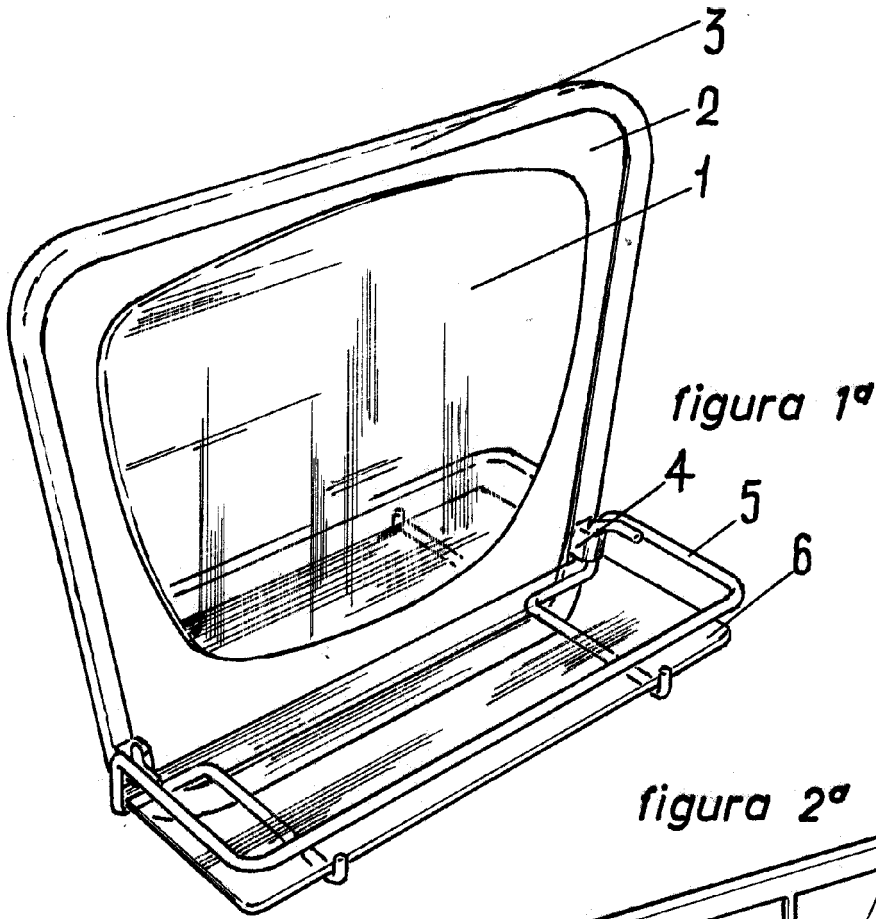

figura 3º

ESCALA VARIABLE
 Madrid, 5 de Noviembre, 1962
 ALFONSO UNGRIA

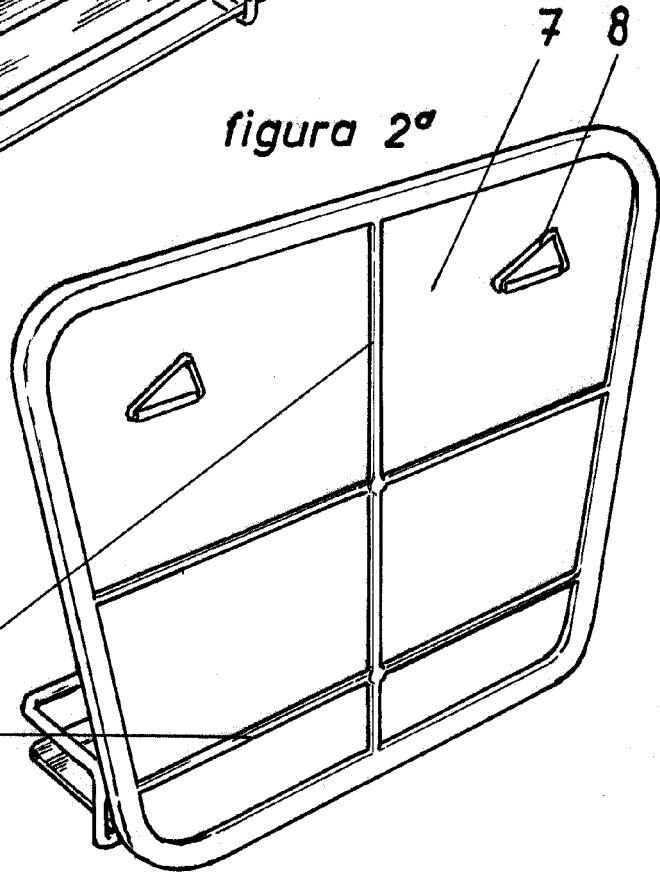
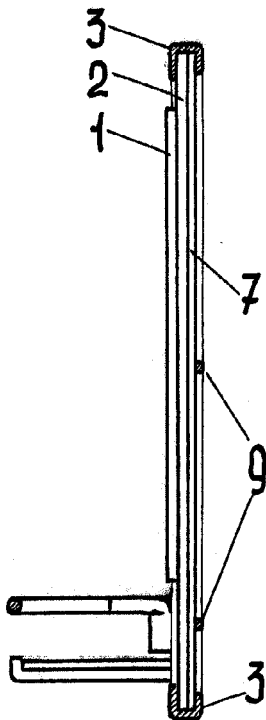
RR. *[Signature]*