

95925



1962

MEMORIA DESCRIPTIVA

=====

Correspondiente a la solicitud de registro de Modelo de Utilidad que, por veinte años, se solicita para España y sus Colonias, a favor de la firma " SISTEMAS AF, S.A.", entidad de nacionalidad española, residente en Madrid, Avda. José Antonio, núm. 15, -----

p o r

" CAJON PARA ARCHIVO SUSPENDIDO "

=====

El Modelo de Utilidad a que se refiere la presente Memoria, está destinado a garantizar la explotación y la propiedad exclusivas en España y sus Colonias, de un cajón para archivo suspendido.

5

El cajón que presentamos puede igualmente pertenecer a una mesa de despacho que a un archivador y consiste en un -----



frente que lleva incorporadas dos guías horizontales paralelas mantenidas en posición, por la parte contraria, mediante un travesaño fijo que completa el marco.

10

Las características sobresalientes de este tipo de cajón están resumidas en la sencillez de las piezas componentes - las cuales, partiendo de chapa metálica, son totalmente conformadas en perfiladora y prensa que son máquinas de gran producción, lo cual repercute sensiblemente en el costo de las piezas al mismo tiempo que asegura la perfecta intercambiabilidad. Estas piezas son reunidas en un conjunto útil y eficaz mediante un estudiado sistema de montaje que garantiza la máxima duración.

15

20

Para mejor comprensión del objeto y solamente a título de ejemplo, se adjunta una hoja de planos en la que:

La Fig. 1ª, representa una perspectiva de la trasera del frente con las guías paralelas incorporadas.

La Fig. 2ª, representa un detalle del ensamble de las guías paralelas al travesaño posterior.

25

Refiriéndonos a dicha hoja de planos, vemos que el frontis (1) es una pieza rectangular provista de pestañas (2) á 90º recayentes hacia la parte delantera, cuya pieza, además, dispone de una serie de nervios (3) verticales y paralelos, estampados de atrás a delante, y de un par de agujeros (4) para montaje de las piezas frontales que completan el frente del cajón.

30

35

En el fondo de los dos nervios (3) laterales, se fijan mediante puntos de soldadura por resistencia eléctrica, las pestañas verticales de las dos cartelas (5 y 6), cuyo alza-do (partiendo de dicha pestaña vertical) adopta forma sensiblemente triangular y cuyo borde superior horizontal está unido a un plano vertical de una u otra de las dos guías ho



rizontal está unido a un plano vertical de una u otra de las dos guías horizontales (7 y 8).

40

Cada una de estas dos guías (7 y 8) consiste en un perfilado metálico que presenta forma de escalones sucesivos --- ofreciendo dos planos horizontales separados por un plano vertical central y continuados por dos planos verticales extremos, el superior de los cuales es el que resulta más próximo al antagónico de la otra guía mientras que, al contrario, el inferior es el que resulta más apartado del también inferior de la guía opuesta.

45

50

Estas guías (7 y 8) están incorporadas a las cartelas --- (5 y 6) y éstas al frente interior (1) de forma que inciden verticalmente sobre la superficie posterior de éste y, en su extremo opuesto, cada una de ellas lleva soldada por puntos una pieza laminar en "U" (9) que presenta sus dos ramas paralelas en sentido horizontal, alojándose dichas ramas en el interior de la horquilla que presenta la sección del travesaño (10) el cual fija sus alas superior e inferior con puntos de soldadura a las ramas superiores e inferiores de los apoyos (9), cerrándose así el marco destinado a contener las carpetas suspendidas (no expresadas), cuyos topes con muesca asientan sobre los bordes superiores de las pestañas verticales de las repetidas guías (7 y 8) que, previamente, han sido cubiertos con unos perfiles (11) en "U" invertida que se acopla a presión sobre ellas y que han sido provistas de un recubrimiento metálico de cromo u otro --- apropiado que, además de constituir un embellecedor, facilita el deslizamiento de los topes de las carpetas.

55

60

65

En zona exterior del plano vertical central de una u otra de las guías (7 y 8) va soldada una escuadra (12) provista de una pestaña descendente que es el tope de entrada



70

y salida del cajón dentro del alojamiento que le presenta el mueble.

75

Las cartelas (5 y 6), van equipadas exteriormente con unas pestañas (13) que consiste en un pequeño perfil conformado en diente de sierra, con su plano vertical hacia la parte delantera y su plano inclinado hacia la parte posterior. Esta pestaña (13) está destinada a actuar en combinación con el sistema de cierre múltiple con que el mueble está equipado, siendo su plano vertical el que presenta enganche al cerrojo de dicho cierre mientras que el plano oblicuo permite el cerrado del cajón actuando como rampa de deslizamiento al citado cerrojo.

80

85

Una vez que está soldado todo el conjunto puede entonces realizarse la operación de pintado por cualquier técnica adecuada (inmersión, pulverización, etc.) y, una vez seco, se montan a presión las correderas cromadas (11). Esta posibilidad, abarata notablemente el costo del conjunto y asegura su perfecto acabado. Hasta ahora, el frente interior (1) se venía recubriendo de pintura mientras que el resto de las piezas (guías, topes, etc.), recibían un recubrimiento metálico, consistente en la mayor parte de los casos de un zincado que, aún dentro de su economía comparado con otros recubrimientos metálicos, resultaba mucho más caro que la protección de pintura que, por su constitución, se aplica al cajón que hemos presentado.

90

95

Podrán variar las circunstancias de tamaño, forma y material particularmente referidas a los distintos elementos que integran el conjunto, en el que podrá ser variado todo aquello que no suponga alteración de la esencialidad del objeto expuesto en la pasada descripción, la cual deberá ser tomada en su más amplio sentido y no como una limita---



100

ción de posibilidades de realización.

N O T A

EN RESUMEN: El Modelo de Utilidad que, por veinte años, - se solicita para España y sus Colonias, ha de recaer sobre - las siguientes reivindicaciones:

105

1ª.- " CAJON PARA ARCHIVO SUSPENDIDO ", caracterizado -- porque, los elementos delanteros del mismo se fijan conve-- nientemente a un marco fijo cuya parte delantera la consti-- tuye el frente interior que es una pieza vertical provista de una pestaña periférica a 90º y de unas nervaduras también verticales que muestran convexidad en la cara posterior y - en el fondo de dos de las cuales (las más laterales) van fi-- jadas con puntos de soldadura eléctrica por resistencia, -- las pestañas verticales, dobladas a escuadra, de dos carte-- las simétricas, cada una de las cuales arriestra una guía - horizontal a la cual va soldada, también por puntos, en lu-- gar y forma convenientes.

110

115

120

125

130

2ª.- " CAJON PARA ARCHIVO SUSPENDIDO ", según la reivin-- dicación anterior, caracterizado porque, las guías horizon-- tales son simétricas y muestran un perfil escalonado cuya - pestaña vertical superior resulta más cercana a la corres-- pondiente de la guía contraria mientras que la pestaña ver-- tical inferior resulta más apartada, presentando además, ca-- da una, dos planos horizontales separados por una zona cen-- tral también vertical que es en la que se suelda el borde - superior de la cartela correspondiente, en una de las cua-- les está provista de una pestaña conformada en diente de -- sierra, que muestra su plano vertical hacia delante y su -- plano oblicuo hacia detrás, la cual está destinada a combi-- narse con el mecanismo de cierre del mueble para lograr el bloqueo voluntario de los movimientos del cajón.

3ª.- " CAJON PARA ARCHIVO SUSPENDIDO ", según las reivin



135

140

145

150

155

dicaciones anteriores, caracterizado porque los extremos de las guías horizontales opuestos al frente interior llevan soldadas unas piezas en "U", realizadas en chapa, que presentan sus ramas en sentido horizontal para introducirse en el interior de la horquilla que les muestra el travesaño posterior que, al soldarse a dichas piezas, completa el conjunto formando el cuadro o marco que comprende el conjunto de carpetas, cuyos topes metálicos son muesca inferior asientan y discurren sobre unas deslizadoras cromadas que, formando una "U" invertida, han sido acopladas a presión sobre los bordes superiores de las citadas guías, una de las cuales, en lugar apropiado de su superficie exterior, lleva soldada una escuadra dotada de una pestaña descendente que está prevista para hacer tope en dos puntos distintos para limitar la máxima posición de salida y entrada del cajón en el mueble.

4ª.- Por último, se reivindica como objeto sobre el cual ha de recaer el Modelo de Utilidad que, por veinte años, se solicita para España y sus Colonias, -----

p o r

" CAJON PARA ARCHIVO SUSPENDIDO "

Todo conforme queda expresado en la presente Memoria descriptiva, que consta de seis hojas, escritas a máquina por una sola cara y dibujos que se acompañan;

Madrid, - 5 NOV 1962

P.A.,

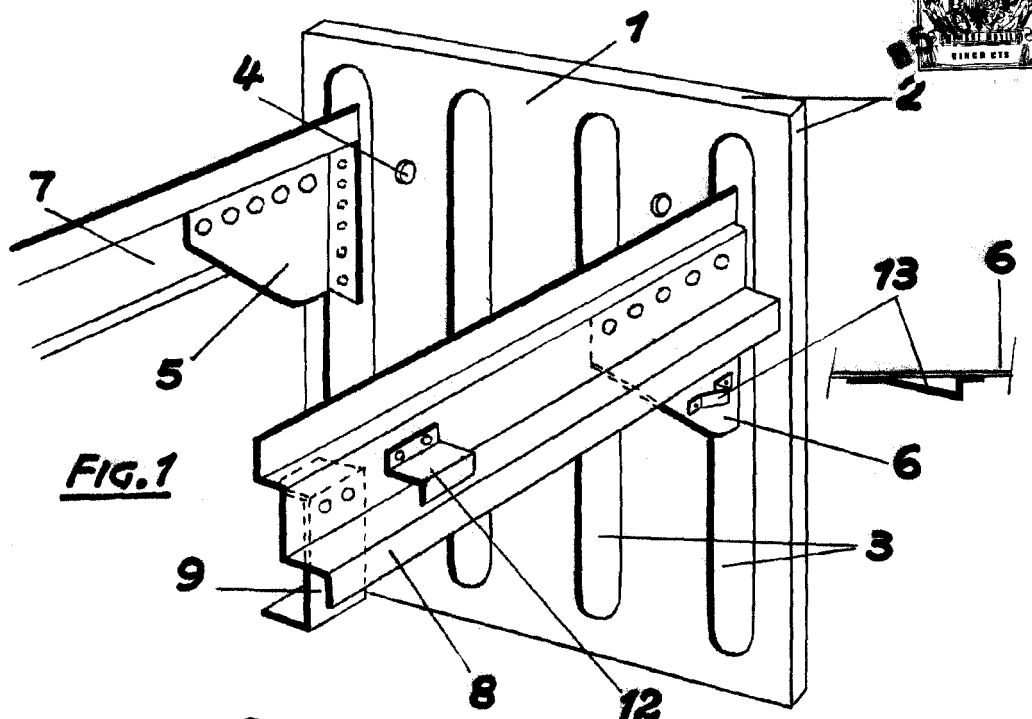

**FIG. 1**

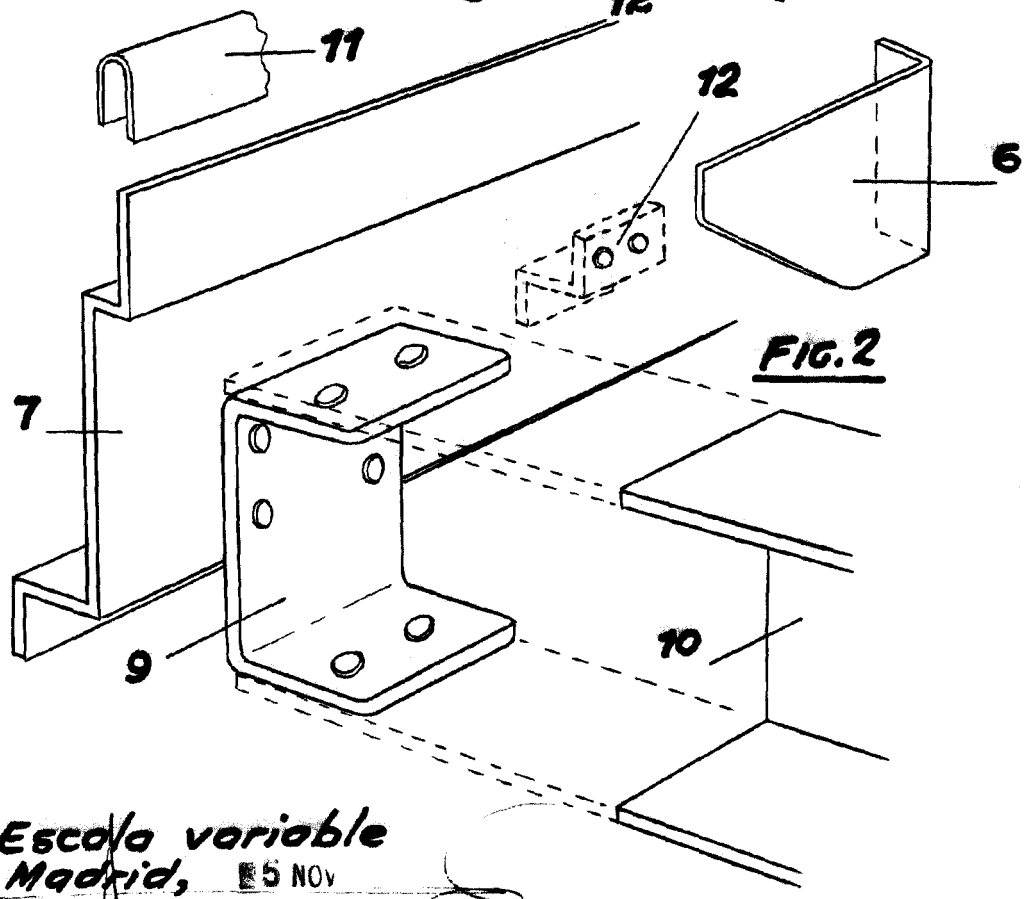

**FIG. 2**

*Escola variable*  
*Madrid, 5 NOV*  
*RA*