

95923

95923



MEMORIA DESCRIPTIVA

==+=====

Correspondiente a la solicitud de registro de Modelo de Utilidad que, por veinte años, se solicita para España y sus Colonias, a favor de la firma " SISTEMAS AF, S.A.", entidad de nacionalidad española, residente en Madrid, Avda. José - Antonio, núm. 15, -----

p o r

" BANDEJA DE DOBLE APLICACION PARA MESAS METALICAS "

=====

El Modelo de Utilidad a que se refiere la presente Memoria, está destinado a garantizar la explotación y la propiedad exclusivas, en España y sus Colonias, de una bandeja de doble aplicación para mesas metálicas de oficina.

En las mesas de oficina existen unos elementos accesorios ocultables situados inmediatamente debajo del tablero.

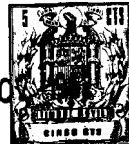

Estos elementos son unos tablerillos corredizos que pueden ser extraídos a voluntad para lograr un aumento provisional de la superficie útil de la mesa.

10 El Modelo que presentamos consiste en una bandeja, corre-
diza y ocultable como un cajón de poca altura, cuyo desti-
no principal es contener lápices, plumas, blocks y otros me-
dios de trabajo de escaso volúmen. Los apoyos o correderas
15 de esta bandeja están dispuestos de forma tal que permiten
que la pieza sea colocada ocasionalmente al revés o sea con
el fondo hacia arriba para constituir en esta posición un -
tablero complementario.

20 Todo el conjunto es metálico y está conseguido por la fe-
liz disposición de una pieza principal que constituye la --
bandeja en dos de cuyos lados opuestos se incorporan y se fi-
jan, por medio de tornillos, las correderas cada una de las
cuales está integrada por dos perfiles iguales dispuestos -
antagónicamente.

25 Para mejor comprensión del objeto y sólo a título de ---
ejemplo, se adjunta una hoja de planos en la que:

La Fig. 1ª, representa una perspectiva despiezada del --
conjunto de la bandeja.

La Fig. 2ª, representa la sección transversal de uno de -
los costados del conjunto montado.

30 La Fig. 3ª, representa la sección de la parte delantera.

Refiriéndonos a dicha hoja de planos, vemos que la bande-
ja está integrada por una pieza-base (1), en forma de caja
rectangular que, en su parte delantera, ofrece lateralmente
unas pestañas salientes cuya altura es igual a la del con--
junto de la caja.

35 En esta parte delantera es donde se fija un tirador o --
asidero (2), consistente en un perfil metálico de forma con-
veniente que se incorpora por medio de tornillos y tuercas
(Fig. 3ª).



40

Los lados mayores paralelos de la pieza-base (1), llevan practicados, cada uno, dos agujeros (3) para paso de los tornillos (4) de montaje de los dos perfiles que constituyen las correderas.

45

Adosado interiormente el lado de la caja (1), va dispuesto un perfil (5) que muestra en su parte superior un doblado u horquillamiento de poca altura (6) dentro del cual se aloja el borde superior del citado lado de la caja (1), exteriormente al cual, se adosa un perfil (7), cuya forma en sección es similar al perfil (5) pero cuyo montaje se realiza inversamente o sea con su doblado u horquillamiento (8) hacia la parte inferior, el cual muestra su borde paralelo y a una cierta distancia del borde del horquillamiento (6), siendo en este espacio en el que acopla un muelle de balleta (9) que adopta una forma apropiada para tetener la bandeja en su posición cerrada. Esta pieza (9) se fija con remaches o tornillos pasantes por agujeros adecuados existentes en los planos superpuestos de las piezas (7, 5 y 1). Los perfiles (5 y 7) de la corredera están también provistos de los correspondientes agujeros (3) por los que pasan los tornillos (4) cuyos extremos (ya dentro de la bandeja) llevan acoplada la correspondiente tuercas, o bien se roscan en el material de una batea (10) cuya longitud es igual que el ancho interior de la bandeja y que, situada en posición, forma un recipiente ideal para lápices, plumas, etc.

50

55

60

65

70

El montaje de las correderas (5 y 7) a la pieza-base (1), puede apreciarse claramente en la Fig. 2ª, en la que se ve que la superior (5) admite en el interior de su horquillamiento (6) el costado de la caja (1) y la zona plana de la corredera inferior (7), entre cuyo horquillamiento (8) y el superior (6) resulta situado (solamente en uno de los lados), el muelle de retención (9).



75

Serán variables las circunstancias de tamaño, forma y material relativas a cada uno de los elementos que intervienen en el conjunto, en el que podrá ser variado todo aquello que no suponga una alteración de la esencialidad del objeto expuesto en la pasada descripción, la cual deberá ser tomada en su más amplio sentido y no como una limitación de posibilidades de realización.

N O T A

80

EN RESUMEN: El Modelo de Utilidad que, por veinte años, se solicita para España y sus Colonias, ha de recaer sobre las siguientes reivindicaciones:

85

1ª.- "BANDEJA DE DOBLE APLICACION PARA MESAS METALICAS" que consiste en una caja rectangular de poca altura que puede ser invertida en su montaje para constituir un tablero auxiliar de la superficie de la mesa, la cual caja está integrada por una pieza-base, con el fondo plano, que, en su parte delantera lleva incorporado un tirador o asidero consistente en una chapa metálica perfilada de una longitud igual al ancho de la caja, la cual en sus dos lados mayores paralelos, lleva practicados dos agujeros para paso de los tornillos de montaje que, a cada uno de ellos, incorporan un conjunto de dos perfiles que constituyen las correderas.

90

95

2ª.- "BANDEJA DE DOBLE APLICACION PARA MESAS METALICAS", según la anterior reivindicación, caracterizada porque, cada corredera se forma con un perfil que, adosado interiormente al costado de la pieza-base, cubre el borde del mismo con un doblado u horquillamiento dentro del cual también queda situada la cola de otro perfil, análogo al anterior pero dispuesto antagónicamente con el horquillamiento en la parte inferior, estando este perfil adosado a la superficie exterior del costado de la pieza-base y todo ello de forma tal que, entre los bordes paralelos de los horquillamientos de uno y otro perfil, queda un espacio libre que en uno de

100



105

los lados permite el montaje, mediante remaches o tornillos, de un muelle de balista que presenta una forma apropiada para retener la bandeja en su posición de cerrada, estando -- los dos perfiles provistos de agujeros correspondientes con los del costado de la pieza-base a fin de que puedan pasar los tornillos de montaje que, ya dentro de la caja, llevan -- montada una tuerca o bien roscan su extremidad en el mate-- rial de una batea para lápices u objetos análogos dispuesta dentro de la bandeja.

110

115

3ª.- Por último, se reivindica como objeto sobre el cual ha de recaer el Modelo de Utilidad que, por veinte años, se solicita para España y sus Colonias, -----

p o r

" BANDEJA DE DOBLE APLICACION PARA MESAS METALICAS "

120

Todo conforme queda expresado en la presente Memoria descriptiva, que consta de cinco hojas, escritas a máquina por una sólo cara y dibujos que se acompañan.

Madrid, - 5 NOV 1962

P.A. 

95923



1962

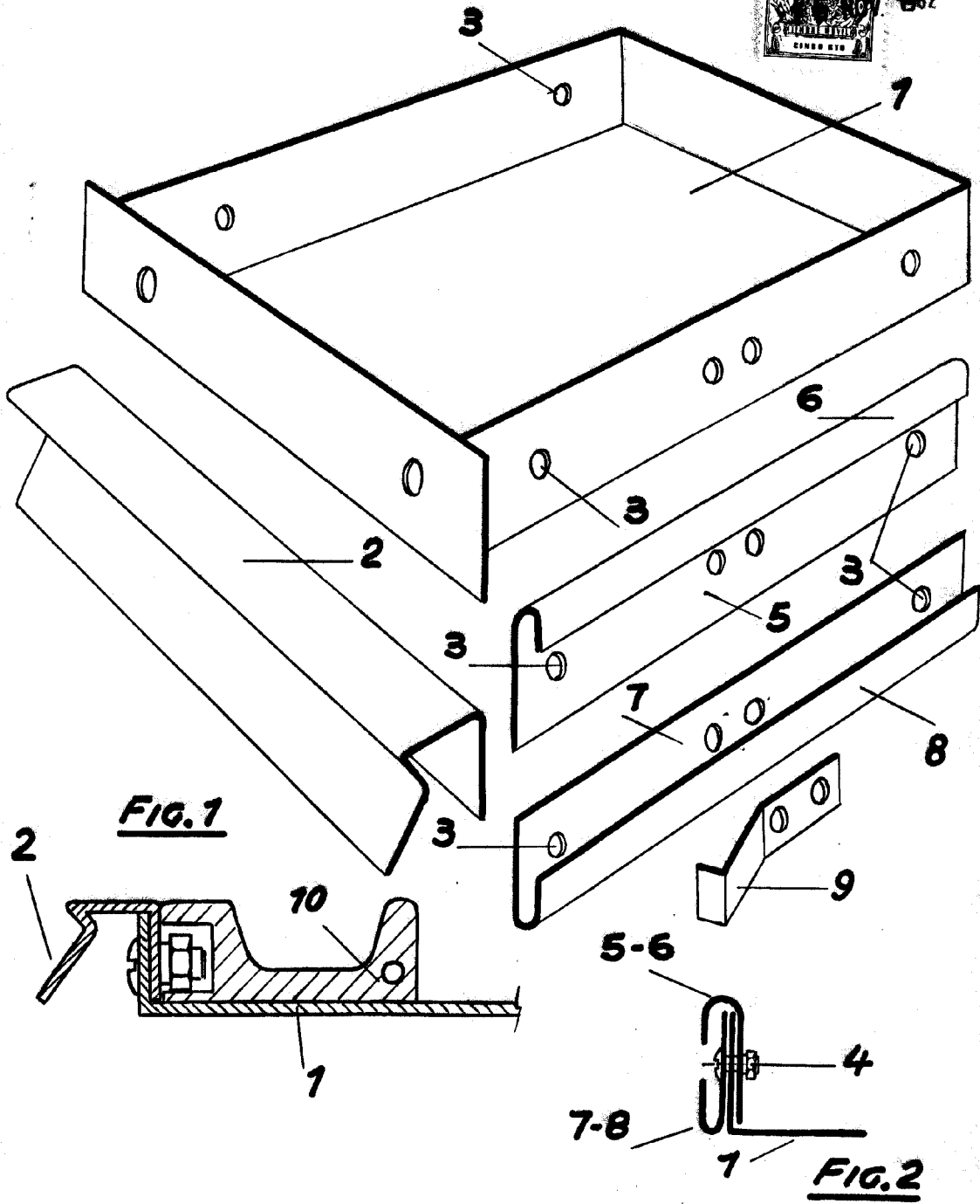

FIG. 1

FIG. 2

Escala variable
Madrid, 5 NOV. 1962

P.A.