

85917



NOV 1962

MEMORIA DESCRIPTIVA

=====

Correspondiente a la solicitud de registro de Modelo de Utilidad que, por veinte años, se solicita para España y sus Colonias, a favor de la firma " SISTEMAS AF, S.A.", entidad de nacionalidad española, residente en Madrid, Avda. José - Antonio, núm. 15, -----

p o r

" TABLERO PARA MESAS METALICAS "

=====

El Modelo de Utilidad a que se refiere la presente Memoria, está destinado a garantizar la explotación y la propiedad exclusivas, en España y sus Colonias, de un tablero para mesas metálicas.

5

Este tablero mejora notablemente todo lo existente en el mercado pues los elementos que lo integran pueden ser prefabricados en series industriales y almacenados hasta el mo--



10

mento del montaje. Excepto las planchas que constituyen el tablero propiamente dicho, el resto de los componentes son perfiles de chapa fácilmente obtenibles en máquina de rodillos; estos perfiles son posteriormente cortados a medida, taladrados, conformados o cintrados y recubiertos superficialmente con baño electrolítico o pintura de características apropiadas.

15

Todo el conjunto se monta por acoplamiento directo de unas piezas con otras y se fija con un reducido número de tornillos invisibles y sus correspondientes tuercas, lo que quiere decir que es completamente desmontable y que, en él, pueden ser sustituidas con toda facilidad la o las piezas que el uso deteriore.

20

Esta disposición, suprime los cantos vivos tradicionales en los muebles metálicos ya que, ahora, todas las aristas quedan debidamente redondeadas en evitación de molestias, cortes y desgarrones, en la persona o vestidos del usuario.

25

Para mejor comprensión del objeto y sólo a título de ejemplo, adjuntamos una hoja de planos en la que se representa la sección del borde del tablero, en la cual se aprecian fácilmente todos los elementos que lo componen y su ensamblaje conjunto sin que resulte visible ninguna cabeza de tornillo.

30

El tablero está compuesto de una plancha superior (1) cuya superficie encimera puede estar decorada con una capa de pintura o cualquier recubrimiento metálico, plástico, cristal u otro material apropiado. Debajo de esta plancha (1) va dispuesta otra plancha (2) de las mismas dimensiones periféricas y, entre ambas, está situado un relleno laminar de goma (3) o material que la sustituya.

35

Los bordes de ambas planchas (1 y 2) resultan introduci-



40

dos a tope en el fondo de un cerquillo o perfil (4) que ---
 adopta forma de "U" acostada y una de cuyas ramas se prolonga
 verticalmente en una determinada altura. Igualmente en
 el interior del perfil (4) y por debajo de la plancha (2) -
 se aloja uno de los lados de otra pieza (5) perfilada tam-
 bién en "U" pero dispuesta al contrario o que la anterior, la
 cual pieza (5) constituye el soporte del marco del tablero.
 La prolongación vertical inferior del perfil (4) asienta en
 el fondo interior del perfil (5).

45

50

Un tercer perfil en "U" (6) embellecedor, introduce sus
 ramas en el interior del espacio existente entre la cara ex
 terno-inferior del citado perfil (4) y la interno-inferior
 del perfil (5), cubriendo con su lomo el hueco existente. -
 Los bordes de los lados del perfil (6), a distancias conve-
 nientes, llevan realizados unos semi-cortes que, doblados -
 hacia dentro, forman unas patillas (7) que, enfrentadas, --
 sirven de apoyo a los terminales de un puente (8).

55

60

Cada uno de estos puentes (8) está formado por un perfil
 lado de poca longitud que presenta, en sección, dos convexida
 des unidas por un tramo central provisto de un agujero en
 el que se aloja el cuerpo de un tornillo (9) cuya cabeza --
 exagonal resulta comprendida entre-caras por los salientes
 convexos de forma que no puede girar. La extremidad rosca-
 da del tornillo (9) pasa libremente por un agujero existente
 en el fondo del perfil-soporte (5) y, en el otro lado, se -
 le acopla una tuerca (10) que unifica el montaje sin posibil
 lidad de que se deshaga espontáneamente.

65

La plancha (2) llevará adseritos a su superficie infe---
 rior una serie de travesaños (11) que son los que fijan el
 tablero al conjunto de la mesa por medio de tornillos (12).

Esta disposición permite formar con el mismo tablero dis



70

tintos modelos de mesa que varían según sus medios de sustentación, los cuales pueden ser dos bloques de cajones dispuestos lateralmente, un bloque de cajones dispuesto a derecha o a izquierda y complementado con un lateral o bastidor de apoyo, o bien con dos de estos bastidores de apoyo cada uno de los cuales es portador de dos patas. Todos estos elementos de sustentación llevan fijados en sus partes superiores unos perfiles horquillados (13), con sistemas hacia arriba, entre las cuales se acomodan los travesaños (11) del tablero, existiendo en unos y otros agujeros pasantes coincidentes para acoplamiento de los tornillos (12).

75

80

Como es natural pueden variarse las circunstancias de tamaño, forma y material, pudiendo ser variado, en general, todo aquello que no suponga alteración de la esencialidad del objeto expuesto en la pasada descripción, la cual deberá ser tomada en su más amplio sentido y no como una limitación de posibilidades de realización.

85

N O T A

EN RESUMEN: El Modelo de Utilidad que, por veinte años, se solicita para España y sus Colonias, ha de recaer sobre las siguientes reivindicaciones:

90

1ª.- " TABLERO PARA MESAS METALICAS ", caracterizado por que el tablero propiamente dicho, que se compone de dos planchas metálicas entre las que va dispuesta una capa laminar de material aislante fibroso, está bordeado por un marco integrado por tres piezas perfiladas que ensamblan una dentro de la otra y que están reunidas permanentemente por medio de tornillos invisibles y tuercas que también colaboran al montaje del conjunto del tablero al resto del mueble.

95

2ª.- " TABLERO PARA MESAS METALICAS ", según la reivindicación anterior, caracterizado porque los bordes, de las planchas metálicas encimeras, están alojados en el interior

100



105

de un perfil o cerquillo que adopta la forma de una "U" --- acostada, una de cuyas ramas asienta sobre la plancha superior mientras que la otra se introduce en el fondo de un segundo perfil (de análoga sección pero dispuesto antagónicamente) en cuyo fondo asienta una prolongación descendente de la dicha rama inferior.

110

3ª.- " TABLERO PARA MESAS METALICAS ", según las anteriores reivindicaciones, caracterizado porque, el segundo perfil, de sección en "U" acostada, presenta su plano superior comprendido entre la plancha inferior y el plano también inferior del perfil-cerquillo, siendo dicho segundo perfil el soporte del marco que se completa con un tercer perfil embellecedor, de semejante sección, que aloja sus ramas dentro del perfil-soporte y que a su función embellecedora une la de ser portador de los medios de fijación del montaje -- puesto que, en diversos puntos de los bordes de sus ramas, lleva practicados semicortes que, rebatidos hacia adentro, constituyen los apoyos de una serie de puentes cada uno de los cuales soporta un tornillo.

115

120

125

130

4ª.- " TABLERO PARA MESAS METALICAS ", según las reivindicaciones anteriores, caracterizado porque, cada uno de -- los puentes está constituido por un perfilado de poca longitud que presenta sus extremos conformados con unos salientes convexos cuyos bordes se apoyan en las patillas de los semi-cortes del perfil-embellecedor, determinando una canal central en la que ajustan dos de las caras de la cabeza exagonal de un tornillo cuyo cuerpo atraviesa un agujero realizado en el fondo de dicha canal y otro agujero practicado -- en el lomo del perfil-soporte para, el otro lado de éste, -- recibir una tuerca que fija el conjunto del tablero en ---- aquel punto.

5ª.- Por último, se reivindica como objeto sobre el cual



135

ha de recaer el Modelo de Utilidad que, por veinte años, se solicita para España y sus Colonias, -----

p o r

" TABLERO PARA MESAS METALICAS "

140

Todo conforme queda expresado en la presente Memoria descriptiva, que consta de seis hojas escritas a máquina por una sola cara y dibujos que se acompañan.

Madrid, 5 NOV. 1962

P.A.,



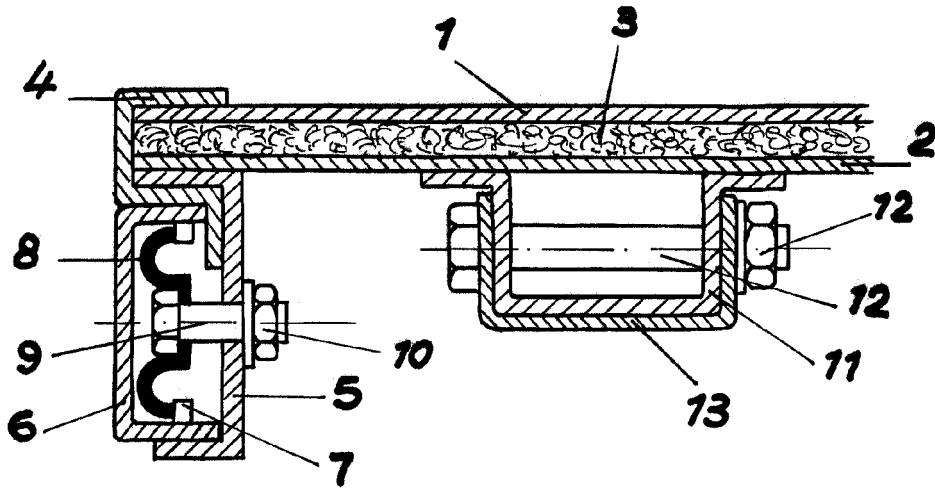

Escala variable
Madrid, 5 NOV 1964

P.A.