



MODELO DE UTILIDAD

95 85 1

MEMORIA DESCRIPTIVA

sobre:

" UN TUBO DE ALETAS "

Solicitante: Walter Stöcklin S.A.E.,
Entidad española, establecida en
BADALONA (Barcelona),
Avenida Alfonso XIII, 86.



95 85 1

Se conocen tubos provistos de una o varias aletas exteriores dispuestas en sentido longitudinal, transversal o helicoidal, en los cuales dichas aletas constituyen elementos adicionales unidos con el cuerpo del tubo propiamente dicho mediante soldadura o atornillamiento. Tales tubos de aletas se utilizan principalmente en aparatos de calefacción y refrigeración, teniendo dichas aletas por misión la de aumentar la superficie de intercambio de calor, sin tener que resistir esfuerzo mecánico alguno. Por ello suelen hacerse dichas aletas de chapa delgada, siendo por lo demás suficiente su unión al tubo por medio de soldadura.

El tubo de aletas que constituye el objeto de la presente solicitud se diferencia fundamentalmente de los conocidos tubos de aletas mencionados por el hecho de que sus aletas son capaces de resistir elevados esfuerzos mecánicos. En su esencia caracteriza el tubo de aletas de que se trata por estar provisto exteriormente, a todo su largo, de dos aletas longitudinales constituidas por sendos pliegues aplastados de la propia pared del tubo, formando un todo con él.

Los tubos de aletas realizados de este modo son particularmente apropiados para ser utilizados como montantes o largueros en estructuras ligeras, por ejemplo para la construcción de tabiques, jaulas, cercados y análogos, en combinación con telas metálicas o paneles de cualquier material, los cuales pueden ser unidos firmemente a las citadas aletas de los tubos mencionados por medio de tornillos, remaches o análogos.



En el dibujo adjunto se ilustra a título de ejemplo no limitativo una forma de realización, mostrando la única figura una vista en perspectiva de una porción del tubo de aletas de que se trata.

5 Con la referencia 1 se designa la pared del tubo propiamente dicho y con 2 y 2' las dos aletas longitudinales de que va provisto exteriormente y que se extienden a todo lo largo del mismo. Estas aletas están constituidas por sendos pliegues aplastados de la propia pared del tubo,
10 integrados, respectivamente, por las porciones yuxtapuestas 3, 4 y 3', 4', de modo que presentan un grosor doble del de dicha pared, siendo estas aletas particularmente apropiadas para resistir elevados esfuerzos mecánicos. Dichas aletas 2 y 2' están dispuestas en planos radiales
15 longitudinales del tubo ortogonales entre sí, designándose el canto redondeado de las mismas con 5 y 5', respectivamente.

Se hace constar que todo cuanto no altere, cambie o modifique lo esencial del tubo de aletas descrito puede
20 quedar sometido a variaciones de detalle.

N O T A

El Modelo de Utilidad que se solicita recae sobre las siguientes reivindicaciones:

25 1ª.- Un tubo de aletas, comprendiendo dos aletas exteriores que en sentido longitudinal se extienden a todo lo largo del tubo, caracterizado porque dichas aletas (2, 2') están constituidas por sendos pliegues aplastados (3, 4; 3', 4') de la propia pared (1) del tubo, formando

95851



un todo con él y presentando un grosor doble del de dicha pared, apto para resistir elevados esfuerzos mecánicos.

2ª.- Un tubo de aletas según la reivindicación 1ª, caracterizado porque las aletas mencionadas (2, 2') están
5 dispuestas en planos radiales longitudinales del tubo ortogonales entre sí.

3ª.- UN TUBO DE ALETAS,
tal y como queda descrito y reivindicado en la presente memoria que consta de cuatro hojas mecanografiadas por
10 una sola cara y de una lámina de dibujos.

Barcelona, 22 de Octubre de 1962.

Walter Stöcklin S.A.E.
P.P.

A. GOMEZ-AGEBO Y MODET

P.P.

ESCALA VARIABLE.

95 85 1

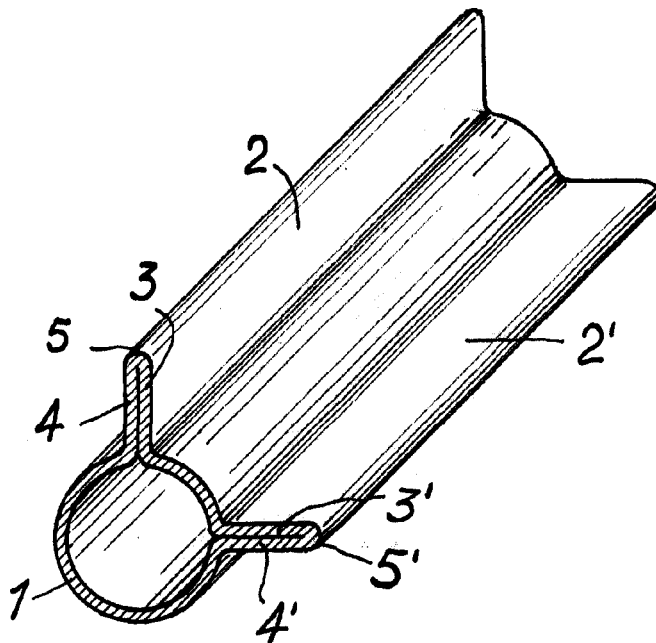

BARCELONA, 22 de Octubre de 1962
Walter Stöcklin S.A.E.

P.P. GOMEZ ACEBO Y MODEI

P.P.