

29 OCT



95799

95799

MEMORIA DESCRIPTIVA

que se acompaña a

la solicitud de un

MODELO DE UTILIDAD, por veinte años, en ESPAÑA, a favor de
D. ALFREDO AÑO GARCIA, de nacionalidad española, con residen-
cia en VALENCIA, Valle de Laguar, 10,

por

" UN PORTAEQUIPAJES PARA MOTOCICLETAS, PERFECCIONADO "

=====

95799



La invención a que se refiere la presente Memoria constituye una novedad industrial con características y ventajas que la hacen merecedora del privilegio de explotación exclusiva que por ella se solicita, de acuerdo con las prescripciones del Estatuto vigente sobre Propiedad Industrial, de fecha 26 de Julio de 1.929, texto refundido, publicado el 30 de Abril de 1.930.

Por regla general, cualquiera de los tipos de motocicletas conocido, presenta en la zona posterior de su estructura, como es sabido, un portaequipajes, cuya aplicación reviste una utilidad práctica decisiva para el transporte.

Añadamos, no obstante que, si bien los portaequipajes en cuestión constituyen un importante accesorio de la motocicleta a que se aplican, no es menor cierto que, en todos los casos, su configuración y dimensiones, generalmente desproporcionadas si han de reunir una regular capacidad de transporte, han sido objeto de constantes perfeccionamientos que abarcan hasta el plegado, con objeto de reducir el espacio que ocupan en la carrocería del vehículo.

A tenor de dichos perfeccionamientos, la solicitud que nos ocupa viene a referirse, como indica el enunciado, a un portaequipajes para motocicletas.

Se prevé en el mismo que el cuerpo soporte del sillín presente zonas opuestas de su estructura dotadas de elementos de guía y retención de sendos rieles que constituyen el portaequipajes propiamente dicho, a cuyos rieles enlazará un sector independiente del sillín que a través del desplazamiento de los mismos por los elementos-guía toma contacto con dicho sillín y actúa de cerco del portaequipajes al separarse del mismo.

95799



Comprenderemos abiertamente la idea expuesta tomando como referencia la lámina de dibujos que a título explicativo ilustra la presente Memoria como realización práctica del objeto en cuestión.

35 La figura 1.ª nos ofrece una vista, en perspectiva, del portaequipajes perfeccionado que nos ocupa. Obsérvese que el cuerpo -1- soporte del sillín -2- presenta zonas opuestas de su estructura dotadas de elementos de guía y retención -3- de sendos largueros -4- que constituyen el portaequipajes propiamente dicho.

40 Como puede apreciarse, los largueros -4- en cuestión, aparecen enlazados por un sector independiente -5- del sillín -2- que, a través del desplazamiento de los largueros -4- por los elementos-guía -3- actúa de cerco del portaequipajes.

45 Finalmente, la figura 2.ª corresponde a una vista, en perspectiva, del cuerpo del sillín -2- con el que ha tomado íntimo contacto su sector independiente -5-, a través del propio desplazamiento de los largueros -4- por los elementos-guía -3- previstos en el cuerpo -1-.

50 Los resultados prácticos de los perfeccionamientos descritos son decididamente ventajosos si tenemos en cuenta que de acuerdo con el modelo que preconizan la aplicación del portaequipajes a una motocicleta reviste una sencillez sin precedentes que, sin menoscabo de la función a que se destina, presenta la facultad de pasar desapercibido a voluntad, en orden a la estética general del vehículo, apareciendo dotado simultáneamente de una utilidad práctica decisiva.

55 Hecha la descripción precedente es necesario añadir que los detalles de realización de la idea expuesta pueden

60

95799



65 variar, sin que por ello cambie la esencia de la invención, que es la que se desprende de los párrafos que anteceden y lo que se reivindica en la siguiente

N O T A

65 En resumen: El Modelo de Utilidad que se solicita, ha de recaer sobre las reivindicaciones siguientes:

70 1.º UN PORTAEQUIPAJES PARA MOTOCICLETAS, PERFECCIONADO, caracterizado esencialmente por el hecho de que el cuerpo soporte del sillín presenta zonas opuestas de su estructura dotadas de elementos de guía y retención de sendos largueros constitutivos del portaequipajes propiamente dicho, a los que enlaza un sector independiente del sillín que, a través del desplazamiento de los largueros por los elementos-guía toma íntimo contacto con el mismo y actúa de cerco del portaequipajes al separarse de dicho sillín.

75 2.º Se reivindica por último, como objeto sobre el que ha de recaer el Modelo de Utilidad que se solicita "UN PORTAEQUIPAJES PARA MOTOCICLETAS, PERFECCIONADO " .

80 Todo tal y como queda descrito y reivindicado en la presente Memoria que consta de cuatro hojas escritas a máquina por una sola cara y dibujos que se acompañan.

Madrid, 30 de Octubre de 1962

ALFONSO UNGRIA,

P.º
[Handwritten signature]

95799



figura 1ª

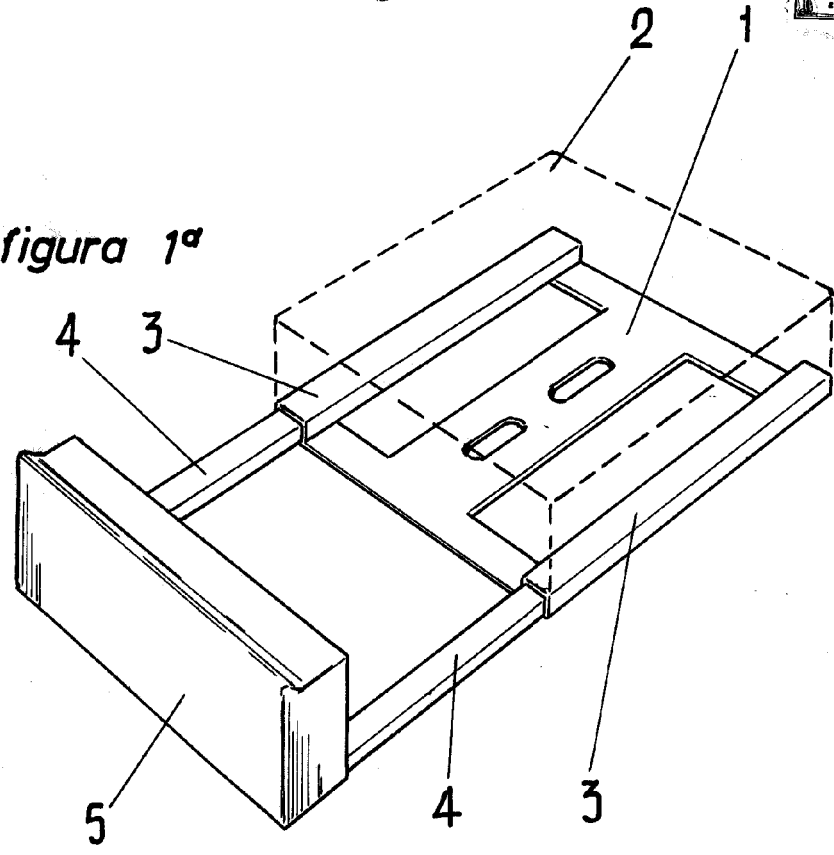

figura 2ª

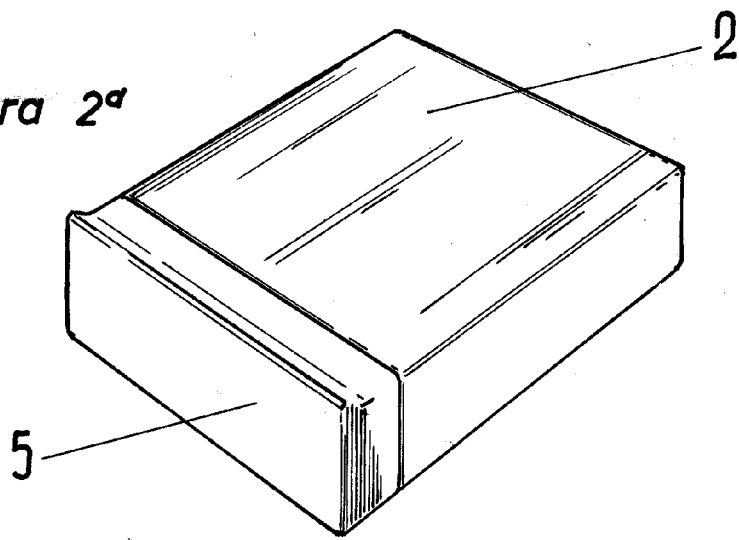

ESCALA VARIABLE
Madrid, 29 Octubre, 1962
ALFONSO UNGRIA

[Handwritten signature and initials]