

95792

MEMORIA DESCRIPTIVA

del Modelo de Utilidad, por 20 años, solicitado a favor de Don José María RÓCAMORA Morera, de nacionalidad Española, residente en Barcelona, Paseo de San Juan número 60, por :
" UNA PLANTILLA PERFECCIONADA PARA SOPORTE DE CORBATAS ".

El Modelo de Utilidad, cuyo registro se solicita, se refiere a una plantilla perfeccionada para soporte de corbatas, constituida por una lámina troquelada que presenta un cuerpo rectangular con dos dobleces transversales paralelos, que
5 constituyen la arista de rebatimiento de las superficies rectangulares extremas sobre la central.

La parte rectangular central lleva una escotadura en su parte superior por la que se introduce el elemento de suspensión de la corbata que se aplica en la superficie delantera
10 visible de la lámina central de la plantilla, entendiéndose que en la superficie posterior se le aplican las superficies rectangulares extremas.

La plantilla reivindicada se caracteriza porqué las superficies laterales que se rebaten sobre la otra superficie ya
15 rebatida sobre el cuerpo central, presentan una serie de salientes de anchura correspondiente con la de las escotaduras



de la otra superficie lateral, en las que se introduce en el plegado de la plantilla después del solape de las caras rebatidas. La cara que primero se rebate posee, en la zona de su borde exterior, una serie de pestañas para efectuar a diversas alturas el anclaje del bucle elástico que soporta la corbata. Este elemento de suspensión, después de atravesar la perforación triangular de la cara principal central, es guiado por una ranura de una de las caras rebatidas y queda finalmente unido al saliente correspondiente que se elige para anclaje del bucle de la tira elástica.

En la hoja gráfica adjunta y a título de ejemplo se representa un caso de realización práctica de la plantilla perfeccionada para soporte de corbatas, objeto del presente Modelo de Utilidad.

La figura 1, muestra una vista del desarrollo de la plantilla, viéndose en la figura 2, una vista posterior de la plantilla semiplegada ya montada, y las figuras 4 y 5, son vistas de lanteras de la plantilla.

Siguiendo los dibujos se ve la lámina troquelada de cuerpo rectangular, que se subdivide en tres partes rectangulares, la central -1- y las laterales -2- y -3- de aristas de doblez según las líneas -4- y -5-.

La parte rectangular central presenta en la parte superior un corte en forma de ángulo, con abertura triangular -6- en su extremo, de forma que deja una pestaña trapecial -7-. Una de las tres partes rectangulares laterales presenta un borde con dos salientes rectangulares -8- de posición simétrica respecto al centro del borde. Las zonas extremas de este borde llevan unos salientes oblicuos -9- como continuación de las zonas biseladas -10- de los vértices. En la zona rectangular opuesta y en la posición aproximada de la abertura angular de la parte cen -



tral, existe una ranura -11- horizontal y otra inclinada -12-
 próxima. Por la ranura -11- pasa el cordón o tira elástica -13-
 50 en forma de lazo, que se sujeta a uno de los dientes -14- del
 borde -15-. Existe otra ranura -16- inclinada, simétrica con re-
 lación a las -12- con relación al eje medio de la palanca rectan-
 gular. Las ranuras inclinadas -12- y -16- sirven para introduc-
 ción de los salientes -9-. Existen en la lámina -2- unas ranuras
 55 -17-, paralelas a las aristas -4- y -5- en las que se introdu-
 cen los salientes -8-. Los extremos -18- de la tira o cordón
 elástico se anclan en los bordes superiores del nudo triangular
 de la corbata -19- que queda visible por la cara exterior -20-
 de la plantilla. Los cordones pasan por las ranuras inclinadas
 60 que limitan la pestaña trapezoidal -7-.

En la cara -20- de la plantilla se dibuja la forma del cuello
 -21- e incluso, si se desea, se le adaptan pldacas recortadas
 de forma que simulen una cabeza tal como se indica de trazos en
 -22-.

65 Se fabricará la plantilla perfeccionada para soporte de corba-
 tas, objeto del presente Modelo de Utilidad, con los materiales
 apropiados a cada uno de sus elementos componentes, pudiendo
 variar su forma, acabado y dimensiones y cuantos detalles de rea-
 lización no alteren, cambien o modifiquen su esencialidad.

===== N O T A =====

70 Se reivindica como objeto de este Modelo de Utilidad:¶
 1.º.- Una plantilla perfeccionada para soporte de corbatas, cons-
 tituida por una lámina troquelada que presenta un cuerpo rectan-
 gular con dos dobleces transversales paralelos, que constituyen
 la arista de rebatimiento de las superficies rectangulares extre-
 75 mas sobre la central. La parte rectangular central lleva una es-
 cotadura en su parte superior, por la que se introduce el elemento

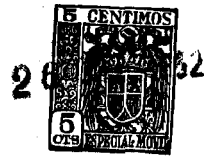

de suspensión de la corbata que se aplica en la superficie de -
lantera visible de la lámina central de la plantilla, enten -
diendo que en la superficie posterior se le aplican las superfi-
80 cles rectangulares extremas.

2ª.- Una plantilla perfeccionada para soporte de corbatas, según
reivindicación 1ª., caracterizada porqué la superficie lateral
extrema que se rebate sobre la otra superficie ya rebatida sobre
el cuerpo central, presenta una serie de salientes de anchura co-
85 rrespondiente con la de las escotaduras de la otra superficie la-
teral en las que se introducen en el plegado de la plantilla,
después del solape de las caras rebatidas.

3ª.- Una plantilla perfeccionada para soporte de corbatas, según
reivindicaciones anteriores, caracterizada porqué la cara que
90 primero se rebate posee, en la zona de su borde exterior, una
serie de pestañas para efectuar a diversas alturas el anclaje
del bucle elástico que soporta la corbata. Este elemento de sus -
pensión, después de atravesar la perforación triangular de la cara
principal central, es guiado por una ranura de una de las caras
95 rebatidas, y queda finalmente unido al saliente correspondiente
que se elige para anclaje del bucle de la tira elástica.

4ª.- Una plantilla perfeccionada para soporte de corbatas.
Consta la presente memoria descriptiva de cuatro hojas foliadas
99 y escritas de una sola cara.

Barcelona, 26 Octubre de 1962.

P. A.

M. LLORT

D. P.



FIG. 1

FIG. 2 95792

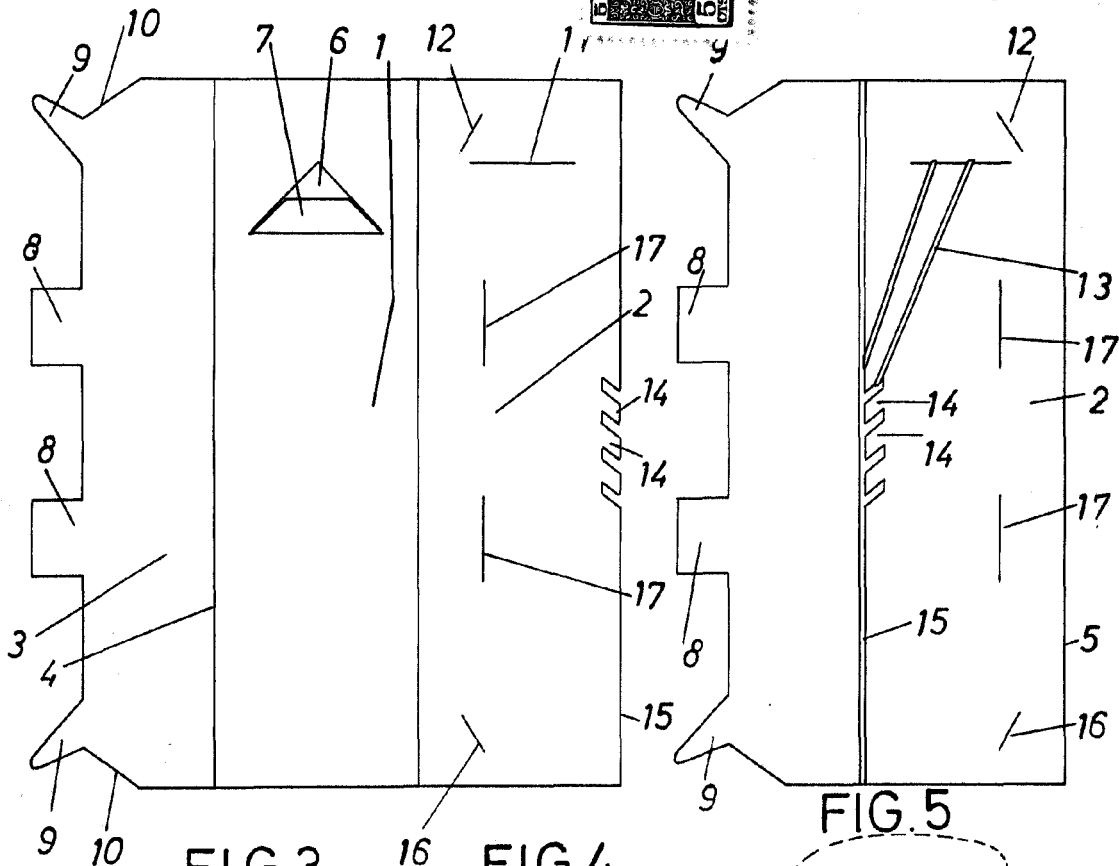
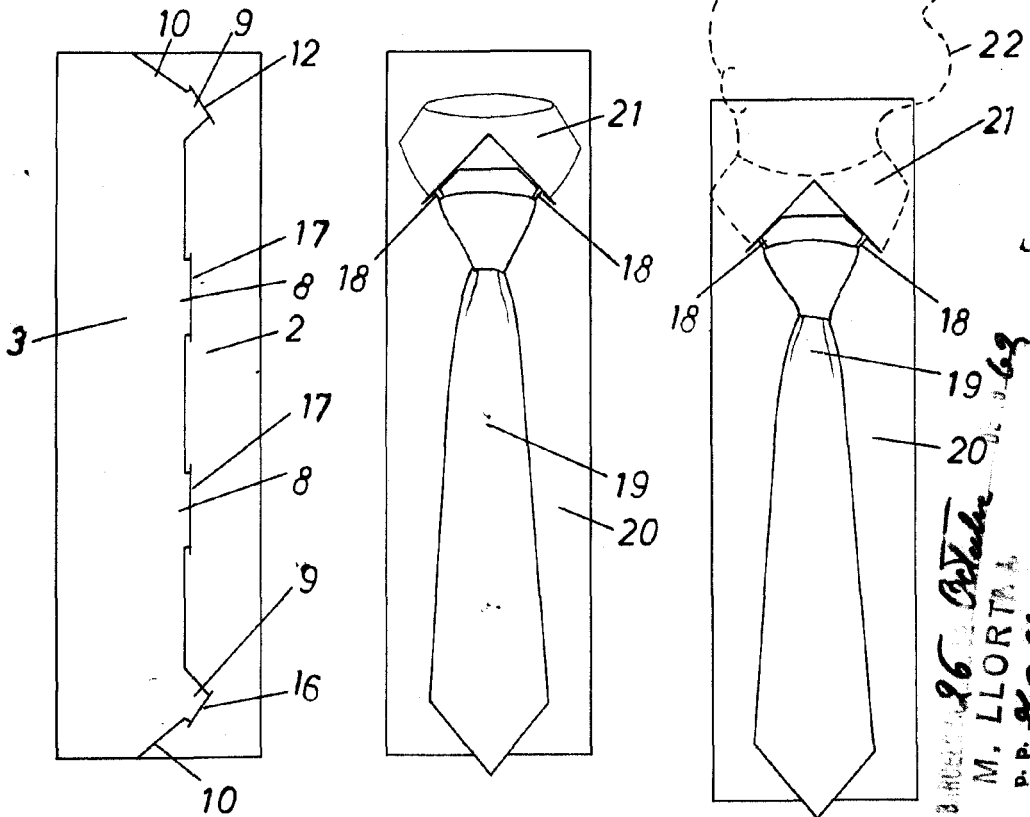

FIG. 3

FIG. 4

FIG. 5



ESCALA VARIABLE.

26 Octubre
 M. LLORTA
 P.P. J. O'Hannon