



PL/H.

Caso 2.

### MEMORIA DESCRIPTIVA

para una patente de invención por veinte años, por = Indicador eléctrico de dirección de toda clase de vehículos automotores.= a favor de Don Hermann Franke, residente en Frankfurt am Main ( Alemania ) Schlosstrasse 85.--

-----

El asunto de la presente invención se refiere a un indicador eléctrico destinado para los vehículos mecánicos automotores de toda clase en el que la novedad consiste en que las diferentes señales de determinada naturaleza están dispuestas en una caja triangular marcadamente saliente y provista de ángulos o esquinas redondeadas.

El adjunto dibujo representa un ejemplo de funcionamiento



del asunto inventado.

Fig. 1 es un indicador para direcciones de vehiculos con señales figuradas.

Fig. 2 muestra la caja sin disco, con cámaras visibles.

El asunto del presente invento está especialmente destinado a la ejecución o funcionamiento de la patente según actas o documentos F 57765 VIII 74 b; la mencionada caja - a - según es - estos documentos o descripción de patente está dividida en cuatro cámaras mediante tabiques intermedios. El disco o placa, que se coloca sobre la caja ostenta sobre cada cámara las señales siguiente: el rótulo ( Halt ) Alto - f - sobre la cámara - f<sup>1</sup> -, la señal - e - sobre la cámara - e<sup>1</sup> - ( flecha derecha ), la señal - c - sobre la cámara - c<sup>1</sup> - ( flecha izquierda ) y la señal - d - sobre la cámara - d<sup>1</sup> - como señal final y para prolongación de las flechas - e - y - c -.

Por la disposición que muestra el dibujo resulta posible la construcción de un aparatito que para un auto tiene una vista muy bonita y que aun con dimensiones las mas reducidas tendrá señales relativamente bien visibles y prolongadas.

N O T A .  
=====

Descrito suficientemente el presente invento lo que se declara como de novedad e invención propia son las siguientes reivindicaciones:

1.- Indicador eléctrico de dirección para vehiculos automotores de toda clase, caracterizado en que una caja triangular de esquinas redondeadas está dividida en cámaras, en tal forma que las señales aparecen paralelamente a su arista larga, recta inferior, tanto a la izquierda a la derecha como finales, mientras que la señal Alto, está dispuesta en el medio por encima



de esas señales.

2.- Indicador eléctrico de dirección de toda clase de vehículos automotores.- Según se describe y reivindica en la presente memoria descriptiva y se ilustra con los dibujos que a la misma se acompañan.

Consta esta memoria de tres páginas foliadas y escritas por una sola cara.

Madrid, 6 de Noviembre de 1925.

Isaac López y López.

P.P.

Fig. 1

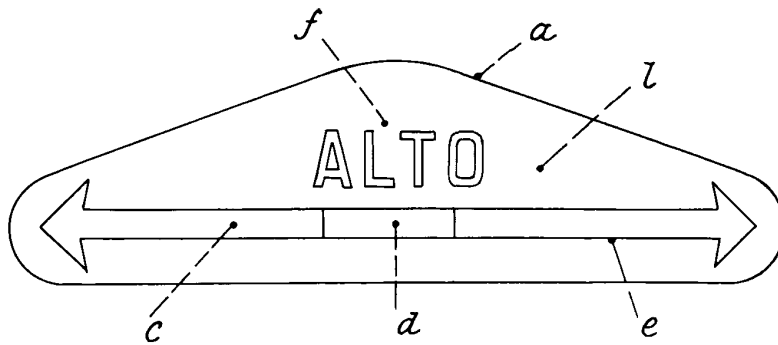
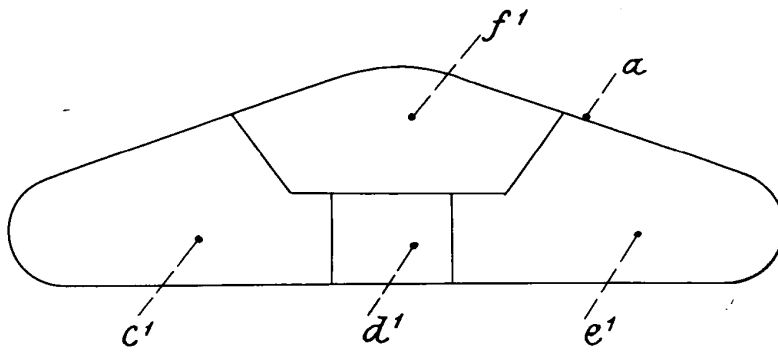

Fig. 2



ESCALA VARIABLE

LEOCADIO LÓPEZ  
P.P.