

95768

= M E M O R I A =

9/1/25



# MEMORIA DESCRIPTIVA

que se acompaña

a la

solicitud de una patente de invencion por veinte años en España

a favor de

Monsieur Sven Arne SIEURIN domiciliado en Erik Dahlbergsgatan 10  
en Goteborg (Suecia)

por

PERFECCIONAMIENTOS EN LAS EMBARCACIONES DE SALVAMENTO

==== cOo ====

Esta invencion se refiere a las embarcaciones de salvamento y mas particularmente a perfeccionamientos en los dispositivos que las permiten hacer girar fuera del puente del navio para ser botadas al mar. Se propone simplificar su funcionamiento y su maniobra y esta fundada a este efecto sobre algunos principios nuevos tales como la utilizacion de un cordaje unico maniobrado por un solo hombre para hacer girar la embarcacion hacia el exterior del puente del barco. Otras características de la invencion que tienen tambien su importancia se refieren a la estabilizacion de la embarcacion cuando esta pronta para el embarco.

Estos perfeccionamientos seran comprendidos mejor por otra parte con la lectura de la descripcion detallada que sigue en relacion con los dibujos adjuntos en los cuales:

Las figs. 1 a 4 representan una embarcacion de salvamento vista desde arriba en cuatro posiciones diferentes durante la maniobra que le hace girar hacia afuera del barco.

Las figs. 5 a 7 presentan un detalle de construccion en mayor escala.

La fig. 8 representa una variante de construccion de la embarcacion vista de lado.

En la posicion replegada de la fig. 1, la embarcacion 1 (ballenera



y los pescantes 2 y 3 montados sobre el navio ocupan la posicion representada; el cordaje o trapa 4 partiendo de un brazo 5 montado sobre el pescante 3 da la vuelta a la extremidad 6 de la embarcacion para rodear el costado de la misma que esta vuelto hacia el interior atravesando un ojete o anillo 8 fijado amoviblemente a un saliente 19 solidario de la borda de la embarcacion y descansa en una horquilla 9 igualmente solidaria de dicha borda para dar la vuelta a la otra extremidad 7 de la embarcacion y franqueando una polea 10 llegar a un cabestrante 15 o dispositivo analogo colocado sobre el puente del navio (ver la fig.8). Dos topes 11 y 12 guarnecen el cordaje 4 cooperando respectivamente con la horquilla 9 y el anillo 8.

Gracias a este dispositivo, basta para hacer pivotear la embarcacion fuera del puente del navio para su botadura al mar, un solo hombre. En efecto, despues de que se la ha elevado de sus calzos de soporte 17 con la ayuda de palancas 20, basta tirar de la extremidad libre de la cuerda 4. Esta traccion ejercida sobre el cordaje desplaza en principio la extremidad 7 de la embarcacion a causa de la presion engendrada sobre ella por la parte 4<sup>a</sup> del cordaje y del empuje hacia el exterior del navio debido a que el tope 11 al apoyarse contra la horquilla 9, obra sobre la embarcacion. Esta viene por tanto a ocupar la posicion representada en la fig. 2 de donde la parte 4<sup>a</sup> del cordaje no sigue tocando su extremidad adyacente pero tira sin embargo sobre la horquilla 9 sin sobrepasar el punto en el cual el tope se desliza fuera de ella, lo cual se produce desde que esta misma parte del cordaje forma un cierto angulo minimo  $\alpha$  (ver la fig.6) con la pared lateral de la embarcacion. Tan pronto como esta liberado, el cordaje toma la posicion representada en trazos mixtos de la fig. 6. En este caso el cordaje se libera automaticamente de la horquilla 9 de suerte que la traccion sobre el cordaje tenso se transmite al brazo giratorio 5 lo cual hace girar el



el pescante 3 el cual arrastra con él, hacia el exterior del navio, la extremidad adyacente de la embarcacion que prosigue asi su pivoteamiento hasta ocupar la posicion representada en la fig. 4. Aquí el brazo 5a alcanza una posicion que esta practicamente en la prolongacion del cordaje 4 mientras que el tope 12 se mantiene, durante el deslizamiento de dicho cordaje, en el anillo 8 acercado a él hasta llegar a chocar con el mismo. El cordaje queda entonces mantenido en esta posicion de suerte que la embarcacion esta sujeta firmemente por este contacto entre el tope 12 y el anillo 8. Esta impedida de pivotear lateralmente por una trapa que, de la manera conocida, esta fijada a su regala externa y pasa por debajo hacia adelante para ir a sujetarse sobre un taco fijado sobre el puente del navio. Esta trapa no esta representada.

Este dispositivo puede ser realizado practicamente de varias maneras, sobre todo en lo que se refiere a la horquilla 9 que no solamente puede estar construida diferentemente y constituida por una especie de muleta o por un gancho sino que puede tambien afectar la forma de un gancho o un anillo. Este gancho puede estar conformado por ejemplo de manera que mantenga el cordaje unido o la cadena tensa cuando esta dirigido aproximadamente segun una tangente de la pared lateral de la embarcacion a la altura de dicho gancho pero rechazando el abrazo de este ultimo cuando el cordaje manifiesta una tendencia a separarse del casco de la embarcacion, por ejemplo en la posicion representada en la fig. 2. Este gancho puede estar construido de formas diversas o bien el cordaje puede estar mantenido bajo tension a la altura de la horquilla 9 por medio de un ojete, un anillo o un organo analogo en cuerda suficientemente solida para resistir a los esfuerzos que acompanan al pivoteamiento de la embarcacion desde la posicion representada en la fig. 1 a la representada en la fig. 2, pero que sin embargo cuando la traccion del cordaje se pro-



sigue se rompa con el unico fin de que dicho cordaje se encuentre liberado de la indicada horquilla 9 y la fuerza tractora pueda transmitirse al brazo giratorio 15. En el caso de que se utilice un gancho o un organo equivalente, el dispositivo puede estar estudiado para que el cordaje sea liberada a mano en el momento oportuno.

Una variante del dispositivo a utilizar cuando el cordaje debe ser liberado a mano, se representa en la fig.8. Aqui la pieza unida amoviblemente a un saliente 19 solidario de la regala de la embarcacion esta constituida por un taco 14 al cual esta unido un anillo 8. El tope 11 esta en este caso constituido de preferencia por un enrollamiento del cordaje o por un anillo a traves del cual esta enfilada una beta 13, teniendo esta beta una de sus extremidades fija a la parte 14-8 y su otra extremidad pasada alrededor del taco 14 con el unico fin de que dicha beta 13 y la parte 4a del cordaje esten tensas y la otra parte del cordaje quede floja entre el tope 11 y el brazo 5. En la fig. 8 se supone que la embarcacion ocupa la misma posicion de reposo que en la fig. 1. Despues de que se ha hecho pivotear la embarcacion hacia el exterior por medio del cabestrante 15 para conducir una de sus extremidades a la posicion representada en la fig.2, se libera la beta 13 del taco 14 lo que tiene por consecuencia permitir al cordaje 4 desfilarse en el anillo 8 y tensarse hasta el brazo 5 de manera que este brazo termine de hacer pivotear hacia el exterior dicha embarcacion.

Es facil darse cuenta que el cordaje no debe estar tenso entre el brazo 5 y la horquilla 9 sino que por el contrario debe estar flojo en cierta medida siendo asi que durante su primer pivoteamiento que la hace pasar de la posicion de la fig.1 a la de la fig.2, la embarcacion realiza un ligero desplazamiento hacia el izquierda antes de que su extremidad 7 haya llegado exactamente a la altura de la parte vertical del pescante 2. El brazo giratorio 5 sigue naturalmente este movimiento y tira el cordaje 4



en la misma proporcion, estando previstos medios ad hoc a este efecto.

La extremidad interesada del cordaje puede estar fijada de otra manera a condicion de que su parte procedente de la extremidad 6 dé siempre de preferencia la vuelta a la parte vertical del pescante 3 para ir a fijarse a la regala del navio o al puente hacia la izquierda. De esta manera, se puede hacer pivotear hacia el exterior la extremidad 7 de la embarcacion de la manera antedicha pero la fuerza tractora no es transmitida entonces a un brazo montado sobre el pescante 3 para hacer girar este pescante; es el mismo cordaje el que ejerce un empuje directo contra el casco de la embarcacion y contra su extremidad 6 de suerte que se encuentran rechazadas hacia el exterior mas alla de la borda del navio. Asi por tanto, se puede hacer en este caso pivotear de manera semejante la embarcacion con la ayuda de un cordaje unico y de un hombre solo pero hay entonces muchas probabilidades de que el pescante 3 no gire completamente hacia el exterior y de que el mismo efecto soportante no se obtenga exactamente por el tope 12 porque entonces nada mantiene dicha embarcacion contra dicho tope. Durante el descenso de la embarcacion hacia el mar, el anillo 8 se desprende automaticamente del saliente 19 de manera que el cordaje y sus accesorios quedan sobre el puente del navio.

En los casos en que no se utiliza el dispositivo y por consecuencia el brazo 5 constituye una molestia, puede estar provisto de una articulacion 18 que permite volverle contra el pescante.

La colocacion del dispositivo puede estar estudiada para que el cordaje que sirve a cada embarcacion de salvamento sea accionado por una traccion ejercida simultaneamente por otro cordaje o por una cadena apoyada contra el barco o de cualquier otra forma, estando accionados este cordaje o esta cadena a su vez por un cabestrante comun a todas las embarcaciones de manera que permita el lanzar al mismo tiempo fuera del navio todas las embarcaciones.



El dispositivo puede, por otra parte, encontrar igualmente su aplicacion en los casos en que varias embarcaciones de salvamento estan colocadas unas sobre otras hallandose entonces un brazo 5 previsto para cada uno de ellas.

N O T A.

La presente invencion comprende las siguientes reivindicaciones:

1º. Perfeccionamientos que comprenden un dispositivo que permite maniobrar a bordo de un navio cada una de las embarcaciones de salvamento suspendidas de dos pescantes a fin de obtener su pivoteamiento fuera del navio y su botadura al mar con la ayuda de un cordaje unico rodeando toda la parte del casco de dicha embarcacion vuelta hacia el navio caracterizado en que una extremidad del cordaje esta fijada a uno de los pescantes o en su cercania y que este cordaje pasa alrededor de los extremos de dicha embarcacion y esta provisto en su otra extremidad de un aparato de traccion, estando dicho cordaje unido amoviblemente a la pared lateral o a la regala de la embarcacion de tal manera que entre su extremidad fija y su ligadura el cordaje esta flojo y queda en reposo durante el pivoteamiento de la extremidad opuesta de la embarcacion hacia el exterior pero que sea tensado y trabaje despues de soltar su ligadura para permitir que termine el pivoteamiento del conjunto de la embarcacion. Este dispositivo esta caracterizado ademas por las siguientes características originales:

a). El cordaje esta sujeto invariabilmente al extremo de un brazo, fijado rigidamente al pescante y se extiende horizontalmente en la direccion del pescante conjugado cuando la embarcacion ocupa su posicion replegada, es decir de reposo.

b). La ligadura colocada sobre la embarcacion esta constituida por un gancho, una muleta, una horquilla unagarra, un anillo o un organo analogo dispuesto de manera que el cordaje quede mantenido por dicha ligadura durante el pivoteamiento hacia el exterior de la primera extremidad de dicha embarcacion y sea desprendido tan



pronto como este pivoteamiento este terminado.

c). La ligadura esta dispuesta de manera que el cordaje sea liberado automaticamente cuando la extremidad de la embarcacion haya girado suficientemente hacia el exterior para que dicho cordaje forme con el casco de la embarcacion un angulo suficiente para que este cordaje tenga tendencia a desprenderse fuera de la ligadura.

d). El cordaje pasa a traves de un ojete, un anillo o un organo analogo unido amoviblemente a la regala de la embarcacion vuelta hacia el navio aproximadamente en su centro con el unico fin de desprenderse automaticamente de dicha regala despues que la embarcacion ha pivoteado hacia el exterior y durante su descenso hacia el mar, estando a este efecto fijado al cordaje un tope que, durante el pivoteamiento de la embarcacion hacia el exterior se acerca continuamente al ojete o anillo para venir finalmente a tropezarle cuando dicha embarcacion ha girado completamente hacia el exterior.

e). En el caso de accionamiento simultaneo de varias embarcaciones los cordajes de cada una estan dispuestos para ser accionados a la vez por una fuerza tractora comun para obtener un pivoteamiento simultaneo de dichas embarcaciones hacia el exterior.

2). En resumen reivindico como de mi exclusiva invencion y como objeto sobre el que ha de recaer la patente que se solicita por veinte años en España: PERFECCIONAMIENTOS EN LAS EMBARCACIONES DE SALVAMENTO.

Todo conforme queda descrito en la presente memoria que consta de siete hojas escritas a maquina por un solo lado y dibujos que se acompañan a la misma.

MADRID el 4 de noviembre de 1925.

*Agustín Bengio*  
*p. p. Miguel Huguer*

Fig. 1.

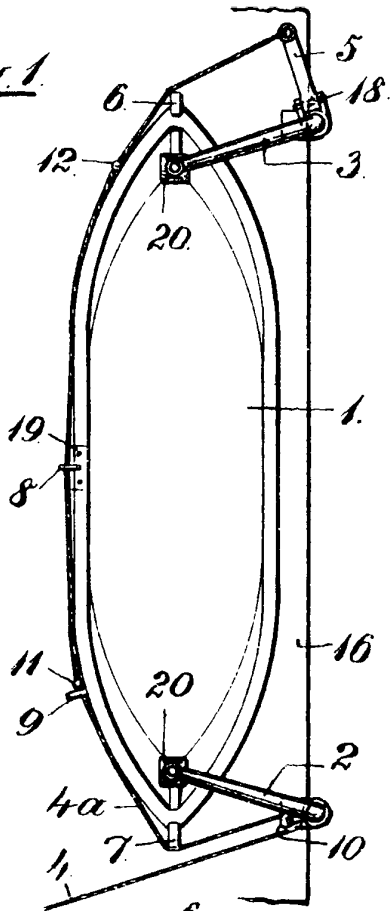

Fig. 3.

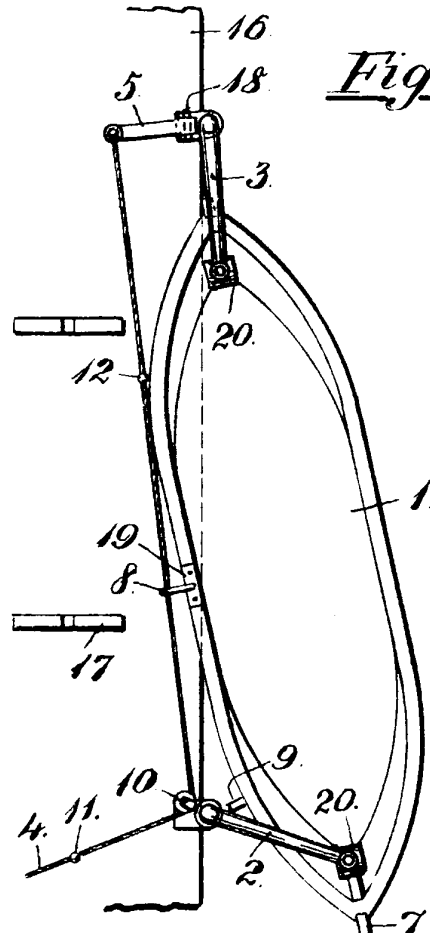

Fig. 2.

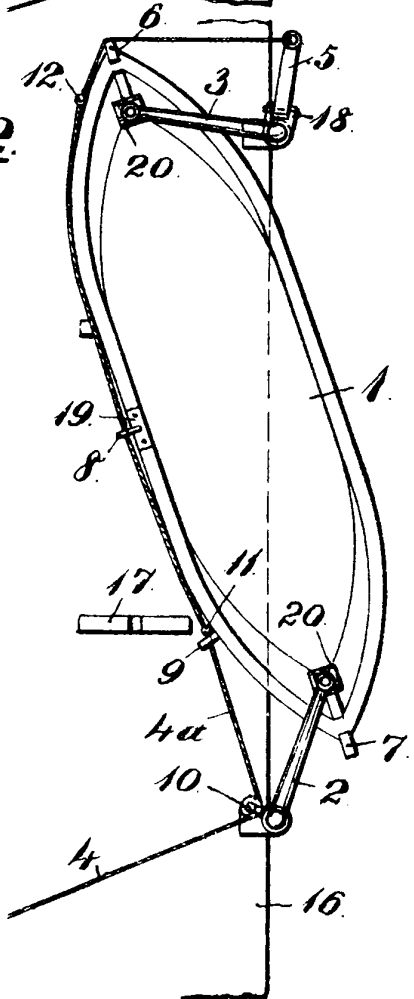
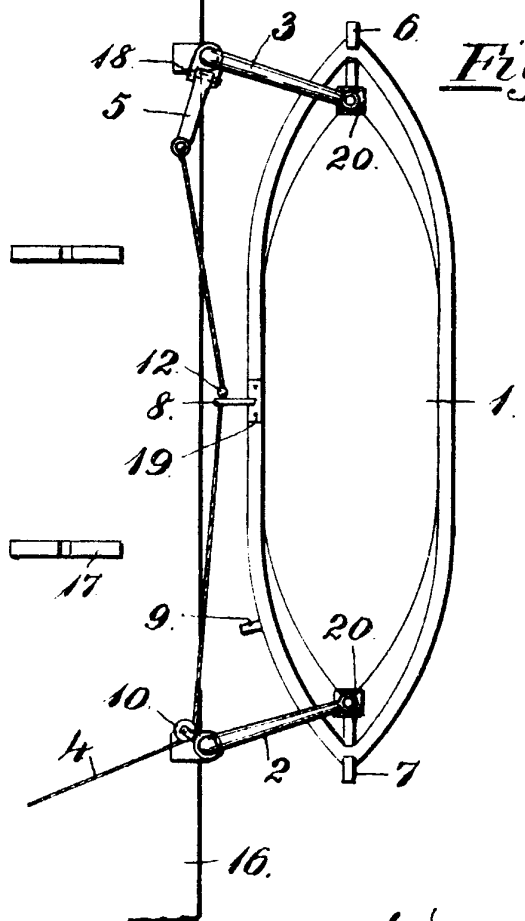

Fig. 4.



*Augustus ...*

Fig. 5.

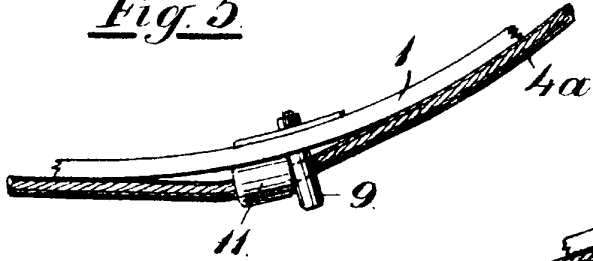

Fig. 6.

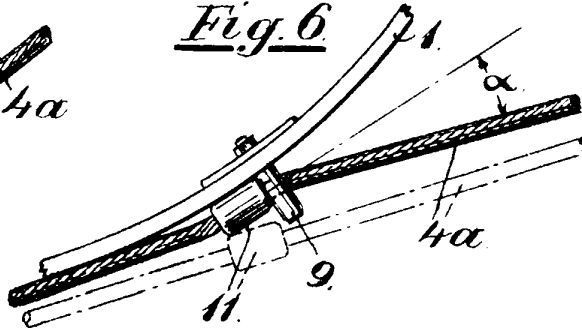

Fig. 7.

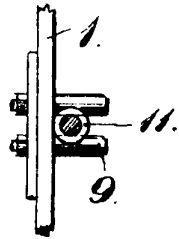
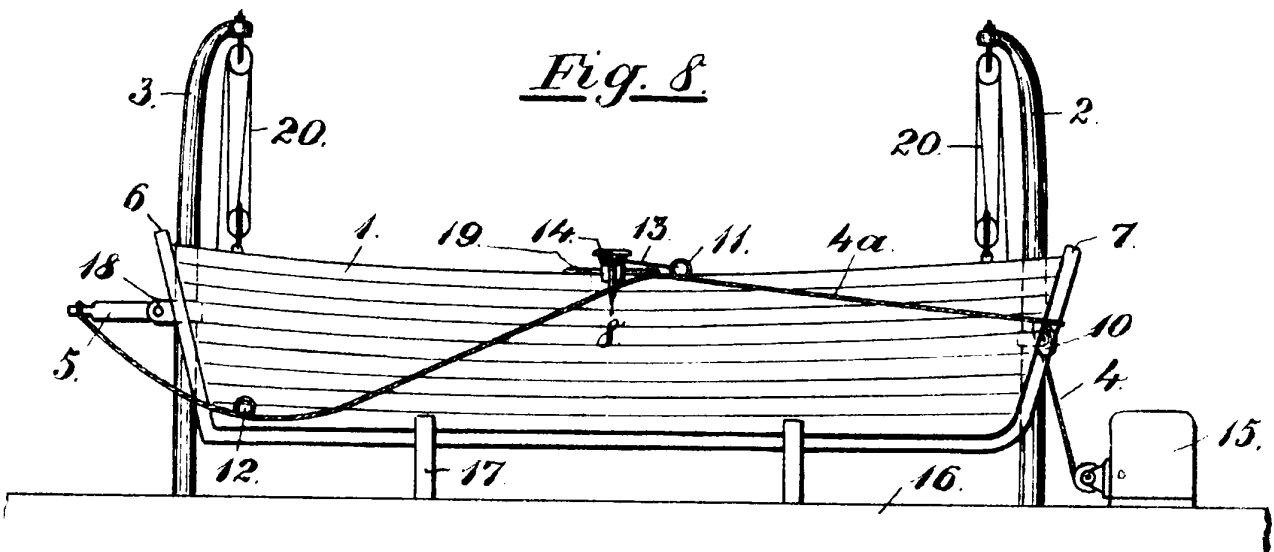

Fig. 8.



*Miguel...*