

95765

MEMORIA DESCRIPTIVA

DE UNA PATENTE DE MODELO DE UTILIDAD, POR VEINTE AÑOS EN ESPAÑA, A FAVOR DE DON FRANCISCO ESTEBAN GONZALEZ, DE NACIONALIDAD ESPAÑOLA, RESIDENTE EN LUGO- San Marcos, 29

s o b r e:

"JUGUETE DIDACTIVO APLICABLE A MATERIA DE TRAFICO"

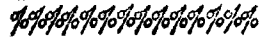

5      Con la presente solicitud se trata de proteger un juguete didáctico aplicable a materia de tráfico con el cual dada su aplicación se consigue instruir al niño en la escuela y otros centros docentes, así como él mismo particularmente, pudiéndose incluso tomar nota y aprender los adultos.

10      En esencia consiste en unas peanas o puntos de apoyo en cuya cabecera es posible el ir colocando las distintas señales de tráfico, según se desee, con el fin de que el alumno o el niño aprenda a conocerlas, yendo tanto las peanas como las fichas que corresponden a cada señal debidamente acondicionadas en un estuche para su mejor manejo y realización.



95765

Por lo que se refiere a tamaños pueden ser objeto de variación así como los materiales, aunque preferentemente se utilice el plástico y papel impreso, además del cartón o madera para los estuches de acondicionamiento y selección de señales.

5

Para mejor comprensión de la descripción que sigue, se adjuntan dibujos a los cuales se hará constante referencia a lo largo de la misma, siempre a título de ejemplo no limitativo.

10

La figura 1ª, es un detalle frontal de un poste de señales, donde se aprecia superiormente una sección caprichosa para apreciar la forma de colocar una de las señales en un poste y que ésta sea objeto de sustitución por otra.

15

La figura 2ª, es igualmente otro detalle del acondicionamiento de las fichas-señales y postes para la exposición de éstas.

20

Consiste la presente invención en un juguete didáctico aplicable a materia de tráfico, caracterizado porque consta de una serie de postes (3) con su correspondiente peana (4) los cuales pueden exponer las señales que se consideren precisas para lo cual éstas señales (1) serán recambiables para lo cual han sido dotadas de un pivote (2) que se embute a presión en el citado poste (3) y así se logra exponer la señal conveniente para su conocimiento y enseñanza al alumno o niño.

25

30

Tantos los postes (3) como las señales (1) van debidamente acondicionadas en un estuche (5), en el cual en una pluralidad de departamentos paralelos se sitúan las fichas-señales (1-6) por orden para su extracción y colocación en el poste (3), así como los postes expresados también colocados sobre unos soportes (8) en un hueco (7) del citado estuche, siendo también fácil su extracción de los mismos y poder así situar



95765

sobre él la señal que se desee.

Si bien la forma de ejecución aquí descrita constituye aplicación preferente de la presente invención, podrán introducirse modificaciones de forma y de detalle sin que por ello varíe la esencialidad de la misma, la cual se reivindica en la siguiente

N O T A

En resumen; la presente solicitud recaerá sobre las siguientes reivindicaciones:

10 1ª.-Juguete didáctico aplicable a materia de tráfico, caracterizado porque está integrado por una pluralidad de señales de tráfico, las cuales van dispuestas sobre una superficie plana que presenta un pivote para ser enchufada en una peana y de tal forma poderse sustituir por otra, para lo cual la peana  
15 consta superiormente de un orificio donde enchufa dicha superficie como soporte de la señal de tráfico.

20 2ª.-Juguete didáctico aplicable a materia de tráfico, caracterizado porque está integrado por una pluralidad de señales las cuales son montadas sobre una peana que las exhibe para su conocimiento.

3ª.-JUGUETE DIDACTICO APLICABLE A MATERIA DE TRAFICO.

Según se describe en la presente memoria que consta de tres hojas escritas a máquina y dibujos.

Madrid, 25 de octubre de 1.962



5

95765

Fig. 1

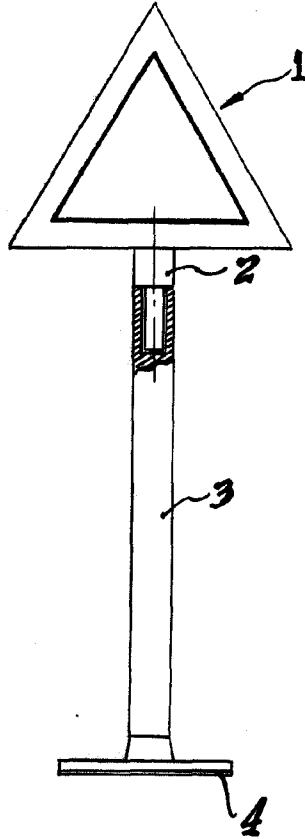
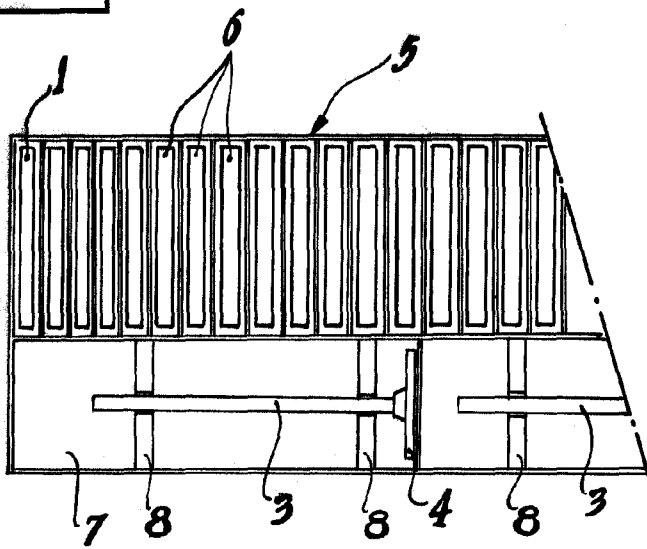

Fig. 2



LA VARIABLE  
25 OCT 1962