

6 MAR. 1963

P.- 23.601

Betr. Pos. Bag

520 Sp



95760

MEMORIA DESCRIPTIVA

que se presenta para unir a la solicitud

de

MODELO DE UTILIDAD

formulada el 25 de Octubre de 1962, con el Núm. 95.760

en

ESPAÑA

por VEINTE años

a nombre de BARMER MASCHINENFABRIK ALBIENGESELLSCHAFT, entidad alemana, establecida en Wuppertal-Oberbarmen, República Federal Alemana, por:

"UN DISPOSITIVO DE TORCER DE DOBLE TORSION"

=====

El invento se refiere a un dispositivo de torcer de doble torsión, con envolvente que rodea o limita a la curva balónica del hilo.

5 Corrientemente están realizadas estas envolventes, que sirven para proteger o para guiar la curva balónica del hilo que gira dentro de ellas, en forma sustancialmente cilíndrica. Por lo general están hechas de una pieza que, a efectos de la colocación del hilo, frecuentemente está ranurada por todo su largo. El inconveniente de esta disposición estriba,
10 de acuerdo con la experiencia, en que el personal de servicio



se ve estorbado por la envolvente al cambiar de bobina y volver a colocar el hilo, o bien dispone de una visibilidad reducida, con lo que existe peligro de que resulten errores en la conducción del hilo y con ello, a su vez, roturas del mismo.

5
10
15
20
25

Para orillar este inconveniente propone el invento, formar la envolvente con dos piezas, preferentemente en forma de medios casquillos cilíndricos, uno de los cuales se sujeta estacionariamente de manera directa o indirecta con el amazón de la máquina o con el pie del huso, mientras que el otro se dispone de modo que pueda ser basculado o corrido. Al mismo tiempo puede la pieza de la envolvente, que es móvil, estar soportada directa o indirectamente en el amazón de la máquina o pie del huso, o bien en la pieza fija de la envolvente, de modo que sea movable especialmente en torno de un eje de basculación, que en el extremo inferior de la envolvente, o bien en las proximidades del mismo, sea transversal al eje del huso. Asimismo se pueden prever dispositivos de bloqueo o de cierre, por ejemplo, abrazaderas elásticas que encajen por detrás de trinquetes, las cuales permitan unir las dos piezas de la envolvente entre sí en su posición cerrada de trabajo, así como soltarlas y abrir la envolvente nuevamente y con rapidez, a efectos de manejar el huso. Finalmente pueden estar estos dispositivos de bloqueo o de cierre acoplados con el dispositivo de parada del huso o el dispositivo de parada en caso de rotura de hilo, abriendo o cerrando la envolvente automáticamente, cuando son accionados dichos dispositivos.

30

Frente a los dispositivos conocidos, se consigue mediante el invento la ventaja de que se facilitan considerablemente el manejo en el servicio del huso y se reducen ampliamente o



se impiden errores en la conducción del hilo así como las consecuencias indeseables derivadas de ello.

En el dibujo ha sido representado esquemáticamente un ejemplo de realización del invento.

5 La envolvente que rodea o limita la curva balónica del hilo 1 de un huso de torcer de doble torsión 2 de tipo de construcción corriente, se compone de los dos medios casquillos cilíndricos 3 y 4, estando uno de ellos, el 3, sujeto al brazo de soporte 5, unido fijamente con el armazón de la máquina, mientras
10 que el otro, el 4, se halla dispuesto de manera basculable en torno de los pernos de soporte 7, asentados en dicho brazo de soporte o en las bridas 6 y que encajan en los taladros correspondientes de la parte del brazo de soporte 5 que ha sido representada con líneas de trazos. Los puntos de junta 8 y 9 de
15 los dos medios casquillos deben estar ajustados lo más exactamente posible entre sí, para que la pared interior de la envolvente forme una superficie lisa, ampliamente cerrada, para la guía de la curva balónica del hilo, lo que puede conseguirse, por ejemplo, mediante una mecanización simultánea de los flancos de junta interiores. En el medio casquillo 3 se encuentran
20 dispuestas abrazaderas elásticas 10 que, en el estado cerrado representado de la envolvente, encajan por detrás o en trinquetes 11 del medio casquillo 4. Para abrir la envolvente, se separan a mano las abrazaderas elásticas, eventualmente a través de una palanca que ataque al mismo tiempo a ambas abrazaderas,
25 y se bascula hacia afuera el medio casquillo 4, de modo que el huso queda libre accesiblemente para su manejo. Con el fin de que el medio casquillo 4 no choque contra la nuez 12 del huso al ser basculado, se puede prever un tope fijo 13. Eventualmente
30 puede el medio casquillo 4 poseer también una escotadura,

95760



de modo que pueda pasar al lado de la nuez al ser hecho bascu-
lar. Por lo demás puede confeccionarse la envolvente de metal
o de material sintético, y las dos piezas de la envolvente pue-
den ser, como tales, de largo distinto y/o estar hechas como dos
5 casquillos cilíndricos parciales de distinto tamaño, que se com-
plementen para formar un cilindro total. Preferentemente se eli-
girá para el medio casquillo 4, vuelto hacia el pasillo de ser-
vicio, un material transparente.

Esta solicitud que corresponde a la presentada en la Re-
10 pública Federal Alemana el 23 de Diciembre de 1961, bajo el Nú-
mero B 47.641/76c Gm, se acoge a los beneficios del artículo 51
del vigente Estatuto sobre Propiedad Industrial.

15

- N O T A -

Los puntos que como característica de novedad se presen-
tan para que sean objeto de este Modelo de Utilidad en España
20 por VEINTE años, son los siguientes:

1.º.- Un dispositivo de torcer de doble torsión con en-
volvente circundante o limitante de la curva balónica del hilo,
caracterizado porque la envolvente está formada por dos piezas,
una de las cuales está unida estacionariamente de manera directa
25 o indirecta con el amazón de la máquina o con el pie del huso,
mientras que la otra es movable por basculación o desplazamien-
to.

2.º.- Un dispositivo de torcer de doble torsión de acuerdo
con la reivindicación 1, caracterizado porque las partes de la
30 envolvente reciben forma de casquillos semicilíndricos.

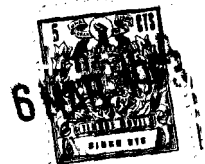

3^a.— Un dispositivo de torcer de doble torsión de acuerdo con las reivindicaciones 1 ó 2, caracterizado porque la pieza móvil de la envolvente está soportada directa o indirectamente en el armazón de la máquina o en el pie del huso.

5 4^a.— Un dispositivo de torcer de doble torsión de acuerdo con las reivindicaciones 1 o 2, caracterizado porque la pieza móvil de la envolvente está soportada directa o indirectamente en la pieza fija de la envolvente.

10 5^a.— Un dispositivo de torcer de doble torsión de acuerdo con las reivindicaciones 1 a 4, caracterizado porque el eje, en torno del cual es basculable la pieza móvil de la envolvente, está dispuesto en el extremo inferior de la envolvente o en las proximidades del mismo, transversalmente al eje del huso.

15 6^a.— Un dispositivo de torcer de doble torsión de acuerdo con las reivindicaciones 1 a 5, caracterizado porque se han previsto dispositivos de bloqueo o de cierre que, en la posición de trabajo cerrada, unen las dos partes de la envolvente.

20 7^a.— Un dispositivo de torcer de doble torsión de acuerdo con las reivindicaciones 1 a 6, caracterizado porque los dispositivos de bloqueo o de cierre, están acoplados con el dispositivo de desembrague del huso o el dispositivo de parada para casos de rotura del hilo, abriendo o cerrando automáticamente la envolvente, cuando son accionados estos últimos.

8^a.— Un dispositivo de torcer de doble torsión.

25 Tal y como se ha descrito en la Memoria que antecede, representado en el dibujo que se acompaña y con los fines que se han especificado.



95760

Esta Memoria consta de seis hojas escritas a máquina
por una sola cara.

Madrid, 6 MAR. 1963

P. A.

Alberto de Elzaburu
Por Poder

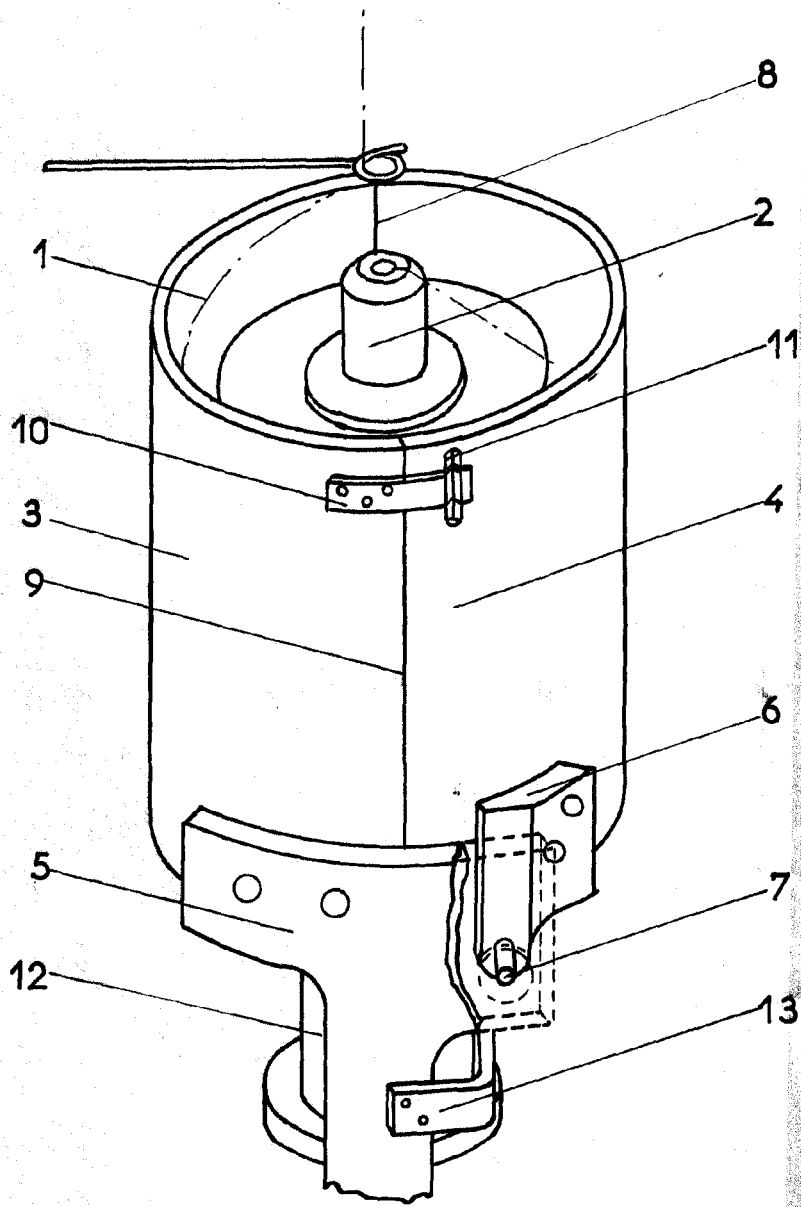

Escala variable
Barmen
[Handwritten signature]