



54 00

95 744

MODELO DE UTILIDAD

por 20 años

por "UNA BASCULA DE JUGUETE", a favor de D. Rafael Feliu Amigó, de nacionalidad española, domiciliado en Barcelona, Sagrera, 198.

-----

MEMORIA DESCRIPTIVA

Hace referencia el presente Modelo de utilidad a una báscula de juguete que a su simplicidad mecánica, une un gran realismo y vistosidad, constituyendo un juguete muy apropiado para el entretenimiento infantil.

5 Como es sabido, la aspiración primordial de todos los fabricantes de juguetes, es conseguir que éstos adquieran unos visos de realidad que resulten satisfactorios para los pequeños. De esta forma, el infante imagina estar operando con el objeto real que el juguete representa, reali



zando todas las labores como si fuesen poseedores de aquél.

Viene a ser el presente Modelo de utilidad una representación de una báscula constituida por un soporte sensiblemente prismático desprovisto de bases y dotado de un saliente lateral con una ventana por la que es susceptible de balancearse el extremo delantero de un brazo de romana, el cual se introduce por el otro en unas embuticiones practicadas en una palanca en "U", articulada con otra enfrentada con ella, sustentándose ambas en el propio soporte. Sobre dichas palancas se fija y descansa una bandeja que recibe a su vez por su parte alta el platillo de la báscula.

Para su mejor comprensión vamos a referirnos a un dibujo que se adjunta a la presente memoria, y que representa a título de ejemplo, una báscula de juguete realizada de acuerdo con el actual Modelo.

En dicho dibujo, la figura 1 es una vista en perspectiva de la báscula en cuestión, siendo la figura 2 un despiece completo de la misma mostrando sus elementos constituyentes.

Según tales figuras, la báscula de juguete objeto del presente Modelo, queda constituida por un soporte -1- sensiblemente prismático, abierto por ambas bases y dotado de un saliente lateral -2-, con una ventana vertical -3- por la que atraviesa el extremo delantero -4- en un brazo de romana -5-, cuyo otro extremo -6- atraviesa una ranura -7-, existente en el propio soporte -1- en la cara opuesta a la del saliente -2-, y unas embuticiones laterales -8- previstas en el dispositivo de basculación, el cual va a descansar sobre el mismo soporte -1- en dos pares de entrantes laterales internos -9- que éste posee.

F 4 OCT



Para el equilibramiento y pesado, el brazo de romana -5- posee una serie de indicaciones -10-, siendo susceptible de recorrer el mismo libremente, un peso -11- de estructura cilíndrica.

5 El dispositivo de basculación lo constituye un marco laminar formado por dos piezas en "U" -12- y -13- que, dispuestas enfrentadas, van dotadas de dos pares de pestañas salientes -14- que se ubican en los correspondientes entrantes -9- del soporte -1-, poseyendo una de ellas, 10 la -12-, un contrapeso -15- en uno de sus extremos, y en el otro, un orificio -16- en el que por un gancho -17- se relacionan ambas piezas en "U" -12- y -13-.

Los tramos centrales de las piezas -12- y -13- poseen unas aletas superiores -18- salientes dotadas respectivamente 15 de unos encajes -19- y unas anillas -20-, que se relacionan a su vez con unos orificios -21- y -22-, existentes en los extremos de unas patillas -23- y -24- embutidas de una bandeja superior -25-, sobre la que reposan las patas laminares acodadas -26- y -27- de un platillo 20 arqueado -28- sobre el que se disponen los objetos a pesar.

Montado el conjunto, el funcionamiento es como sigue: al colocar un objeto sobre el platillo -28- éste presiona 25 contra la bandeja -25- cuyas patillas -23- y -24- obligan a las piezas -12- y -13- a inclinarse por sus extremos enfrentados hacia arriba. Con ello, el extremo -6- del brazo de romana -5- se eleva, elevándose todo el brazo. Para equilibrar esta subida el peso -11- se hace discurrir sobre el propio brazo -5- hasta una cierta indicación -10- 30 que señala el peso del objeto puesto en el platillo -28-.

Todo cuanto no afecte, altere, cambie o modifique la



esencia de la báscula descrita, será variable a los efectos del actual Modelo.

N O T A.

Se reivindica como objeto de este registro por Modelo  
5 de utilidad:

1.- Una báscula de juguete, caracterizada esencialmente por quedar constituida por un soporte sensiblemente prismático, abierto por ambas bases y dotado de un saliente lateral con una ventana vertical por la que atraviesa el  
10 extremo delantero de un brazo de romana, portador del peso de equilibramiento, cuyo otro extremo, pasa a través de una ranura existente en la cara opuesta a la de dicho saliente, y atraviesa unas embuticiones laterales previstas en el dispositivo de basculación del conjunto, el cual  
15 va a descansar sobre dos pares de entrantes laterales internos que éste posee, recibiendo por su parte superior la acción de una bandeja y de un platillo sobre el que se disponen los objetos a pesar.

2.- La propia báscula de la reivindicación anterior, caracterizada asimismo porque el dispositivo de basculación lo  
20 constituye un marco laminar formado por dos piezas en "U" que dispuestas enfrentadas, van dotadas de dos pares de pestañas salientes que se ubican en los correspondientes entrantes del soporte de la báscula, poseyendo una de dichas piezas en uno de sus extremos un contrapeso, y en el  
25 otro un orificio por el que se relacionan ambas piezas a través de un pequeño gancho sujeto a las mismas.

3.- La misma báscula de las reivindicaciones anteriores, caracterizada además porque los tramos centrales de las  
30 referidas piezas en "U" poseen unas aletas superiores salientes dotadas respectivamente de unos pequeños encajes



y de unas anillas, que se relacionan a su vez con unos orificios existentes en los extremos de unas patillas, embutidas de la bandeja superior soportante del platillo de la báscula.

5           Segn cuales fueren las circunstancias que concurren en la esencialidad del Modelo de utilidad definido en las anteriores reivindicaciones, cuyo objeto es:

4.- "UNA BASCULA DE JUGUETE".

10           Consta la presente memoria de cinco hojas foliadas, mecanografiadas por una sola cara y del dibujo unido a la misma.

Barcelona, cuatro de octubre de mil novecientos sesenta y dos.

P.A. de D. Rafael Feliu Amigó,

D. RAFAEL FELIN AMIGO

05744

HOJA UNICA

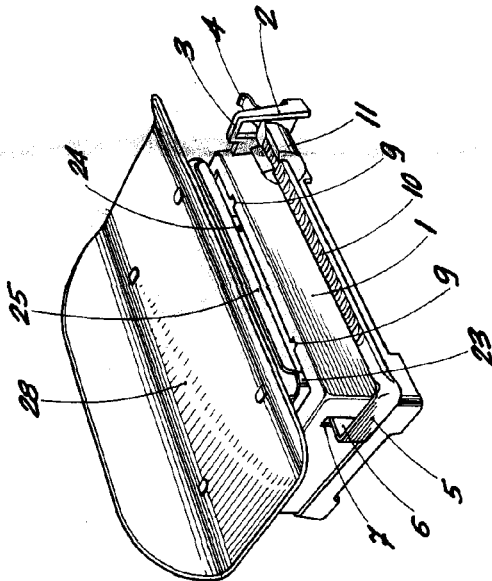
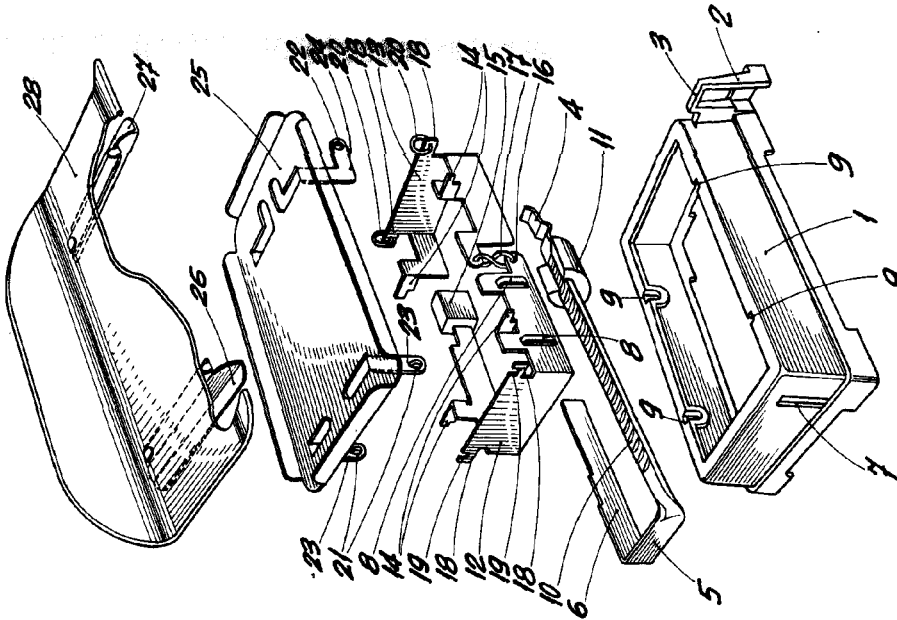

Fig. 1

Fig. 2

BARCELONA, 4 OCTUBRE DE 1962

P.A.

*Rafael Felin Amigo*

ESCALA VARIABLE