



95736

PATENTE
DE
REGISTRO DE MODELO DE UTILIDAD

per "Un colgadero portátil perfeccionado" - - - - -

a favor de: SAIDEX, Sociedad Anónima, de nacionalidad española,
domiciliada en BARCELONA, calle Provenza, nº 89.

- - - - -

MEMORIA DESCRIPTIVA

La presente memoria descriptiva se refiere al registro como modelo de utilidad de un tipo de colgadero portátil especialmente destinada a ser colocada en el borde de la superficie de una mesa, o cualquier mueble adecuado, para facilitar el colgamiento de los bolsos, carteras de mano, o cualquiera otro objeto que una persona en determinado momento desee guardar colgado junto a sí, como en el caso de permanencias en bares o restaurantes, por ejemplo, el cual resulta capaz de poder ser replegado para poder ser guardado en el bolso o bolsillo del usuario.

Está constituido esencialmente el colgadero de que se trata por una pieza plana a cuya superficie inferior va unida una lámina de material antideslizable e bien conformada presentando grabados e huecos que formen ventosa, y en la superior por



5 see un apéndice al cual, mediante una articulación esférica, va articulada por una de sus extremidades una varilla en forma de gancho constituida de dos partes articuladas entre sí, para permitir su replegado, que puede efectuar un movimiento angular perpendicularmente a la superficie de la pieza plana portadora del material antideslizable o de adhesión.

10 La descripción de un caso de ejecución práctica del modelo representado solamente a título de ejemplo en el dibujo adjunto, permitirá hacerse perfecto cargo de cual es la estructura esencial del mismo, así como de su manera de funcionar.

15 En la figura 1 del dibujo, se representa el colgadero dado como ejemplo visto de lado con los órganos integrantes del mismo en la posición que ocupan cuando están en disposición propia para facilitar el colgamiento. En la figura 2 se representa el mismo colgadero con los citados órganos en la situación que ocupan cuando el colgadero queda replegado para guardarse.

20 Como queda perfectamente apreciable en el dibujo, el colgadero se compone, en el caso representado en dichas figuras y puede decirse que en general, de una pieza plana 1 que presenta por su cara inferior un hueco en el cual va insertada una lámina de goma 2 con un orificio circular que ejerce la función de ventosa, y por su cara superior un apéndice 3 en el cual va articulada, mediante la articulación esférica 4, 25 la extremidad de una varilla en forma de gancho 5 constituida de dos partes unidas por la articulación 6, lo que le permite replegarse de la forma representada en la figura 2 para facilitar ser guardada en un estuche o simplemente en el



bolsillo, o bolso del usuario.

5 Cuando el colgadero es utilizado la lámina de goma 2 se apoya en la superficie de la mesa 7 quedando a ella adherida a causa de la presión que en la misma ejerce el peso del bolso o cartera del usuario, no representado en el dibujo, que viene colgada en la extremidad 8 de la varilla en forma de gancho 5, o bien por simple compresión manual, sin que se produzca la menor movilización del artefacto. Cuando el colgadero no ha de ser ya utilizado se desprende del plano de fijación y se dobla la varilla 5 por la articulación 6 gracias a lo cual se disminuye el espacio ocupado por la misma pudiéndose guardar cómodamente.

10 Podrán ser variables sin que se altere la esencialidad del modelo la forma y las dimensiones de los órganos que constituyen el colgadero manteniendo la estructura que se ha definido como esencial del mismo, los materiales de que se fabriquen tales órganos y los medios manuales o mecánicos que sean utilizados para fabricarlos, así como cuantas circunstancias por ser como las que acaban de citarse expresamente, accidentales, secundarias e accesorias en la producción o en la utilización de los colgaderos sin causar sensible alteración de la misma esencialidad.

N O T A

25 Por la patente de registro de modelo de utilidad a que se refiere la presente memoria descriptiva se REIVINDICÁ la propiedad y la explotación exclusiva de:

1.- Un colgadero portátil perfeccionado caracterizado esencialmente por el hecho de estar constituido por una pieza plana a cuya superficie inferior va unido un material la-



5

minar antideslizable e proviste de una superficie presentando grabados o huecos que formen ventosa, y en la superior posee un apéndice al cual va articulada por articulación esférica la extremidad de una varilla en forma de gancho que puede efectuar un movimiento angular perpendicularmente a la superficie de la pieza plana portadora del material antideslizable e de adhesión.

10

2.- Un colgador portátil perfeccionado, tal como el especificado en 1, caracterizado esencialmente por el hecho de que la varilla en forma de gancho está constituida de dos partes articuladas entre sí que permiten el repliegue de la misma.

3.- "Un colgadero portátil perfeccionado".

Consta la presente memoria de cuatro hojas foliadas, escritas por una sola cara.

Barcelona, 8 de Octubre de 1962.

P. p. de: SAIDEX, Sociedad Anónima,

J. BONET DEL RIO

95736

FIG. 1

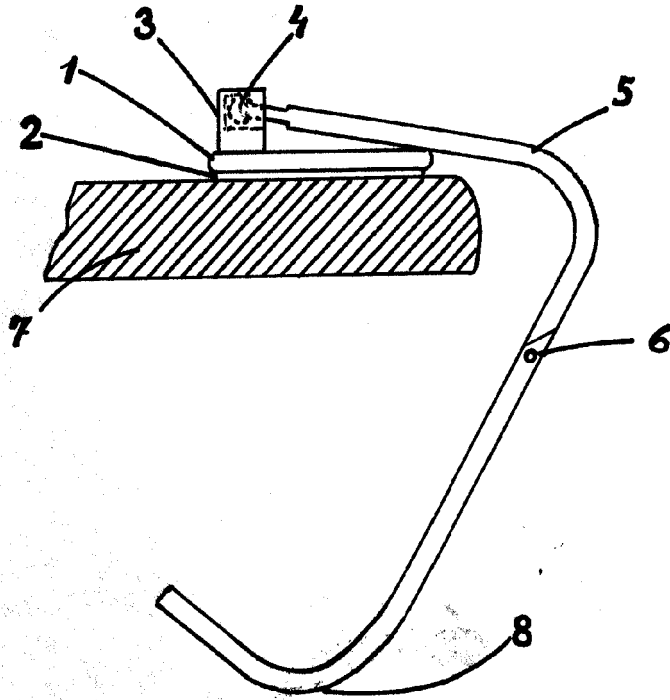
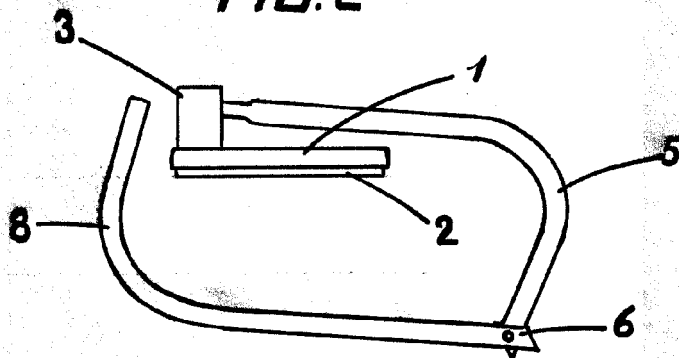

FIG. 2



BOJA UNICA
OCT. 1962
BOJA UNICA DEL RIO