

95719



23 0

M O D E L O
D E
U T I L I D A D

por "UN EXPRIME-LIMONES Y SIMILARES", a favor de D. EDUARDO MIRALTA SEIX, de nacionalidad española, domiciliado en BARCELONA. c/ Gomis. 30 y 32.

= . =

MEMORIA DESCRIPTIVA

El presente modelo de utilidad se refiere a un exprime-limones y similares.

5. más concretamente, se ha previsto en el modelo un exprime-limones, cuya diferencia substancial de los que actualmente se conocen en el mercado es que en lugar de hacer torsión con la mano que apoya sobre el fruto a exprimir, lo que gira es todo el aparato sobre una pieza base solidaria al mismo y que actúa como cojinete. Este giro se produce mediante el accionado de un mango radial, manteniéndose por tanto inmóvil la mano que presiona el fruto contra la piña fresadora.

10.

95719

23 OCT



5. Según esta realización, el trabajo de exprimir limones o similares, queda notablemente mejorado, ganándose en comodidad y rapidez. Ello es debido a que siendo el brazo de palanca del aparato de mucha mayor longitud que el de la mano humana, se puede efectuar mucha más fuerza, lo cual redundará en la rapidez del exprimido.

10. Con el fin de facilitar la explicación, se acompaña a la presente memoria descriptiva de una lámina de dibujos, en la que se ha representado un caso de realización que se cita a título de ejemplo.

En los dibujos:

La figura 1, representa una sección en alzado del exprimelimonos, según el modelo.

15. La figura 2, muestra la vista en planta de la figura anterior.

20. Haciendo referencia a los dibujos, se aprecia en su realización una pieza general, que comprende la piña fresadora -1-, la cual presenta exteriormente una cavidad circular -2-, apta para contener el jugo del fruto exprimido, una vez pasado a través del filtro -3-. La piña -1-, presenta interiormente y en sentido axial el tubo -4-, dotado de la ranura -5-, en la que encaja la pestaña -6- de la pieza -7- que hace las funciones de cojinete.

25. El filtro -3-, es de quita y pon, y asienta periféricamente en un escalón -8- de la cavidad circular -2-.

En la figura 2, la flecha F indica el movimiento del mango -9- para realizar la operación de exprimido.

30. El modelo, dentro de su esencialidad, puede ser llevado a la práctica en otras formas de realización que difieran en detalle de la indicada a título de ejemplo en la descripción, a las cuales alcanzará igualmente la protección que se recaba.



Podrá, pués construirse, en cualquier forma y tamaño, con los materiales mas adecuados, por quedar todo ello comprendido en el espíritu de las reivindicaciones.

5.

= . =

10.

N O T A

Descrito el objeto y utilidad de la presente invención, lo que se declara como no divulgado ni practicado en España. comprende las siguientes reivindicaciones:

15.

1. Un exprime-limones y similares, caracterizado esencialmente por el hecho de estar constituido por una piña fresadora dotada de una cavidad circular exterior con mango radial, y un tubo interior axial, con ranura circular, en la que encaja una pestaña propia de otro tubo que ajusta sobre el anterior y que en su base constituye un plano de apoyo, dando lugar a un cojinete sobre el que gira el conjunto.

20.

2. Un exprime-limones, según anterior reivindicación, en el que en la cavidad circular asienta una pieza anular plana y perforada de quita y pon que hace de filtro, estando el conjunto operativamente dispuesto para que mediante el accionado del mango, en un sector determinado, se realice el giro de la piña, cavidad circular y filtro, sobre el cojinete citado, produciéndose el exprimido del fruto y evitando la torsión de la mano que presiona al mismo contra la piña fresadora.

25.

30.

3. Un exprime-limones y similares.



95719

23 OCT

Según se describe y reivindica en la presente memoria que consta de cuatro páginas foliadas y escritas a máquina por una sola de sus caras, acompañadas de una lámina de dibujos.

5.

Madrid, a 23 OCT. 1962

EDUARDO MIRALTA SEIX

p. a.

JAMME IDEEN MIRALLES
P P

Fig. 1

95719

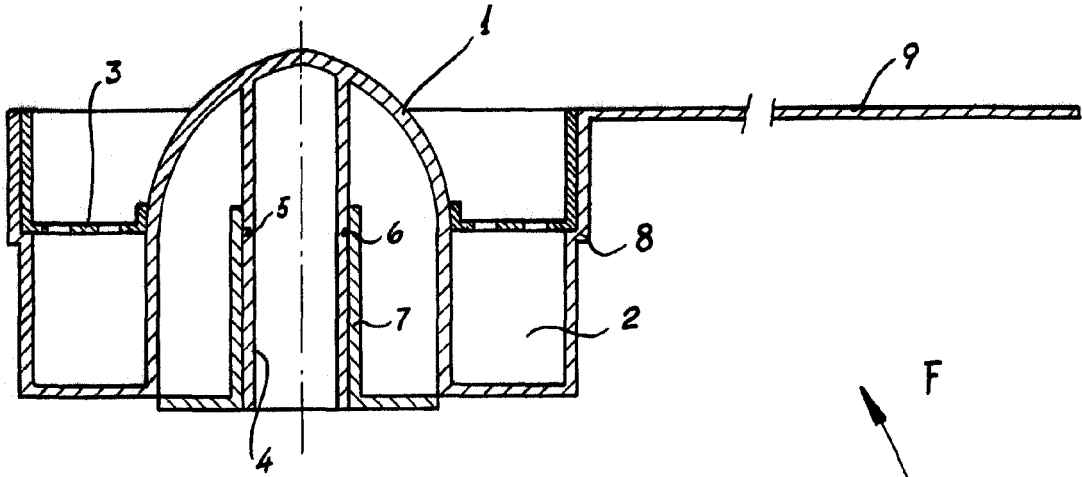
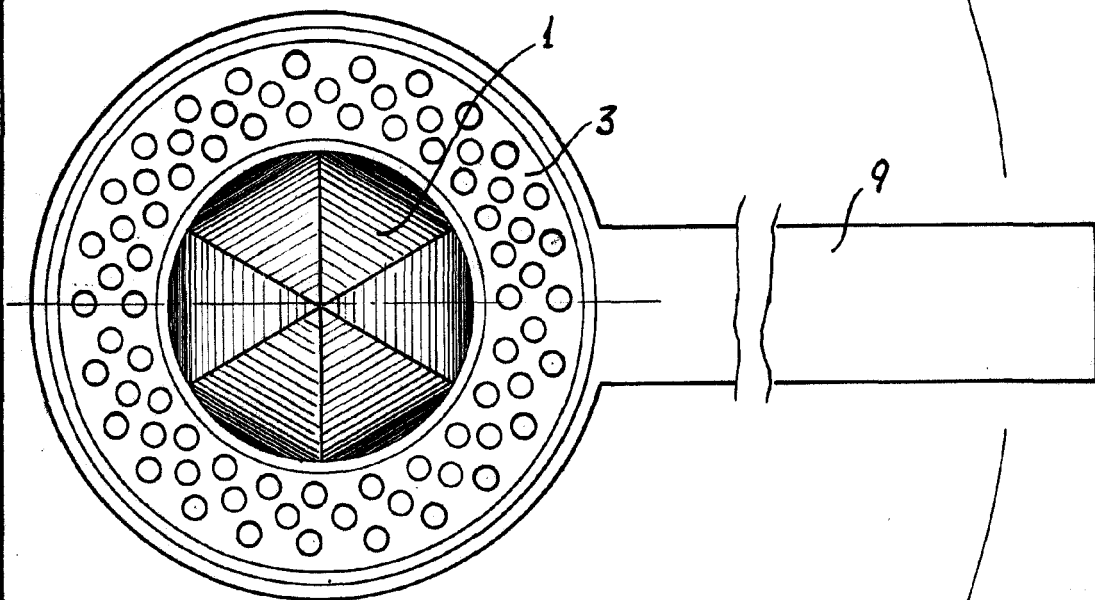

Fig. 2



Madrid, 23 OCT. 1962
J. Jaime Isern