

45863

MEMORIA DESCRIPTIVA

D. Juan G. KAEGI.- MONGAT (Barcelona).

Oficina Técnica de Propiedad Industrial

C. Bonet Durán Ingeniero Industrial

Plaza de la Constitución, 5. — Barcelona



PATENTE DE INTRODUCCION

por 5 años

para "Un procedimiento de planchado mecánico de géneros de punto"-----

a favor de D. Juan G. KAEGI, domiciliado en MONGAT (Barcelona).

-----  
MEMORIA DESCRIPTIVA

La patente de invención a que se refiere la presente memoria descriptiva, está destinada a garantizar la explotación exclusiva de un procedimiento de planchado mecánico de géneros de punto, caracterizado esencialmente por someter las piezas o prendas de tal género a la acción de máquinas las cuales dichas piezas sean primeramente humedecidas mediante vapor de agua convenientemente lanzado, y luego obligadas a pasar en contacto, a presión, con uno o más cilindros calentados



- 2 -

interiormente.

La presión de estos cilindros sobre las piezas o prendas puede obtenerse por diversos medios mecánicos, pudiendo combinarse las cosas de modo que tales piezas o prendas pasen por entre pares de cilindros o bien entre un cilindro y una tela sin fin u otro dispositivo análogo. Por este procedimiento podrán plancharse tejidos de punto en pieza, o bien medias, calcetines, camisetas o cualesquiera otras prendas. Tanto unos como otras pueden ser tubulares o no.

Para mayor claridad, pero solamente a título de ejemplo, se representan en el dibujo adjunto, de un modo muy esquemático, dos de las varias disposiciones que pueden emplearse para poner en práctica el procedimiento que constituye el objeto de la patente.

La figura 1 representa una instalación constituida por: un vaporizador consistente en una caja 1, con tapa 2, que contiene unos tubos 3 conductores del vapor, en los cuales hay practicados varios orificios de salida; y el cilindro planchador 4, por cuyo interior circula vapor recalentado, en cooperación con el cual hay unas telas sin fin 5, montadas sobre rodillos 6, 6,... Esta instalación, que se monta sobre bancadas adecuadas, sirve especialmente para el planchado de medias, calcetines, camisetas y prendas semejantes, que se someten primero a vaporización en la caja 1 y luego a la acción del rodillo planchador 4.

La figura 2 representa otra instalación propia para planchar tejidos tubulares, en pieza, la cual está constituida por: el vaporizador 1, en forma de canal; los cilindros tensores 2,



- 3 -

2; un dispositivo centrador formado por un cilindro 3, sobre el cual se apoya el tejido 4, y un par de piezas como la 5, que se fijan a la máquina en posición variable por el extremo 6 y se apoyan en el cilindro 3 por el extremo opuesto, en las cuales hay topes 7 que rozan con el borde del tejido 4; y un par de rodillos planchadores 8, 8, calentados interiormente. El tejido que se ha de planchar está arrollado en un plegador en 9, pasa por los cilindros 2, 2 y luego por encima del vaporizador 1 que lo humedece; pasa al centrador y de allí al par de rodillos planchadores 8, 8. Al salir de estos, planchado por ambas caras, se arrolla en otro plegador en 10.

Como se comprende, y ya se ha dejado entender, pueden ser muy variables las máquinas y disposiciones empleadas para poner en práctica el procedimiento, pudiendo serlo también los medios de obtener la calefacción de los cilindros y los detalles de ejecución de las instalaciones, sin que se altere la esencialidad del objeto de la patente.

#### N O T A

Por la patente de introducción a que se refiere la presente memoria descriptiva, se REIVINDICA la explotación exclusiva de un procedimiento para el planchado mecánico de géneros de punto, tanto en pieza como bajo la forma de medias, calcetines, camisetas u otra prenda cualquiera, que consiste esencialmente en someter tales géneros a la acción de máquinas en las cuales después de ser humedecidos por vapor, pasen a presión en contacto con cilindros o pares de cilindros calentados interiormente.

Sean cuales fueren las circunstancias que concurran con



- 4 -

la esencialidad del objeto de la patente, definida en la anterior reivindicación, cual objeto está constituido por:

"Un procedimiento de planchado mecánico de géneros de punto".

Consta la presente memoria de cuatro hojas foliadas, escritas por una sola cara.

Barcelona, 20 de Octubre de 1925.

P. p. de D. Juan G. NAEGI,

C. BUNY  
PP



FIG. 1

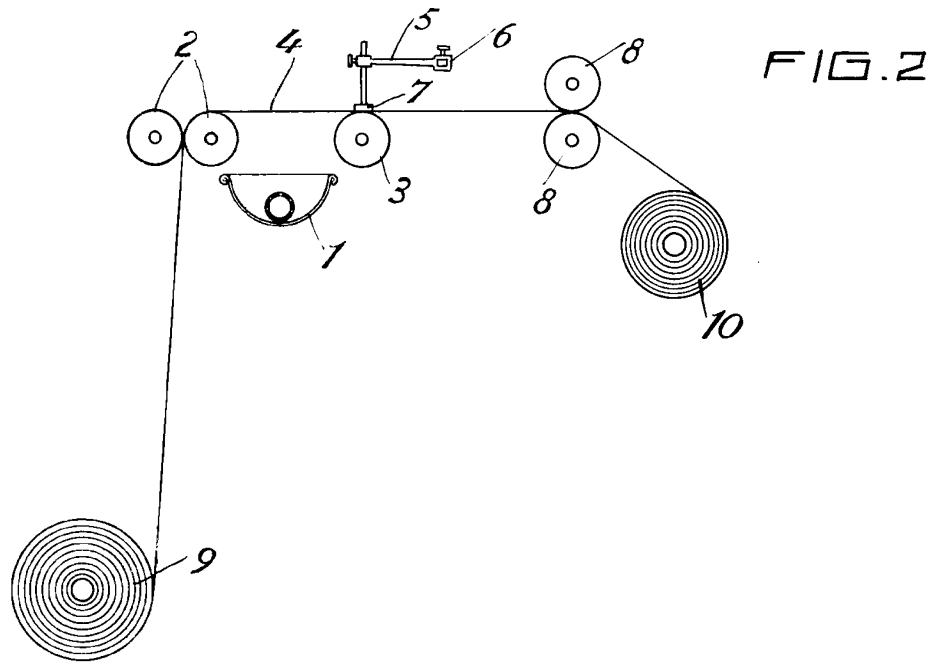
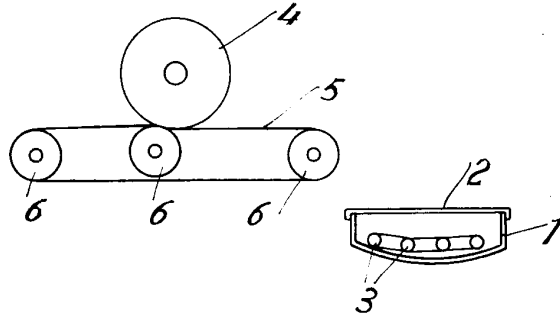

FIG. 2

20      Setline      25

*[Handwritten signature]*