

95661



OCT 1917

95661

95661

MEMORIA DESCRIPTIVA

que se acompaña a
la solicitud de un

MODELO DE UTILIDAD, por veinte años, en ESPAÑA, a favor de
DON VICENTE CAMPOS NOVELLA, de nacionalidad española, con re-
sidencia en VALENCIA, Velazquez, 6

por

" PORTARROLLOS DE PAPEL HIGIENICO, PERFECCIONADO ".

=====

95661



5 La invención a que se refiere la presente Memoria constituye una novedad industrial con características y ventajas que la hacen merecedora del privilegio de explotación exclusiva que por ella se solicita, de acuerdo con las prescripciones del Estatuto vigente sobre Propiedad Industrial, de fecha 26 de Julio de 1.929, texto refundido, publicado el 30 de Abril de 1.930.

10 Conocida la utilidad práctica que sustancialmente reúnen los portarrollos de papel higienico, los perfeccionamientos progresivos aplicados a la explotación de esta faceta industrial, han tenido, desde siempre, por objeto, aportar mejoras decisivas a su utilización y, en especial, a su funcionamiento.

15 Al efecto, se han descrito y, en la actualidad, son conocidos en el mercado, modelos de portarrollos de papel que partiendo de la simple estructura constituida por una lámina de madera de la que pende un asidero alámbrico en el que gira el eje del rollo, abarcan hasta complejas realizaciones que, desde luego, incorporan no pocos alicientes a la comodidad personal.

20 Y así, la aplicación de elementos musicales que funcionan a impulsos de la extracción del papel, y la adición de ceniceros y cualesquiera ornamentaciones prácticas o recreativas están abiertamente representadas y difundidas en modelos de portarrollos de papel higiénico. Añadamos, no obstante, que la complejidad de su estructura - consecuencia de su alta cotización y de sistemáticos deterioros - no cumple, por demás, la función utilitaria que debe caracterizarlos.

30 Como el enunciado indica, la solicitud que nos ocu-

95661



35 pa viene a referirse a un portarrollos para papel higié-
nico, perfeccionado; perfeccionamientos que han sido incorpo-
rados concretamente, a los constituidos por un cuerpo reci-
piente hueco, provisto de orificios de anclaje, que presen-
ta un cenicero acoplado a su estructura.

40 Así, el portarrollos en cuestión se caracterizará
por establecer en sus laterales opuestos sendas aletas en
las que se apoya, por sus extremos, el eje de rotación del
rollo de papel, rollo que, a su vez, toma contacto longitu-
dinal con un entrante oblicuo inferior descrito por la cara
posterior del cuerpo recipiente. Dicho entrante tiene la
misión de facilitar su giro a impulsos de la extracción
del papel.

45 De acuerdo con otra característica de los perfec-
cionamientos los laterales del portarrollos estarán dotados
de elementos destinados al anclaje de una tapa desmontable
que consta de medios antagonistas de engarce, cuya conjun-
ción, guiada por sendas acanaladuras comunes a los elemen-
tos de engarce de la tapa, facilita su montaje y dota a es-
ta de posibilidad de giro sobre su zona de unión. Mientras,
50 el cenicero de que consta el portarrollos, estará dotado
de movimiento de rotación a través de su anclaje a la es-
tructura del mismo.

55 Para ayudar a la comprensión de la idea expuesta,
se ha confeccionado una lámina de dibujos que ilustra la
presente Memoria como realización práctica del objeto en
cuestión.

60 La figura 1,ª nos ofrece una vista, en perspectiva,
de los elementos que integran el portarrollos perfeccionado
que nos ocupa. Obsérvese que el lateral posterior -1- de su

95661



65

cuerpo constitutivo, presenta sendos orificios -2- para su anclaje a cualquier superficie vertical. En tanto, sus laterales opuestos -3- constan de sendas aletas -4-, en las que se apoya, por su extremos, el eje de rotación del rollo de papel, cuyo rollo tomará contacto longitudinal con el entrante oblicuo -5- descrito inferiormente por la cara posterior.

70

Como puede apreciarse, dichos laterales opuestos -3- están dotados de elementos, representados por pivotes emergentes -6-, destinados al anclaje de una tapa -7-, en la que se han previsto los medios antagonistas de engarce, sobre los pivotes -6-, representados por sendos rebajes circulares, de referencia -8-. El montaje de la tapa -7-, viene facilitado y guiado por las acanaladuras -9- comunes a los rebajes circulares -8- que reciben a los pivotes -6- dotando a la tapa de posibilidad de giro.

75

Obsérvese que uno de los laterales -3- presenta asimismo un pivote emergente -10-, sobre el que se ancla el cenicero -11- a través del orificio -12- de que consta, adquiriendo posibilidades de rotación por medio de dicho anclaje.

80

Finalmente, la figura 2,^a corresponde a una vista, en perspectiva, del portarrollos de papel higiénico cerrado. Las posibilidades de giro que presenta la tapa -7- permiten su ajuste sobre los bordes de los laterales -3-, constituyendo una estructura sencilla y de fácil accionamiento, en la que el cenicero -11- que se nos muestra acoplado a la misma, puede girar, potestativamente, en orden a su rápida limpieza.

85

90

Los resultados prácticos de los perfeccionamientos



OCT 1962

95661

95

descritos, son decididamente ventajosos, si consideramos que la sencillez de características constructivas del portarrollos perfeccionado que nos ocupa, facilita decisivamente el acoplamiento interno del rollo de papel, en correcta evolución y la extracción de este último, estando dotado por consiguiente de una utilidad práctica indudable que aporta nuevos efectos a la función a que se destina.

100

Hecha la descripción precedente es necesario añadir que los detalles de realización de la idea expuesta pueden variar sin que por ello cambie la esencia de la invención, que es lo que se desprende de los párrafos que anteceden y lo que se reivindica en la siguiente :

N O T A

105

En resumen: El Modelo de Utilidad que se solicita ha de recaer sobre las reivindicaciones siguientes:

110

1.º PORTARROLLOS DE PAPEL HIGIENICO, PERFECCIONADO de los constituidos por un cuerpo recipiente hueco, provisto de orificios de enclaje, que presenta un cenicero acoplado a su estructura, caracterizado esencialmente por el hecho de establecer en sus laterales opuestos sendas aletas internas en las que se apoya, por sus extremos, el eje de rotación del rollo de papel, que, a su vez, toma contacto longitudinal con un entrante oblicuo inferior, descrito por la cara posterior del cuerpo recipiente.

115

2.º.- PORTARROLLOS DE PAPEL HIGIENICO, PERFECCIONADO, según reivindicación primera, caracterizado esencialmente porque sus laterales están dotados de elementos destinados al anclaje de una tapa desmontable que consta de medios antagonistas de engarce, cuya conjunción, previamente

120

95661



OCT 1962

125

te guiada por sendas acanaladuras comunes a los elementos de engarce de la tapa, dota a ésta de posibilidad de giro; caracterizándose además porque el cenicero de que consta, presenta movimiento de rotación a través de su anclaje a la estructura del portarrollos.

3.ª.- Se reivindica por último, como objeto sobre el que ha de recaer el Modelo de Utilidad que se solicita " PORTARROLLOS DE PAPEL HIGIENICO, PERFECCIONADO".

130

Todo tal y como queda descrito y reivindicado en la presente Memoria que consta de seis hojas escritas a máquina por una sola cara y dibujos que se acompañan.

Madrid, 19 Octubre de 1962

ALFONSO UNGRIA,

PP.



95661



figura 1ª



figura 2ª

ESCALA VARIABLE
Madrid, 19 Octubre, 1962
ALFONSO UNGRIA

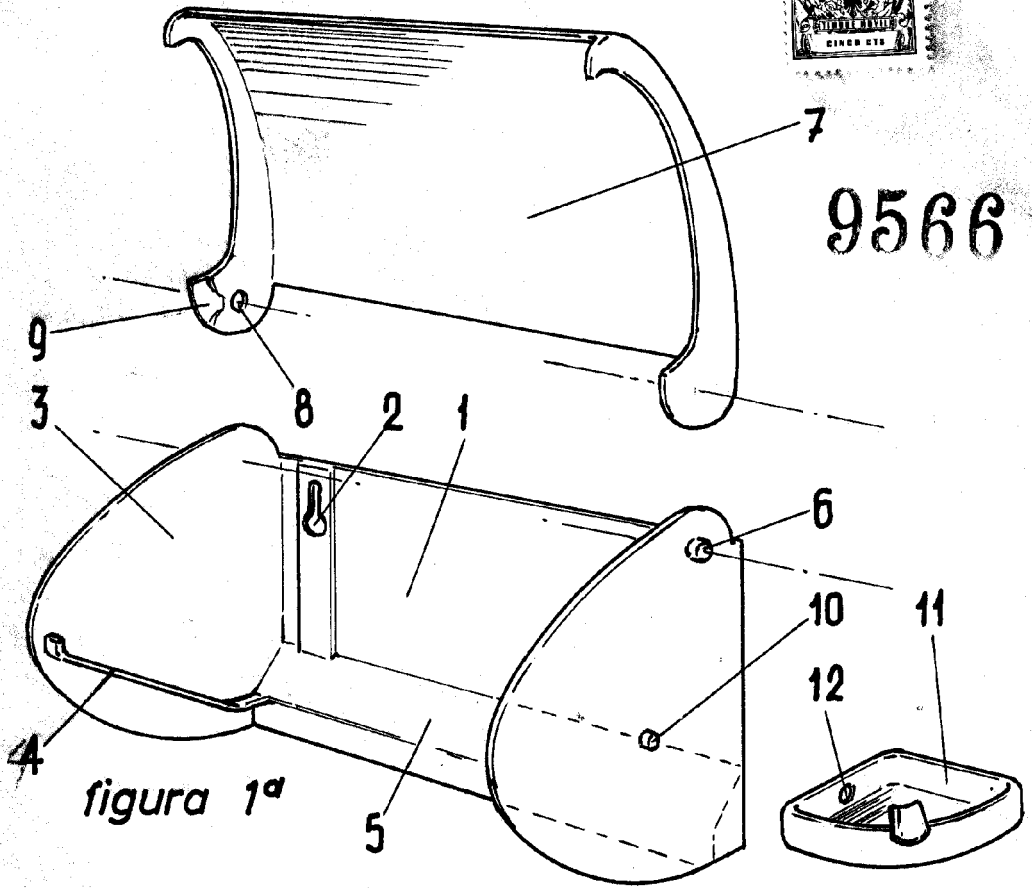
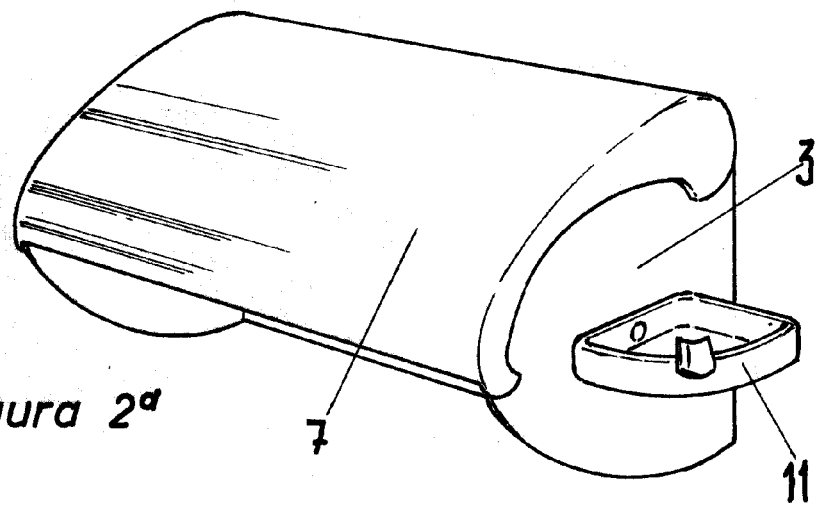
Handwritten signature and initials.