

95654



- 2 -

Este juguete ofrece dos facetas, ambas muy interesantes, puesto que además de cumplir el fin recreativo que normalmente se exige a estos objetos, puede ser un utensilio de dibujo y cumplir un fin docente e instructivo.

Consiste en un tablero de dibujo en el que el niño puede trazar todas las líneas, siluetas, figuras, mediante el hábil manejo de dos mandos giratorios, y cuyos trazos pueden borrarse rápida y fácilmente dejando de nuevo el tablero en blanco.

Esta descripción en términos generales que antecede, podrá ser mejor comprendida con el auxilio del plano adjunto, en el que se muestra un caso práctico de realización del juguete, con la natural advertencia de que esta aportación se hace a título de ejemplo, y por ello deberá ser ampliamente considerada.

La figura 1ª, constituye una sección vertical por A-B de la vista en planta que representa la figura 2ª, en la cual el juguete ha sido desprovisto de su cara superior constituida por un cristal.

Refiriéndonos a las antedichas figuras, iniciamos nuestra descripción señalando con -1- a la caja que constituye el juguete, de poca altura y cuya forma es generalmente rectangular. Esta caja en su parte superior ofrece un recuadro -2-, completamente cerrado por el cristal -3-, transparente, configurando una estructura completamente cerrada, en cuyo interior se halla una cantidad de purpurina en polvo impalpable, normalmente de color grisáceo, y una gran cantidad de pequeñísimas bolitas -4-, generalmente de vidrio, aún cuando pueden ser de otros materiales, las cuales se deslizan libremente por todo el interior de la caja, y como es lógico se encuentran constan-

95654

- 3 -



40 En dos de los extremos de la caja -1-, existen en su parte externa los botones de mando -5- y -6-, solidarios de los ejes -7- y -8-, situados en el interior de la caja, y sobre los cuales se hallan montadas las poleíllas -9- y -10-.

45 Cada una de las poleíllas -9- y -10- accionan a dos pares de poleíllas situadas próximas a los vértices de la caja mediante transmisiones constituídas por hilos sin-fin y así vemos que la poleílla -9- acciona al juego de poleíllas -a-b- en un lado y -c-d- en el lado opuesto, estableciendo la transmisión el hilo doblado -11-, que transmite el movimiento de la poleílla -a- á la -c-. Con la poleílla -10- se
50 verifica la transmisión por medio del hilo cruzado -12- a las poleíllas -e-f- en el lado derecho y -g-h- en el lado opuesto.

Es evidente que la transmisión entre los pares de poleíllas -a-b-; -c-d-; -ef- y -g-h- se verifica por medio de hilos asimismo sin-fin, cuyo recorrido es paralelo.

55 Estas transmisiones descritas, tienen por fin poder manejar el cuerpo -13- rematado en su parte superior por una punta aguda, -14-, y cuyo cuerpo es atravesado en sentido perpendicular por las finas varillas -15- y -16-, sobre las cuales puede desplazarse. Sus desplazamientos se verifican a lo
60 largo de una varilla de las dos, cuando es empujado por la otra, ya que estas varillas son asimismo desplazables por estar unidas a los puntos -17- y -18- de los hilos sin-fin que unen las poleíllas -a-b- y -c-d-, y a los puntos -19- y -20- de las poleíllas -e-f- y -g-h-, respectivamente, y debido a
65 estas uniones, los extremos de las varillas -15- y -16-, avanzan o retroceden cuando el mando correspondiente gira sobre su eje en un sentido u otro, tal y como señalan las flechas



70 Es evidente que el manejo combinado de los dos botones de mando -5- y -6-, permitirá el trazado de líneas curvas.

75 En cuanto al trazado de líneas, hemos de indicar que el cristal transparente -3-, al invertir el juguete y ponerlo al revés, la purpurina que contiene cubrirá por completo la cara interna de aquel, dándole un tono opaco, contribuyendo a ello la pluralidad de bolitas de vidrio -4- que al estar rodando de un lado a otro por encima de la purpurina estarán impregnadas de forma tal que al rodar sobre el cristal (al estar invertido el juguete), completarán el teñido o impregnado del cristal con la purpurina.

80 La punta aguda -14- del cuerpo -13-, estará constantemente en contacto con la cara interna del cristal, esto es con la cara teñida de purpurina, y cuando aquella punta se deslice contra dicho cristal, a impulsos de las transmisiones antes descritas, irá trazando las líneas que se desee, por eliminación en su recorrido de la capa de purpurina, apareciendo visibles por la transparencia del cristal las líneas que no serán otra cosa que surcos completamente limpios de purpurina, dependiendo de la habilidad en el manejo de los mandos -5- y -6-, la mayor o menor belleza de las siluetas trazadas.

90 La duración de este nuevo elemento de dibujo, que a la vez constituye un entretenido juguete, es ilimitada, puesto que siempre se conserva la misma cantidad de purpurina, y por ello puede devolverse al cristal con líneas trazadas su primitivo estado de virginidad para volver a empezar, bastando para ello, como antes se ha dicho, invertir la posición de la caja -1-, y agitarla en esta posición unas cuantas veces en ambos sentidos.

Suficientemente descrita la naturaleza y forma de actuar con este nuevo juguete. sólo nos resta manifestar que



100 serán variables las circunstancias de materiales, tamaños y formas, siempre y cuando no constituyan estas variaciones alteraciones de su esencialidad que queda reflejada en la siguiente

N O T A
= = = = =

105 En el presente Modelo de Utilidad, se reivindica:
1º.-Juguete recreativo, caracterizado por estar constituido por una caja completamente cerrada, generalmente paralelepípedica, y de poca altura, cuya cara mayor superior está constituida por un cristal transparente debidamente sujeto en su correspondiente marco, ofreciendo próximos a sus extremos dos botones de mando exteriores, solidarios de dos ejes interiores, en los que ya dentro de la caja, van montadas sendas poleíllas, cada una de las cuales, por medio de hilos sin-fin, transmite el movimiento de giro del mando respectivo,
110 a un conjunto de cuatro poleíllas próximas a los vértices de la caja, que constituyen un sistema de desplazamientos de una varilla unida por sus extremos a dos hilos paralelos y con movimientos simultáneos en igual sentido, cruzándose en sentido perpendicular las dos varillas, una de cada sistema de poleíllas, y atravesando a un cuerpo, cuya parte superior remata en una punta aguda, que roza la cara interna del cristal transparente que, normalmente está recubierta de purpurina impalpable que contiene la caja herméticamente cerrada y cuya punta aguda o aguja, verificará el trazado de líneas constituidas por surcos en la purpurina, que recubre la cara interna
115 del cristal y cuyas líneas son visibles por la transparencia del cristal.

120

125

2º.-Juguete recreativo, según la precedente reivin-

95654

- 6 -



135

una pluralidad de pequeñísimas bolitas de vidrio, que se impregnan de aquella, y que, al invertir la posición de la caja y agitar ésta, recorren la cara interna del cristal y vuelven a recubrir con la purpurina que llevaban consigo las líneas o surcos anteriormente trazados. Y

3º.-"JUGUETE RECREATIVO", de conformidad en un todo en lo esencial y fines industriales a lo descrito en la precedente Memoria Descriptiva y gráficamente representado en los adjuntos planos para su mejor comprensión.

Esta Memoria consta de SEIS hojas escritas o mecanografiadas por una sola cara a doble espacio en 139 líneas.

Valencia, 11 Octubre 1962

Por autorización de la interesada.

95654

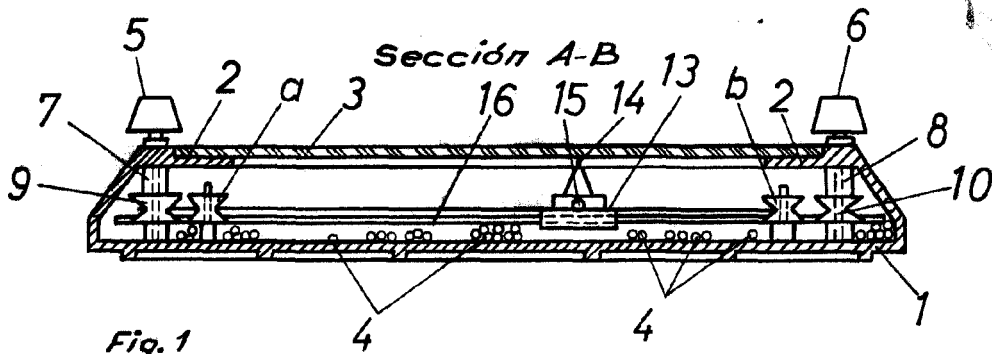

Fig. 1

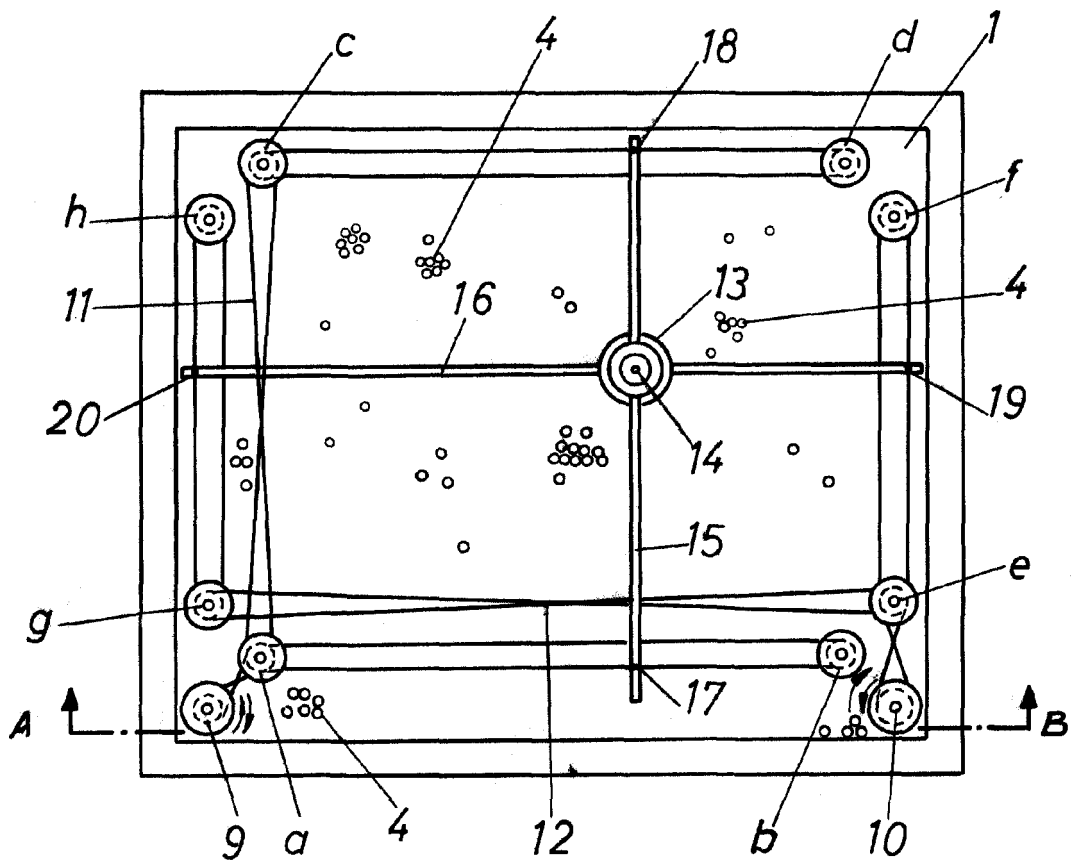

Fig. 2

Escala variable
Valencia, Octubre 1962
P.A.

Leandro López