

H/V.

18



95641

- 1 -

Memoria Descriptiva

para

un Modelo de Utilidad,
por veinte años en España

a favor de

D. Julio FARIÑA CORBELLON

- de nacionalidad española -

residente en

Bilbao (Vizcaya)

Plaza Nueva, 7

por:

" COLGANTE PARA ADORNO FEMENINO "

95641



2.-

El presente modelo de utilidad se refiere a un colgante para adorno femenino, es decir, destinado a ser lucido por las mujeres en pulseras, cadenas, etc., que tiene la forma de una pagoda china, y presenta el atractivo especial de que sus caras laterales están constituidas por piedras preciosas o sintéticas, talladas debidamente y montadas en oro de ley, para constituir el conjunto mencionado.

Por lo que se refiere a su forma, transversalmente puede ser la de cualquier polígono regular o curva cerrada.

La armadura está constituida por un cuerpo que sirve de base de apoyo a las piedras, y presenta una pestaña circundante para sujeción del borde de las mismas, y un doble tejadillo que de modo análogo sujeta las piedras por su parte superior, y va unida a la base por un vástago, dispuesto según el eje del conjunto, y con una rosca en el extremo inferior, para recibir la tuerca de fijación, la cual presenta cualquier remate artístico como una esfera.

Las piedras iguales y rectangulares pueden ser de agua marina, topacio, esmeralda, rubí, etc., y sus combinaciones: las cuatro iguales, en parejas iguales opuestas, o las cuatro diferentes; el doble tejadillo se hará preferentemente de oro estriado, con la indicada asa superior y la anilla de suspensión y el cuerpo de presentación análogos, yendo el vástago de sujeción oculto, entre las piedras acopladas lateral-



mente en parejas opuestas, alrededor del mismo.

Concretaremos las características del colgante que se reivindica, con referencia a las adjuntas figuras, que corresponden únicamente a una forma de ejecución, sin carácter alguno limitativo, que se presenta a título de ejemplo de realización con el fin indicado, ya que la forma, dimensiones y materiales con que se fabriquen las distintas piezas, serán en cada caso las que se estimen pertinentes, para la aplicación concreta de que se trate, sin que tales variaciones, así como las que puedan hacerse en detalles de presentación u organización, afecten a la esencialidad reivindicada, por lo que los colgantes para adorno femenino, que se fabriquen de acuerdo con la idea general reseñada, y cualquiera de esas modificaciones, no serán sino variantes, igualmente comprendidas y protegidas por el presente registro.

La fig. 1 ilustra la vista en perspectiva de conjunto de un farolillo, que simula una pagoda china, y constituye el colgante cuyo modelo se reivindica.

La fig. 2, en sección transversal, muestra el montaje de dicho farolillo.

La fig. 3 presenta una sección en alzado del mismo, por un plano perpendicular a dos de sus caras, y que pasa por el eje vertical del conjunto.

Con referencia a dichas figuras y a los números que sobre ellas designan las partes y detalles del colgante representado, que interesan a los fines de esta memoria,

95641



4.-

la descripción del mismo es como sigue:

En la parte superior tiene el doble tejadillo
1, con un asa y una anilla para suspensión del colgante; en
las caras laterales lleva las piedras talladas 2, montadas en
5 el cuerpo 3, que presenta una pestaña para acoplamiento de di-
chas piedras, como se aprecia en la fig. 3; y de modo análogo
a la sujeción del tejadillo es la de la parte inferior.

El cuerpo inferior y el tejadillo van unidos
entre sí por el vástago o pasador roscado 5, que en la parte
10 inferior recibe una tuerca cónica de sujeción, rematada en el
adorno 4.

- - - - -

95641



5.-

N O T A.-

El presente modelo de utilidad comprende las siguientes reivindicaciones:

5 1.- Colgante para adorno femenino, caracterizado porque está constituido por dos cuerpos piramidales superpuestos en la parte superior y otro en la inferior, opuestos por sus bases, las cuales presentan, en su contorno, perpendicularmente, una pestaña que sujeta el borde de piedras talladas, que constituyen los laterales del conjunto formado, el
10 cual va sujeto por un vástago, que atraviesa los cuerpos piramidales, y presenta: en la parte superior, un asa, con anilla de suspensión; y, en la inferior, el extremo roscado, para una tuerca de sujeción y remate.

2.- Colgante para adorno femenino.

15 Según se describe y reivindica en la presente memoria descriptiva y se ilustra con los dibujos que a la misma se acompañan.

Consta esta memoria de cinco hojas foliadas y escritas a máquina por una sola cara.

Madrid, a 18 de Octubre de 1962.

CARLOS ROEB

P. R.

95841

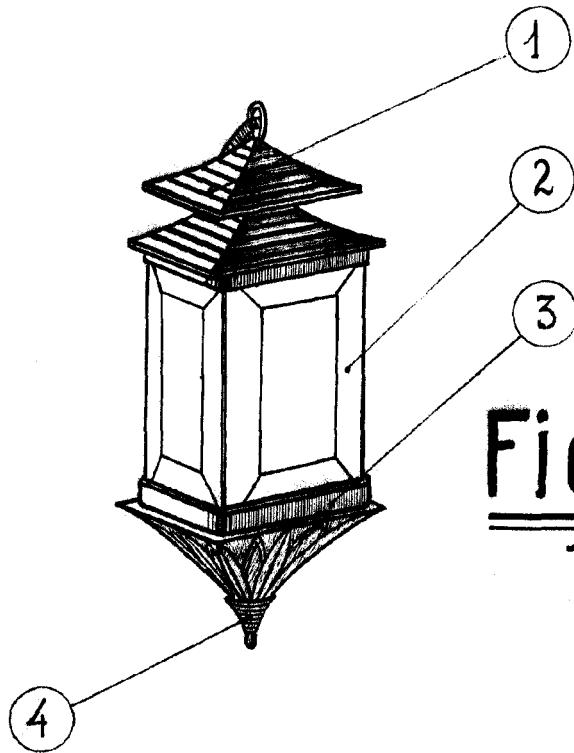

Fig. ~1.

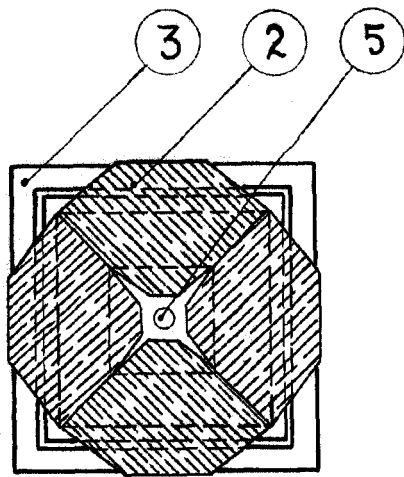

Fig. ~2.

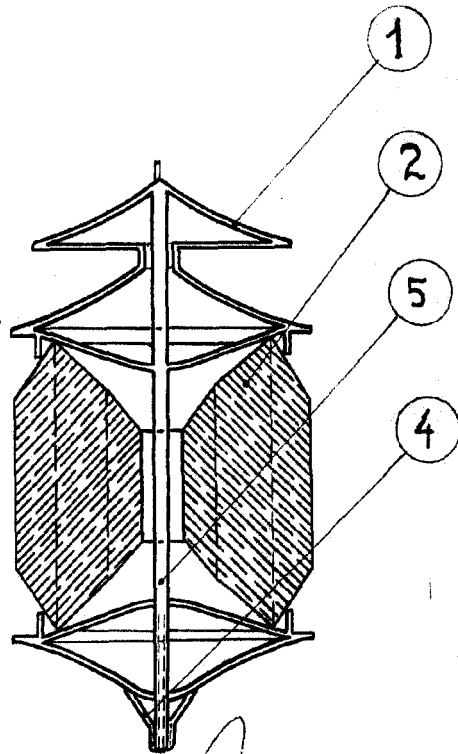

Fig. ~3.

ESCALA VARIABLE
CARLOS ROEB