



95637

MEMORIA DESCRIPTIVA
que se acompaña a la solicitud de un

.....
MODELO DE UTILIDAD

por VEINTE años en España, por " CAJA PARA CALZADO

PERFECCIONADA "

.....
a favor de

.....
DON SANTIAGO ALDEA RODRIGUEZ

domiciliado en ELCHE (Alicante).- P. Sempere Mojica, 8

.....
- C/M -



5 La invención a que se refiere la presente Memoria constituye una novedad industrial, con características y ventajas que la hacen merecedora del privilegio de explotación exclusiva que por ella se solicita, de acuerdo con las prescripciones del Estatuto vigente de la Propiedad Industrial, de fecha 26 de Julio de 1.929, texto refundido, publicado el 30 de Abril de 1.930.

10 Según el invento, éste se contrae como su enunciado indica, a una caja para calzado, cuya más destacada característica es que está fabricada por extrusión - soplado de un material termoplástico, lo que permite obtener la caja y la tapa en una sola operación, cortando en operación posterior para separarlas.

La descripción de esta nueva caja se realiza con ayuda de los dibujos que de la misma se adjuntan a base de los cuales se expone su estructura.

15 En el plano, la Fig. 1ª corresponde a una perspectiva de la caja con un detalle aumentado del rebaje periférico que determina la línea de corte para separación de la tapa y su posterior encaje en el cuerpo de la caja.

20 La Fig. 2ª muestra un detalle de como se realiza por corte, la separación de la tapa del cuerpo de la caja.

La Fig. 3ª muestra un detalle del encaje de la tapa en el cuerpo de la caja.

En todas las figuras las referencias corresponden a los elementos siguientes:

- 25
- 1 - Tapa de la caja
 - 2 - Cuello que delimita la separación entre tapa y cuerpo.
 - 3 - Cuerpo de la caja
 - 4 - Nervios de refuerzo
 - 5 - Elemento cortante por medio del cual se efectúa la separación total de la tapa 1 del cuerpo 3.
- 30

Más particularmente, la caja perfeccionada para calzado que se



5 describe en esta Memoria, está constituida por un cuerpo ortoédrico 3 hueco, totalmente cerrado, obtenido en molde por un procedimiento de extrusión - soplado a partir de resinas termoplásticas en granza, y cuyo cuerpo 3 tiene realizada una garganta plana 2 en todo su contorno, próximo a una de las bases mayores del mismo, que de esta forma se constituye en tapa 1.

10 En las caras de este ortoedro, hay realizadas nervaduras 4 que proporcionan a las mismas cierta rigidez y también en bajo relieve las referencias, color, número, artículo, modelo, así como la marca intercambiable del calzado que contenga.

15 Esta caja es propiamente un cuerpo hueco cerrado, que se hace practicable, al separar por corte 5 total la porción de tapa 1 comprendida a partir del extremo de la garganta 2 que de esta manera queda constituida en una embocadura rebajada en la que puede encajar la tapa 1 propiamente dicha.

Las ventajas más importantes de esta caja son:

- su ligereza de peso
- su mayor estética
- el grán automatismo de su fabricación, con respecto al doblado y formado del cartón, con todas sus operaciones ya que reduce a dos las fases del trabajo: moldeado y cortado.

20 Como consecuencia de la anterior ventaja hay que destacar que esta nueva caja es más barata que las conocidas de cartón.

25 Hecha la descripción precedente, hemos de añadir, que los detalles de realización de la idea expuesta, pueden variar, sin que por ello cambie la esencia de la invención, que es la que se desprende de los párrafos que anteceden y la que se reivindica en la siguiente

 N O T A

30 En resumen: El Modelo de Utilidad que se solicita, recaerá sobre las reivindicaciones siguientes:



5

1º.- CAJA PARA CALZADO PERFECCIONADA, caracterizada porque, está constituida esencialmente por un cuerpo ortoédrico hueco, totalmente cerrado, obtenido por extrusión-soplado, y cuyo cuerpo tiene una garganta plana en todo su contorno próxima a una de las bases mayores del mismo.

2º.- CAJA PARA CALZADO PERFECCIONADA, caracterizada según la reivindicación anterior y porque, en las caras del ortoedro hay realizadas nervaduras que proporcionan a las mismas cierta rigidez y también referencias alusivas al contenido que ha de tener dicha caja.

10

3º.- CAJA PARA CALZADO PERFECCIONADA, caracterizada según las reivindicaciones 1ª y 2ª y porque, la caja se hace practicable al separar por corte total la porción de tapa comprendida a partir del extremo de la garganta que de esta manera queda constituida en una embocadura rebajada en la que puede encajar la tapa propiamente dicha

15

4º.- Se reivindica por último, como objeto sobre el que ha de recaer el Modelo de Utilidad que se solicita: " CAJA PARA CALZADO PERFECCIONADA ".

20

Todo conforme queda descrito y reivindicado en la presente Memoria que consta de cuatro páginas mecanografiadas y dibujos adjuntos.

Madrid, 17 de Octubre de 1962

ALFONSO UNGRIA

P.P. *Ungria*

95637

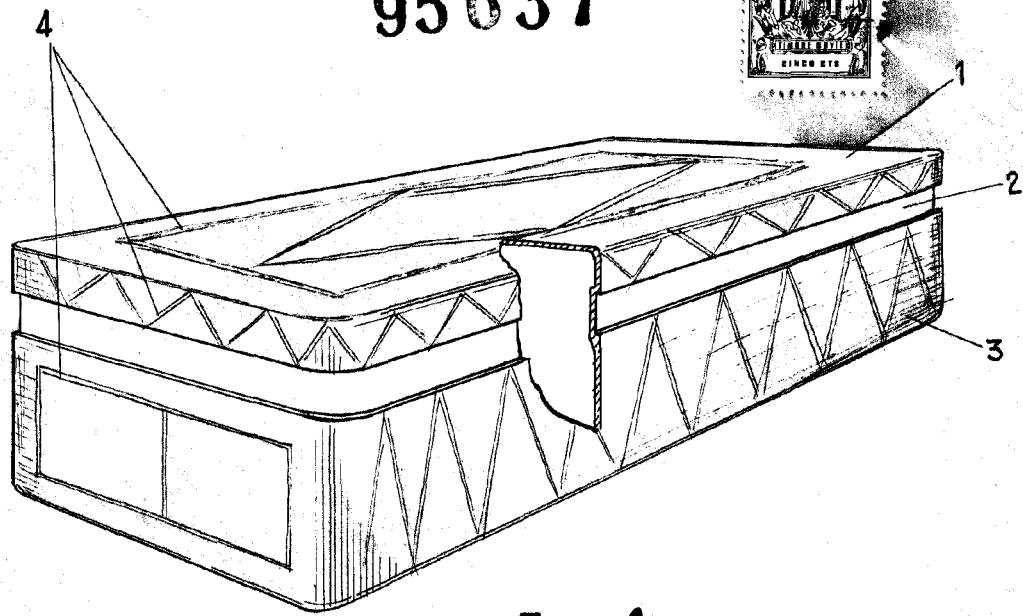

Fig-1

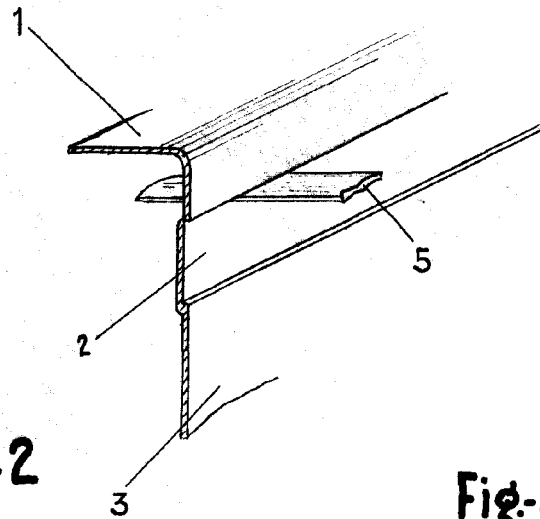

Fig-2

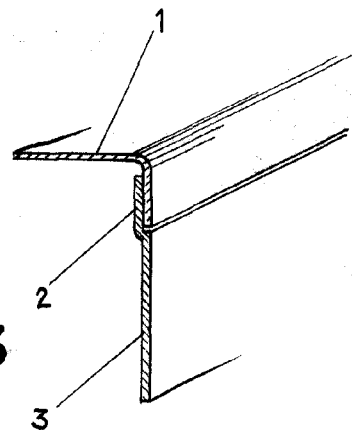

Fig-3

ESCALA VARIABLE

Madrid, 17 de Octubre de 1962

ALFONSO UNGRIA

P.P.