



95614

MODELO DE UTILIDAD

por 20 años

por "UN ESPEJO RETROVISOR", a favor de D. Juan Pujol Maciá, de nacionalidad española, domiciliado en Barcelona, Balmes, 140.

=====

MEMORIA DESCRIPTIVA

Viene a hacer referencia el presente Modelo de utilidad a un nuevo tipo de espejo retrovisor que además de presentar una original constitución aporta notables ventajas sobre los diversos tipos de retrovisores actualmente conocidos, especialmente en lo que hace referencia a la posibilidad de graduación del mismo.

Un problema que se les ha planteado siempre a los constructores de tal tipo de objetos, ha sido el de tener que procurar que al mismo tiempo que se gradúa el retrovisor, éste pueda quedar fijado de una forma satisfactoria en



cierta posición. En los retrovisores actuales sigue sin resolverse tal problema, siendo muy molesto para el usuario que cuando tenga el retrovisor enfocado en una cierta posición, por efectos de sí mismo, o externos, éste varíe teniendo que proceder a un nuevo enfocado.

5.

Ello ocurre porque hasta el momento no había sido encontrado un sistema que a la par que graduara la posición del retrovisor, lo fijara de una manera firme y segura en dicha postura. Ello es lo que se consigue con el retrovisor que por el presente Modelo se describe a base de una estudiada constitución y con la colaboración de elementos nada complicados, que no encarecen prácticamente el precio del mismo.

10.

Esencialmente consiste el presente espejo retrovisor en una carcasa en forma de superficie parabólica, dotada de una aleta inferior por la que mediante tuercas y tornillos queda sujeta al guardabarros del vehículo, poseyendo asimismo un taladro posterior central para el paso de un manguito interiormente roscado que es el que en colaboración con una larga espiga con un disco extremo es susceptible de fijar en una posición determinada la cazoleta delantera portadora del espejo.

15.

20.

Para su mejor comprensión, nos referiremos a un dibujo que, a título de ejemplo, representa un espejo retrovisor realizado de acuerdo con el presente Modelo.

25.

En dicho dibujo, la figura 1 es una vista en perspectiva del espejo retrovisor en cuestión, siendo la figura 2 una sección longitudinal completa del mismo, mostrando sus elementos constituyentes.

30.

Según tales figuras, el espejo retrovisor objeto del presente Modelo queda constituido por una carcasa -1- en forma de superficie parabólica, dotada de una aleta infe-



rior -2- y de una placa -3- a través de las cuales pasan sendos tornillos -4- que sujetan mediante las tuercas -5-, la propia carcasa -1- al guardabarros -6- del vehículo.

5. Dicha carcasa -1- posee asimismo un taladro posterior -7- para el paso de un manguito -8-, con una rosca interior -9-, el roscado del cual sobre una larga espiga -10- provoca la fijación de la cazoleta delantera -11- a la propia carcasa -1-, en colaboración con un disco -12-, fijo a la espiga -10- por las tuercas -13- y -14-.

10. Dicha cazoleta -11- posee un reborde delantero -15- en el que hace tope una arandela -16- que impide la salida al exterior de un espejo -17- sobre cuya cara posterior descansa una lámina esponjosa -18- dispuesta en el extremo de un muelle helicoidal -19- cuyo otro extremo reposa sobre la cara
15. ra delantera del disco -12-.

Para evitar el contacto entre la carcasa -1- y la cazoleta -11- se interpone entre ambas una arandela elástica -20-, que queda ocupando la boca de la referida carcasa -1-.

20. Como se comprende, si desapretamos el manguito -8- la cazoleta -11- puede graduarse fácilmente, hasta la posición deseada, que puede fijarse volviendo a apretar el manguito -8-, ya que ello obliga al disco -12- a presionar contra la cazoleta -11- impidiéndose su giro.

25. Todo cuanto no afecte, altere, cambie o modifique la esencia del espejo descrito, será variable a los efectos del actual Modelo.

N O T A.

Se reivindica como objeto de este Modelo de utilidad:

30. 1.- Un espejo retrovisor, caracterizado por quedar constituido por una carcasa parabólica dotada de una aleta inferior,



- por la que queda sujeta al guardabarros del vehículo, mediante tuercas y tornillos, poseyendo un taladro posterior central en el que queda dispuesto un manguito roscable a una larga espiga central en cuyo otro extremo posee un amplio disco, sujeto a ella por sendas tuercas, que provoca el aprieta contra la referida carcasa, de la cazoleta portadora del espejo propiamente dicho.
- 5.
- 2.- El propio espejo de la reivindicación anterior, caracterizado asimismo porque dicha cazoleta queda separada de la carcasa del retrovisor por intermedio de una arandela elástica, y va dotada de un pequeño reborde delantero que hace de tope a una arandela, que impide a su vez la salida del espejo propiamente dicho, sobre cuya cara posterior, reposa una lámina esponjosa dispuesta en el extremo delantero de un muelle helicoidal, cuyo extremo trasero va a reposar sobre el disco fijador de la cazoleta a la carcasa.
- 10.
- 15.

Sean cuales fueren las circunstancias que concurren en la esencialidad del Modelo de utilidad definido en las anteriores reivindicaciones, cuyo objeto es:

20.

3.- "UN ESPEJO RETROVISOR".

Consta la presente memoria de cuatro hojas foliadas, mecanografiadas por una sola cara y del dibujo adjunto.

Barcelona, veintidós de septiembre de mil novecientos sesenta y dos.

25.

P.A. de D. Juan Pujol Maciá,

D. JUAN PUJOL MAGIA

1 95014



NOVA UNICA

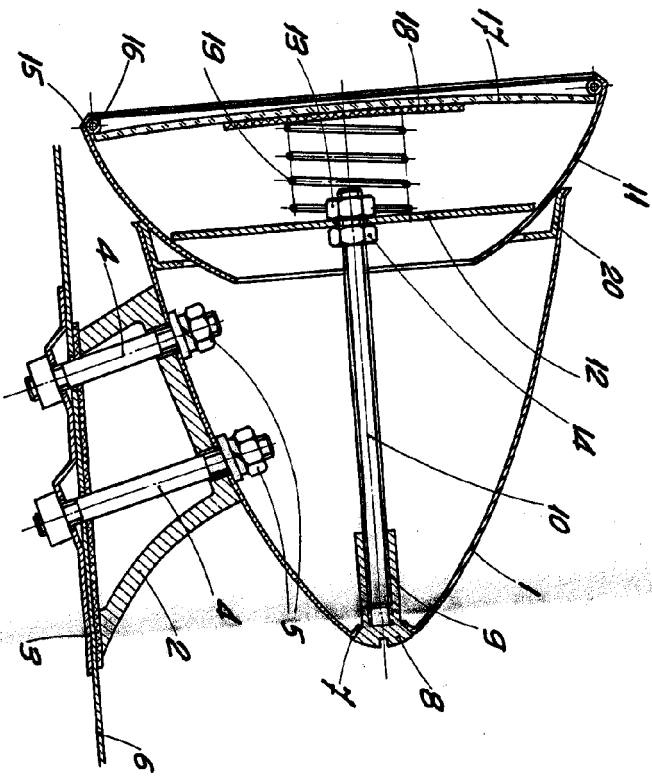

Fig. 1

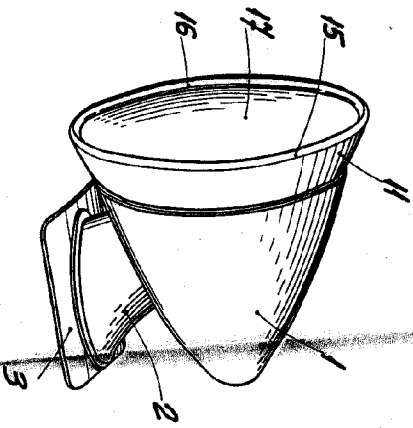

Fig. 2

BARCELONA, 22 SEPTIEMBRE DE 1962
P.A.

ESCALA VARIABLE