



Grupo 8° Clase 73^a

MEMORIA DESCRIPTIVA

de la PATENTE DE INVENCION, por 20 años, solicitada à favor de Don Juan Valls Xufre, residente en Barcelona, para "UNA MEJORA EN LA FABRICACION DE SILLAS, SILLONES Y MUEBLES ANALOGOS".

La Patente de Invención à que se refiere la presente memoria descriptiva està destinada à garantizar la propiedad y explotación exclusiva de una mejora introducida en la fabricación de sillas, sillones y muebles análogos.

Afecta la mejora de que se trata à la forma de verificar la consolidación del asiento de tales muebles con los montantes del respaldo de los mismos que, de acuerdo con dicha mejora se lleva à cabo en una forma sumamente sencilla y solida y que en gran manera contribuye à una mejor solidez en el acoplamiento y ensamblaje de las distintas partes que integran el mueble de que se trate.

De acuerdo con la mejora de referencia, la consolidación del asiento con cada uno de los montantes respectivos, se verifica mediante un tornillo que atraviesa el montante mencionado y se atornilla en una tuerca dispuesta en una cavidad practicada al efecto en el asiento, generalmente por su parte inferior, que en esta forma queda completamente disimulada.

En los dibujos de la hoja adjunta, se representa à título de ejemplo, un caso de ejecución práctica de la mejora mencio-



nada.

La Fig. 1, muestra esquemáticamente en sección vertical, la forma de verificar la unión o acoplamiento en una silla de la parte correspondiente al asiento con uno de los montantes del respaldo de la misma y la fig. 2, es una planta del propio asiento à una escala menor.

Como se indica en el dibujo, la consolidación del montante -1-, con el asiento -2-, se verifica mediante un tornillo -3-, que atraviesa dicho montante y se atornilla en una tuerca -4-, dispuesta en una cavidad -5-, practicada en el propio asiento -2-, y por la parte inferior del mismo.

En cuanto al tornillo -3-, será de dimensiones convenientes y su cabeza de forma y dibujo apropiado, variando así mismo el material de tales tornillos.

Por lo que se refiere à las sillas, sillones o muebles análogos en que esta mejora tenga aplicación, serán así mismo variables como lo será cuanto no afecte o modifique la esencialidad de la Patente que se describe.

===== N O T A =====

Esta Patente se refiere à "UNA MEJORA EN LA FABRICACION DE SILLAS, SILLONES Y MUEBLES ANALOGOS" Grupo 8° Clase 73ª debiendo recaer sobre la siguiente REIVINDICACION en la que se determina su mencionado objeto.

Reivindica el recurrente la propiedad y explotación exclusiva de la citada mejora que esencialmente consiste en verificar la consolidación y acoplamiento del asiento à los montantes respectivos de las sillas, sálones o muebles, susceptibles de admitir tal mejora, mediante un tornillo que atraviesa dicho montante y se atornilla en una tuerca dispuesta



- 3 6

en una cavidad practicada en el asiento, tal y como se detalla en la descripción que antecede y se representa en el dibujo que se acompaña.

Consta la presente memoria descriptiva de tres hojas foliadas, escritas por una sola cara.

Barcelona 21 de Octubre de 1925

P. A.



FIG.1

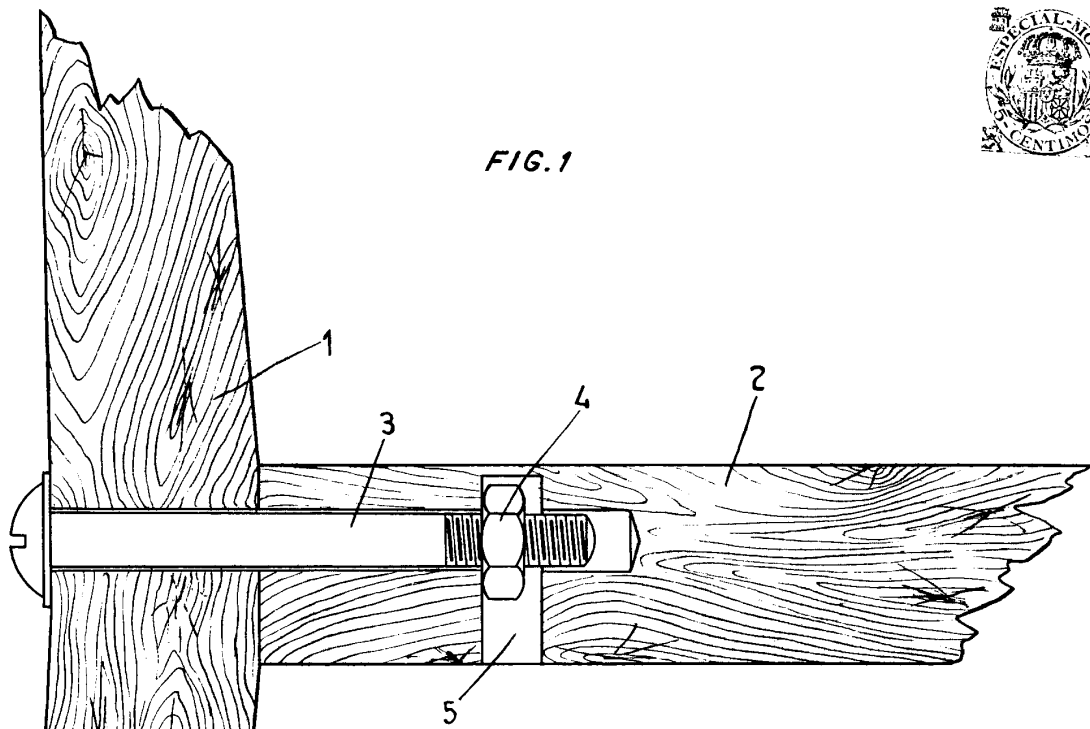
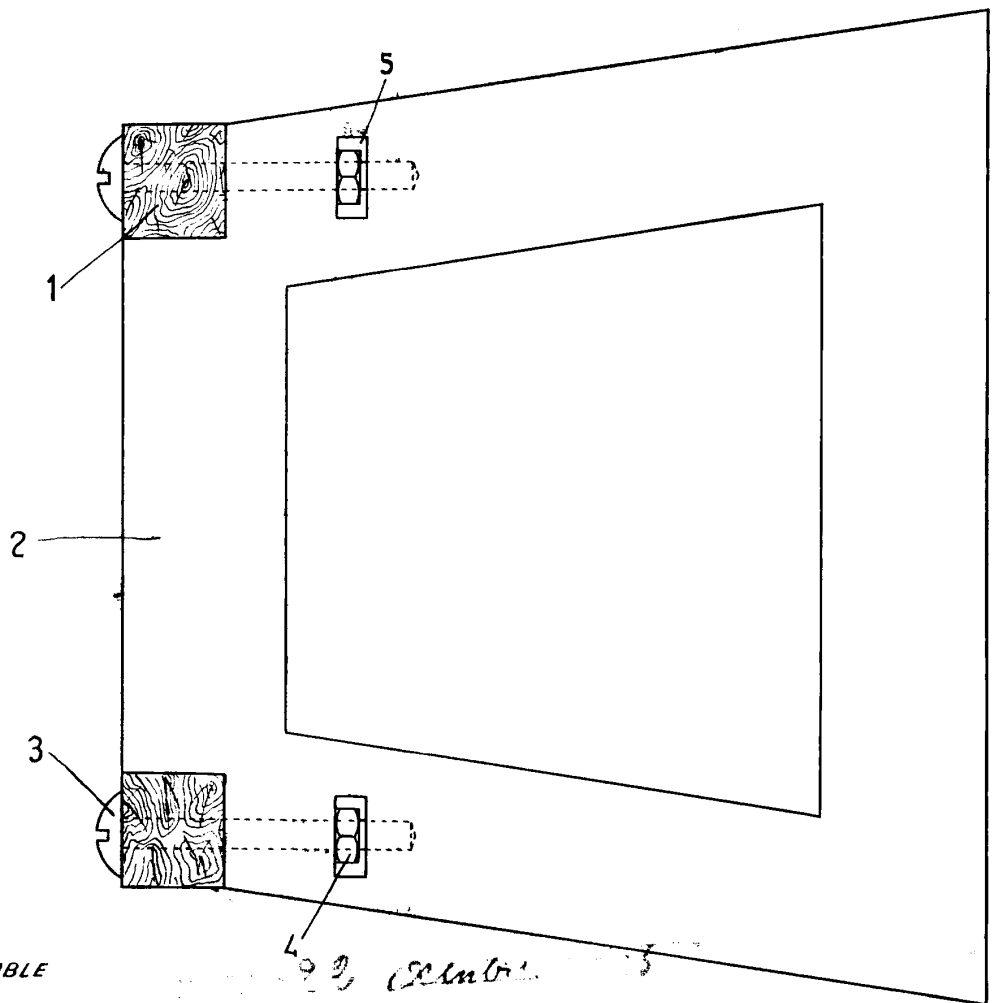

FIG.2



ESCALA VARIABLE

499, Octubre 1955
P. 2
942