



28

95553

MODELO DE UTILIDAD

por 20 años

a favor de Dña. FERNANDA GUILLEMINOT DEVILLERS, de nacionalidad española, residente en Barcelona, Salud, 77. - - - - -
por: "CAJA PORTAPILAS". - - - - -

MEMORIA DESCRIPTIVA

El presente modelo de utilidad tiene por objeto una caja portapilas, del tipo acoplable a un aparato eléctrico y que comprende un alojamiento y una tapa, ambos con medios combinados de cierre amovible.

La caja portapilas en cuestión se caracteriza, sucin-
tamente, por presentar en su techo y en la cara interna de su fondo una serie de cavidades en las que se contienen los medios contactores elásticos de las pilas. Dichos medios contactores
10 presentan la particularidad de que los destinados a recibir los



polos negativos de las pilas están conformados en muelle espiral. Los polos positivos encajan en una zona prevista en las citadas cavidades, tomando contacto con unos terminales ubicados en esta zona y debidamente conformados en prolongaciones de los expresados muelles.

Para facilitar la explicación, se acompañan a la presente memoria descriptiva unos dibujos, en los que se ha representado un caso práctico de realización, que difieran sólo en detalle de la indicada a título de ejemplo, no limitativo del alcance de este modelo de utilidad.

En los dibujos:

La figura 1 es una vista en planta de la tapa, considerada por su cara interna.

La figura 2 indica en sección alzada el conjunto de la caja según corte por la línea II-II indicada en la figura 1.

La figura 3 muestra la caja portapilas en sección transversal según la línea III-III indicada en la figura 2.

Esta realización comprende un alojamiento -1- dotado de unas muescas -2- destinadas a recibir tornillos u otros medios de fijación a la caja del correspondiente aparato, hallándose dotado dicho alojamiento -1- de una tapa -3- portadora de una aleta extrema -4- combinada con un escalón -5- previsto en la boca del alojamiento -1-, la cual, en el extremo opuesto, presenta un resalto -6-, sobre el que es yuxtaponible una pestaña -7- conformada en la tapa -3- para su fijación a la caja, lo que tiene efecto con ayuda de un tornillo -8-.

La tapa -3- presenta unas cavidades que comprenden dos zonas circulares -9- y -10-, la primera de mayor diámetro, hallándose enlazadas ambas mediante un tramo acanalado -11-. En tales cavidades están colocados unos medios contactores de las corres-

95553



todo ello comprendido en el espíritu de las reivindicaciones.

N O T A

Se reivindica como objeto del presente modelo de utilidad:

- 5 1.- Caja portapilas, del tipo que comprende un alojamiento y una tapa, ambos con medios combinados de cierre amovible, c a r a c t e r i z a d o s esencialmente por presentar en su fondo-tapa y en la cara interna del techo del alojamiento una serie de cavidades, cada una de las cuales comprende series
10 de dos zonas de distinto diámetro unidas por un tramo intermedio, en cuyas cavidades se contienen los medios contactores de las pilas, hallándose dotada la caja de unos elementos para la separación y el encaje de las pilas, determinados por unos pilari-
llos longitudinalmente alineados que presentan caras laterales
15 cóncavas.
- 2.- Caja portapilas, según la reivindicación anterior, caracterizada por el hecho de que los medios contactores de las pilas están constituidos por un alambre que presenta una zona en muelle cónico espiral alojado en la zona de mayor diámetro de las
20 cavidades y destinado a recibir los polos negativos de las pilas, derivándose de dicho muelle una prolongación con un terminal ubicado en la otra zona circular y apto para recibir el polo positivo de las pilas, el cual es encajable en esta última zona circular.
- 25 3.- Caja portapilas, según la reivindicación 1, caracterizada porque los medios combinados de cierre amovible comprenden un resalto interior extremo previsto en la boca de la caja y en el que es encajable una aleta conformada en la tapa, presentando ésta en la otra extremidad una aleta yuxtaponible y fijable a un
30 resalto de la boca de la caja.
- 4.- CAJA PORTAPILAS.



pondientes pilas -12-, cuyos medios constan de una zona en muelle espiral -13-, dispuesto en la zona -9- y apto para recibir el polo negativo de dichas pilas. El muelle -13- presenta una prolongación.-14- encajada en el tramo acanalado
5 -11- y fijada mediante un remachado adecuado -15- a la tapa -3-, hallándose provista la prolongación -14- de un terminal circular -16- destinado a la conexión del polo positivo -17- de las pilas -12-, cuyo terminal -16- está ubicado en la zona -10- aludida, en la que encaja el polo -17- en cuestión.

10 En una pared debidamente regruesada -18-, cuya cara interna constituye el techo o fondo del alojamiento -1-, se han practicado unas cavidades -9'- y -10'- similares a las -9- y -10- y en las que se hallan dispuestos otros medios contactores de las pilas -12-, los cuales son complementarios de los descritos y
15 comprenden un muelle en espiral -13'-, unido, merceder a una prolongación intermedia -14'-, a un terminal -16'-. Estos elementos contactores complementarios están situados en el citado fondo -18- del alojamiento -1- de manera que las prolongaciones -14- quedan oblicuamente dispuestas y encajadas en unas entalladuras
20 -19- practicadas en unos pilarillos prismáticos -20- previstos en el fondo -18-, los cuales presentan caras cóncavas -21-. Estos pilarillos -20- actúan de separadores de las pilas -12-, cooperando a la retención de las pilas dispuestas entre los referidos medios contactores emplazados en el fondo -18- y la tapa -3-.

25 El modelo, dentro de su esencialidad, puede ser llevado a la práctica en otras formas de realización, que difieran sólo en detalle de la indicada a título de ejemplo, as las cuales alcanzará igualmente la protección que se recaba. Podrá, pues, fabricarse la caja portapilas en cuestión en cualquier forma y
30 tamaño y con los medios y materiales más adecuados, por quedar



Consta la presente memoria descriptiva de cinco hojas, mecanografiadas, foliadas, numeradas y escritas por una sola cara, acompañada de una hoja de dibujos.

Barcelona, para Madrid, a 29 de Septiembre de 1962.

FERNANDA GUILLEMINOT DEVILLERS

P. A.



FIG. 3

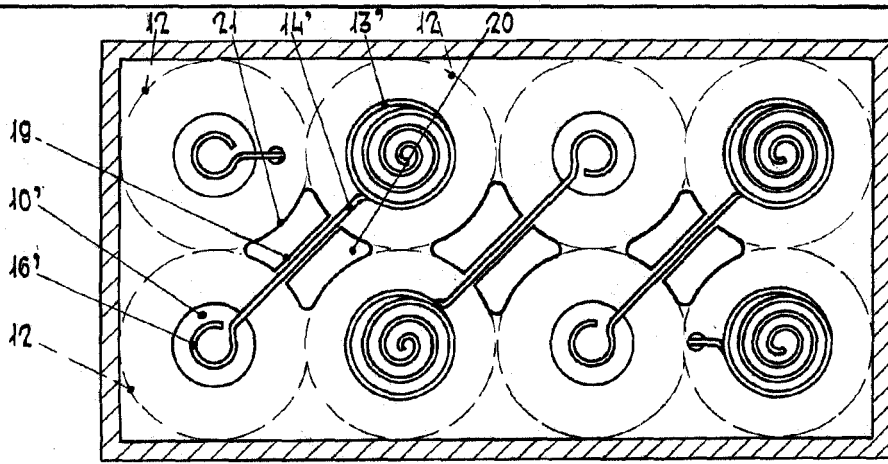

85553

FIG. 2

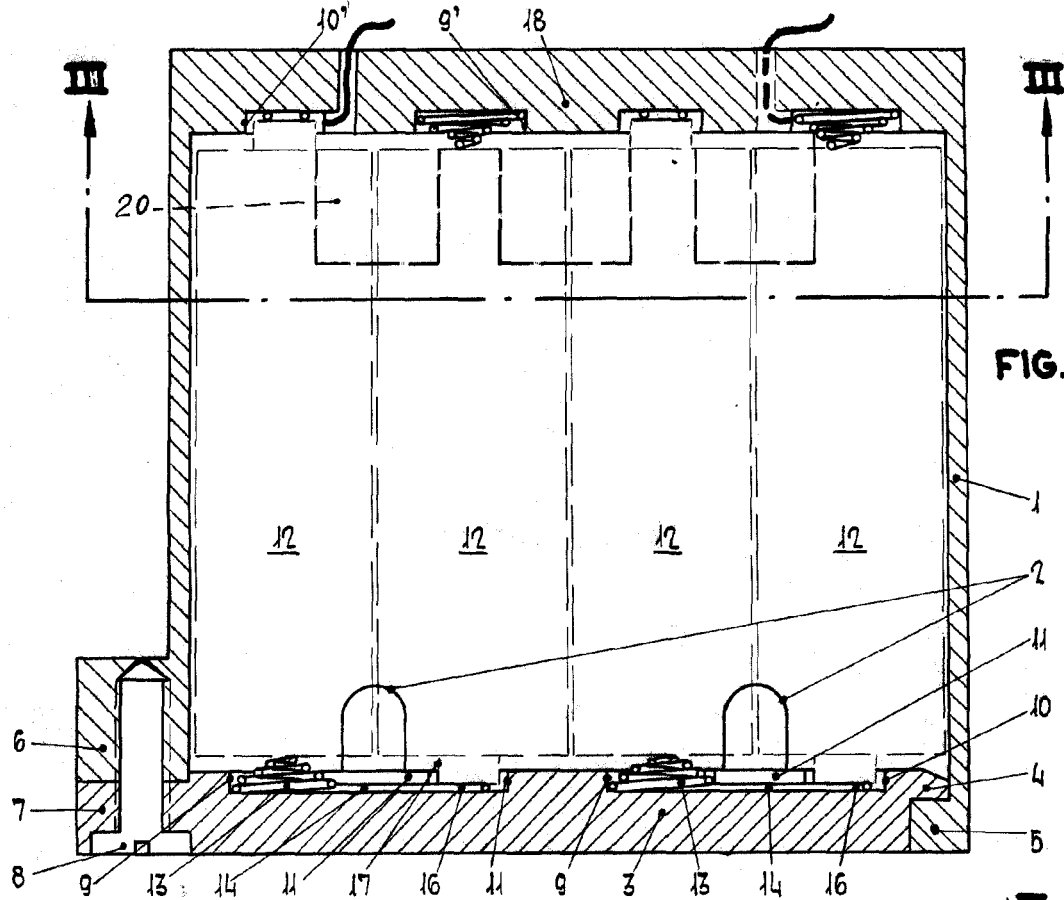
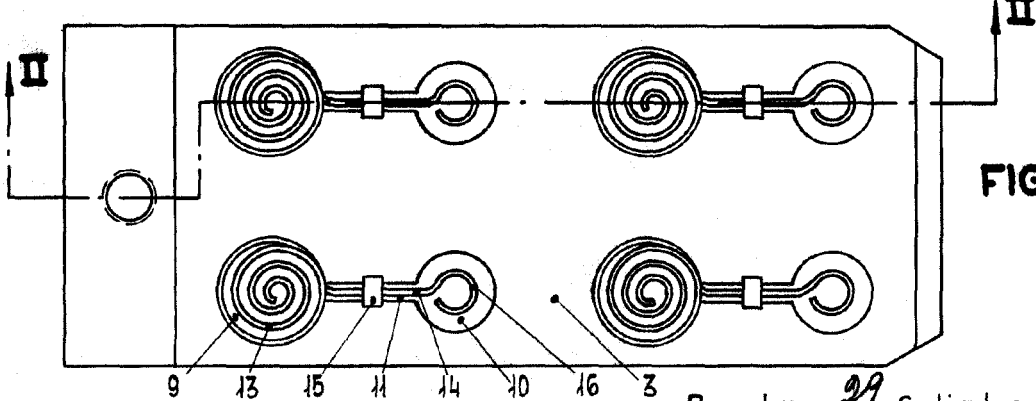

FIG. 1



Escala variable

Barcelona, 29 Septiembre 1962
p. a.

[Handwritten signature]