

95533

95533



Memoria Descriptiva

correspondiente a un Modelo de Utilidad que por un periodo de veinte años para toda España, se solicita a favor de D. JOSE - ANTONIO MELGAREJO MARTINEZ, de nacionalidad española, con domicilio en Murcia, calle de Martinez Anido nº 33, por "UN ESPEJO RETROVISOR PARA VEHICULOS".

5 El presente Modelo de Utilidad tiene por objeto la protección en España de un nuevo tipo de espejo retrovisor para vehículos, especialmente aplicado a camiones, que por sus características de visibilidad, difiere esencialmente de los similares conocidos hasta la fecha, y para una mayor claridad pasamos a describirlo haciendo referencia al plano que unido a la presente Memoria se acompaña.

Está constituido por dos soportes triangulares -1- y -2-, a los que se articula por medio de un pasador una horquilla -4-



95533

10

por medio de un vástago roscado -3- en cada uno de sus brazos.

Esta horquilla -4- perfectamente regulable lleva acoplada por un eje -7- una cajera -5- en la que en su frente va dispuesta una luna -6-.

15

Esta cajera con su luna acoplada lleva en su parte superior e inferior un tornillo soldado interiormente, el cual permite regular el campo de visibilidad.

20

Debido a su montaje y forma, permite al conductor tener una mayor visibilidad de todos los obstáculos que sobrevengan por detrás del vehículo, siendo también muy comodo su montaje, por cuanto el mismo se acopla a cada una de las puertas indistintamente.

25

También se pueden poder dos espejos, uno en cada puerta los cuales permiten al conductor apreciar cualquier vehículo que se le aproxime, tanto por el lado izquierdo como por el de recho, así como poder hacer cualquier clase de maniobra con visibilidad perfecta de la parte trasera del propio vehículo.

Como ya queda indicado, el soporte regulador permite promediar la anchura del vehículo y tener con ello una mayor visibilidad por la parte de atrás.

30

Lo expuesto puede ser objeto de modificaciones de detalle, siempre que las mismas no alteren ni cambien de un modo esencial la naturaleza del Modelo de Utilidad, entendiéndose la representación del plano a título de ejemplo y sin alcance limitativo alguno. Podrá variar igualmente la clase de materiales, a emplear en la fabricación de las distintas partes que lo forman, así como su forma, coloridos y tamaños.

35

N o t a

Descrito que queda el Modelo de Utilidad, se considera que



su objeto debe de recaer sobre las siguientes

40

Reivindicaciones

PRIMERA: "UN ESPEJO RETROVISOR PARA VEHICULOS", caracterizado por constituirlo dos soportes triangulares a los que se articula una horquilla por medio de vástagos roscados para facilitar su regulación.

45

SEGUNDA: "UN ESPEJO RETROVISOR PARA VEHICULOS", caracterizado por la reivindicación primera y porque en el espacio abierto de la horquilla antes mencionada, se acopla una caja metálica provista en su parte superior e inferior de unos apéndices roscados para su fijación a los brazos de dicha horquilla, pudiendo regularse su giro a derecha e izquierda, para orientación del espejo dispuesto en el frente de dicha caja.

50

TERCERA: "UN ESPEJO RETROVISOR PARA VEHICULOS".

-----

Tal y como queda descrita la presente Memoria, que consta de tres hojas mecanografiadas, escritas por una sola cara y plano que unido a la misma se acompaña.

Madrid,

11 OCT. 1962

JUAN DE VALLE  
P.R.

95533

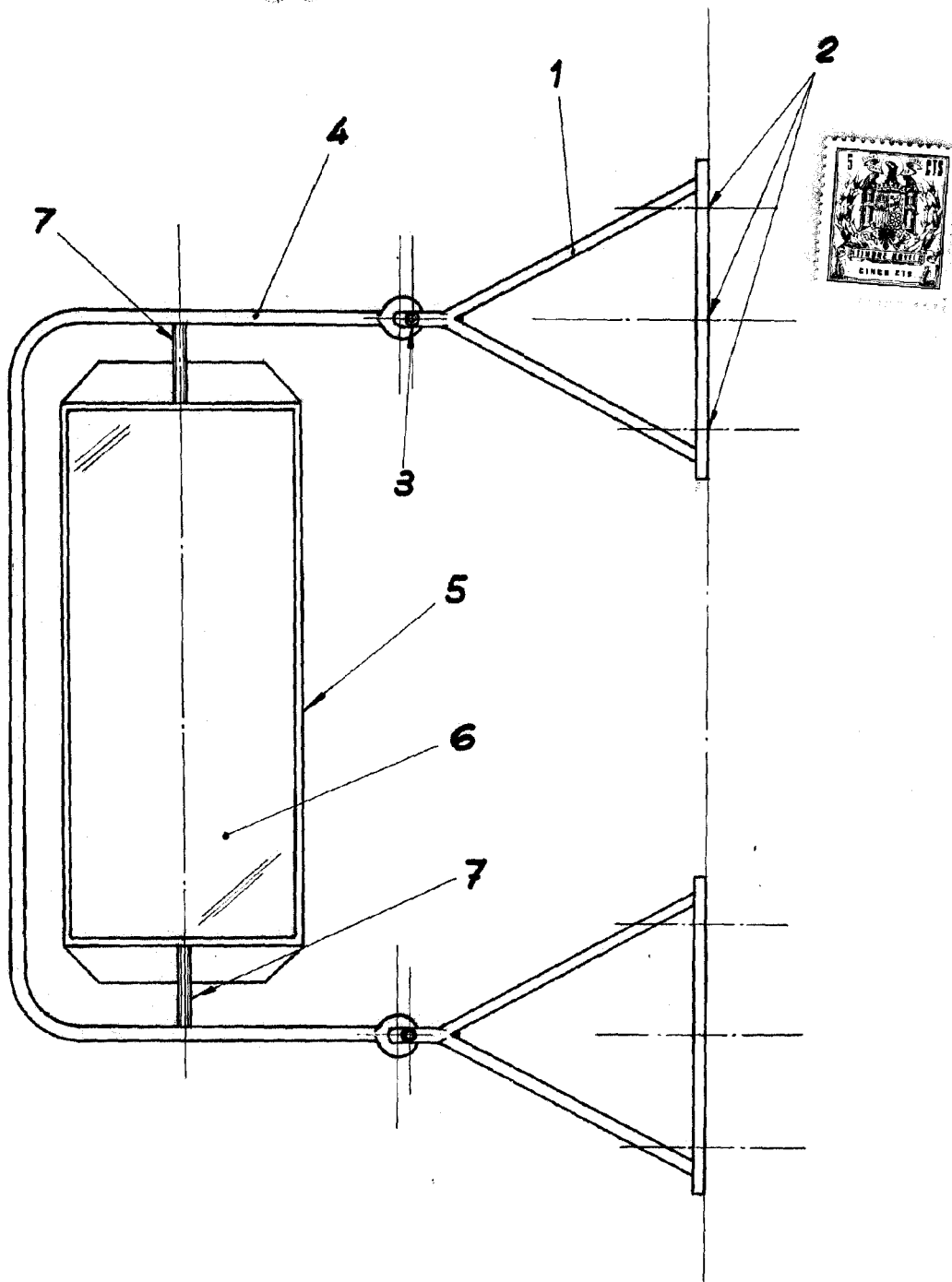

Escala variable

Madrid, 11 Octubre 1962

JUAN DEL VALLE  
P.R.

*Juan del Valle*