

95518

MEMORIA DESCRIPTIVA

que se acompaña a la solicitud de un

.....
MODELO DE UTILIDAD

por VEINTE años en España, por "RUEDA PARA JUGUE

TERIA PERFECCIONADA".....
.....
.....

a favor de

D. ANTONIO LOPEZ BELTRAN y D. MARIO TORTOSA
GONZALVEZ, de nacionalidad española

domiciliado en DENIA (Alicante), calle Pedro

Esteve, número 74.-
.....

95518

La invención a que se refiere la presente Memoria constituye una novedad industrial, con características y ventajas que la hacen merecedora del privilegio de explotación exclusiva que por ella se solicita, de acuerdo con las prescripciones del Estatuto vigente sobre Propiedad Industrial, de fecha 26 de Julio de 1.929, texto refundido, publicado el 30 de Abril de 1.930.

Desde que tuvo lugar la aplicación de las materias plásticas a usos industriales, multitud de explotaciones y, en particular, las de juguetería, se han visto beneficiadas por una reducción sensible de tiempo, energía y mano de obra, al tiempo que se han simplificado, simultáneamente, los procedimientos de elaboración de juguetes e partes de los mismos.

Así, los encajes de piezas, los sistemas de ensambladura y, muy especialmente, la elaboración de ruedas de vehículos de juguete, en cuya perfecta presentación y funcionamiento práctico, reside del mayor porcentaje de utilidad del objeto, se elaboran actualmente bajo los más simples procedimientos, y sin necesidad de rigurosas precisiones técnicas, sin menoscabo de la singular consistencia que deben aportar a la función a que se destinan.

Al efecto, han sido divulgados múltiples procesos de fabricación y actualmente son conocidos en el mercado nacionales de ruedas de juguete obtenidas por soplado e inyección de materias plásticas. Vamos a describir, sin embargo, como objeto de la presente solicitud, según se desprende del enunciado, una rueda para juguetería perfeccionada.

Los perfeccionamientos establecidos que se caracterizan por estar constituida a partir de un núcleo prefabricado que comprende el cojinete para el eje del vehículo, alrede-

95518

der del cual se moldea por inyección una envolvente que comprende la zona radial y llanta de la rueda, recubriendo al mismo tiempo el núcleo inicial y dando la apariencia de conjunto de ser una sola pieza.

35 Para ayudar a la comprensión de la idea expuesta se ha confeccionado una lámina de dibujos que ilustran la presente Memoria como realización práctica del objeto en cuestión.

40 La figura 1ª nos ofrece una sección diametral del núcleo que forma parte de la rueda propiamente dicha. Obsérvese constituido por un cuerpo -1- prefabricado que comprende el cojinete -2- destinado a recibir el eje del vehículo.

La figura 2ª corresponde a una vista en planta del núcleo propiamente dicho.

45 Por último la figura 3ª corresponde a una sección longitudinal de la rueda para juguetería que nos ocupa. Como puede observarse alrededor del núcleo -1- existe moldeada por inyección una envolvente -3- que comprende la zona radial -4- y llanta -5- de la rueda, dando el conjunto la apariencia de ser una sola pieza.

50 Los resultados prácticos de los perfeccionamientos descritos aportan a la estructura general de las ruedas para juguetería una serie decisiva de ventajas, si tenemos en cuenta que la propia consistencia de la rueda se ve reforzada extraordinariamente con la adición de un núcleo que facilita su obtención, siendo susceptible de soportar grandes pesos sin sufrir el alabeamiento que caracteriza generalmente a los modelos similares conocidos.

55 Hecha la descripción precedente, es necesario añadir que los detalles de realización de la idea expuesta pue-

60

95518

den variar sin que por ello cambie la esencia de la invención que es la que se desprende de los párrafos que anteceden y lo que se reivindica en la siguiente

NOTA

65 En resumen: El Modelo de Utilidad que se solicita ha de recaer sobre las reivindicaciones siguientes:

70 1º.- RUEDA PARA JUGUETERIA PERFECCIONADA, caracterizada esencialmente por el hecho de estar constituida por un núcleo prefabricado que comprende el cojinete para el eje del vehículo, a partir del cual se moldean por inyección aquellas partes correspondientes a la llanta, disco y cubo.

75 2º.- RUEDA PARA JUGUETERIA PERFECCIONADA, caracterizada por el hecho de que la llanta, disco y cubo están constituidos por una pieza entera, quedando oculto en el interior del cubo el núcleo que comprende el cojinete para el eje del vehículo, sin posibilidad de separación.

80 3º.- RUEDA PARA JUGUETERIA PERFECCIONADA, caracterizada esencialmente por el hecho de que el conjunto de las reivindicaciones anteriores, da la apariencia de estar constituido por una sola pieza.

4º.- Se reivindica por último, como objeto sobre el que ha de recaer el Modelo de Utilidad que se solicita "RUEDA PARA JUGUETERIA PERFECCIONADA".

85 Todo tal y como queda descrito y reivindicado en la presente Memoria que consta de cuatro hojas escritas a máquina por una sola cara y dibujos que se acompañan.

Madrid, 10 de Octubre de 1.962

ALFONSO UNGRIA

P.P. 

95518



figura 1ª



figura 2ª



figura 3ª

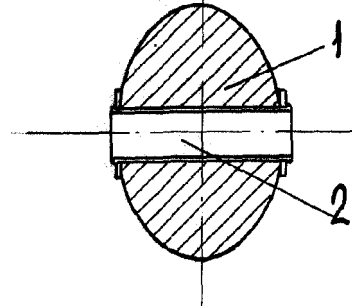
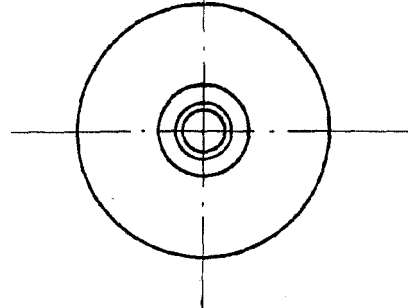
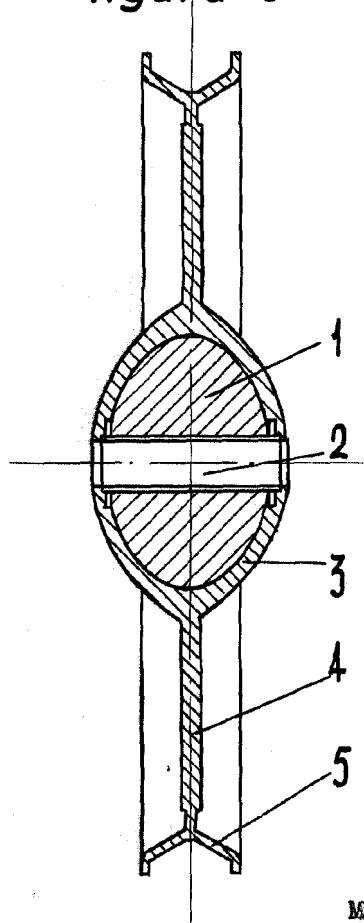

ESCALA VARIABLE
Madrid, 10 de Octubre, 1962
ALFONSO UNGRIA

A.P.
[Handwritten signature]