

85477



MODELO DE UTILIDAD

que por veinte años, para España y sus Posesiones, se solicita a favor de "ELABORACION PLASTICOS ESPAÑOLAS, S. A. EPE", de nacionalidad española, domiciliada en Madrid, (España), Carretera del Aereo-Club, Carabanchel Alto, por : "PIZARRA LUMINOSA".

Memoria descriptiva

El empleo actual de paneles, pizarras, cartelones, etc., etc., en los lugares públicos para anunciar espectáculos, dar noticias, hacer propaganda de todas clases, es tan grande y variado que no es preciso

95477



ponderarlo. No obstante, sin duda por rutina, se continúa utilizando principalmente en los vestíbulos de los cinemas, el viejo sistema de la pizarra o el encerado, de fondo en color oscuro o negro de preferencia, para escritura con tiza, Hay otros métodos, sin duda menos primitivos, pero que tampoco reúnen el conjunto de características que una clase de esa publicidad debe tener: Ser atractiva: visibilidad a distancia; facilidad de borrar lo escrito y escribir lo nuevo, y resistencia de las inscripciones a las inclemencias del tiempo y a la interferencia de gentes mal intencionadas.

El objetivo del presente Modelo de Utilidad cuyo registro se solicita, es una pizarra que reúne las condiciones acabadas de citar, por cuanto consiste en un gran marco, preferentemente apaisado, con medios laterales para situarlo fácilmente sobre un

95477



muro, o bien apoyado en un caballete adecuado en cuyo interior hay un primer espacio posterior para colocar en un mismo plano ideal varios elementos de alumbrado eléctrico, preferentemente tubos, a continuación hay colocados, dentro del perímetro interno del marco un panel liso, sin inscripciones, de material adecuado para recibir inscripciones con materiales susceptibles de ser borrados fácilmente sin dejar huella y que al propio tiempo sea translúcido para dejar pasar la claridad de los medios eléctricos situados, como se ha dicho, detrás del panel, y por último, externamente, delante del citado panel de inscripciones, otro panel protector, de sustancia igual a la del repetido panel, pero transparente que, además, va moldeado, en su periferia para que resulte notoriamente separado del otro y al propio tiempo darle un efecto de embellecimiento y de resistencia.

95477



En la presente Memoria se describe un dibujo que, como ejemplo y sin carácter limitativo, se refiere a una realización de una pizarra luminosa, según el modelo solicitado.

50

En el Dibujo: La figura 1 muestra, con varios cortes, el frente de la pizarra luminosa, y

La figura 2, muestra en mayor tamaño, un corte de dicha pizarra, según la línea

55

II-II en la figura 1.

Según se deduce de la observación de las figuras, el marco -1- es una pieza rectangular que, porrientemente se coloca apaisado, aunque puede recibir posición vertical según su eje

60

mayor. El marco tiene perfil en "L", al que se han agregado internamente dos pestañas +2- y -3-, y una externa -4-, de un mismo ancho

65

las internas, próximas y paralelas en todo el perímetro del marco. El marco tiene también medios externos -5- cualesquiera para ser suje-

95477



tado, en un muro por ejemplo.

En un plano ideal I-I, figura 2,
de la región que será el dorso de la pizarra,
van situados los elementos de iluminación
70 eléctrica, que en el caso de este ejemplo,
son cuatro tubos fluorescentes -6- montados
todos dentro de dicho plano I-I, ideal en
el sentido del citado eje mayor del arco.

Entre las pestañas -2- y -3- va co-
75 locado un panel plano, liso -7-, incoloro o
coloreado, sin inscripciones, pero tránslui-
do, dejando pasar luz difusa de los tubos po-
teriores.

Puede estar fabricado con plexiglas
80 u otro material. Sobre este panel -7- se
hacen las inscripciones que se desea exponer,
con pinturas de agua y albayalde coloreadas,
susceptibles de ser borradas pasando sobre
las inscripciones una simple esponja mojada en
85 agua, sin dejar huellas.

95477



Entre las pestañas -3- y -4- va colocado un segundo panel, externo hecho también con plexiglas o material parecido, en una calidad transparente, con objeto de hacer de cristal y dejar ver perfectamente las inscripciones realizadas en el panel interior. Este panel externo, además de su cometido de proteger las inscripciones contra los elementos atmosféricos y las agresiones de gentes, sirven también como elemento estético y, por ello, va moldeado en toda su periferia con una cierta curvatura o ángulo diédrico -8-, que al propio tiempo le da una mayor rigidez.

Ambos paneles deben ser susceptibles de desmontarse, pero el exterior puede también ser solo levantado por giro alrededor de su borde horizontal superior, para que sin desmontarlo, se pueda operar sobre el panel-pizarra, para borrar lo inscrito, limpiar y trazar otras nuevas inscripciones. Al propio tiempo, dicho pa-

95477



dicho panel externo se debe poder mantener indefini-
damente con inclinación suficiente para traba-
jar con comodidad debajo de él sobre el ci-
tado panel-pizarra, sobre todo si el marzo es-
110 tá situado a la intemperie. Con este objeto, di-
cho panel exterior pueda llevar en los bordes
laterales unas escuadras articuladas de cualquier
tipo conocido, de las que por medio de un im-
pulso en un sentido dentro de su plano adquie-
115 ren un ángulo permanente, que solo se deshace
mediante otro impulso en sentido opuesto.

En las diferentes realizaciones de esta
pizarra luminosa caben diversas pequeñas va-
riaciones, de acuerdo con la técnica de fabri-
120 cación de los materiales empleados, sin salir
de las características que se reivindican.

95477



NOTA

En resumen, el Modelo de Utilidad, que por veinte años, se solicita registrar en España, deberá recaer sobre las siguientes

REIVINDICACIONES

125 1ª.- "PIZARRA LUMINOSA", adecuada para efectos de publicidad, aunque no limitadamente, que se caracteriza por formarse con un marco dotado de alguna profundidad para recibir en su interior, en un plano ideal posterior, un grupo eléctrico de elementos luminosos; en un segundo plano, paralelamente a dicho grupo de elementos, un panel translúcido que deja pasar luz difusa procedente de dicho grupo situado detrás y hecho con material que resista perfectamente el trazado de inscripciones con pintura al agua y el borrado de éstas con agua sin dejar huella, y exteriormente un panel transparente que resista las inclemencias atmosféricas colocado paralelamente con el anterior al que protege.

130 2ª.- "PIZARRA LUMINOSA", de acuerdo con

95477



la reivindicación anterior, caracterizada por-
que el panel externo presenta en su perímetro
un moldeado paralelo al borde.

145

3ª.- "PIZARRA LUMINOSA" de acuerdo
con la reivindicación 1, caracterizada por-
que los dos paneles son desmontables, y el
exterior protector puede ser girado alrede-
dor de uno de sus lados.

4ª.- "PIZARRA LUMINOSA"

Todo tal y como queda descrito y
reivindicado en la presente memoria des-
criptiva que consta de nueve hojas foliadas
y mecanografiadas por una sola de sus caras
a la que se acompañan los dibujos que la ilus-
tran.

Madrid, 8 OCT. 1962

CARLOS BALLESTERO
P.P.

95477

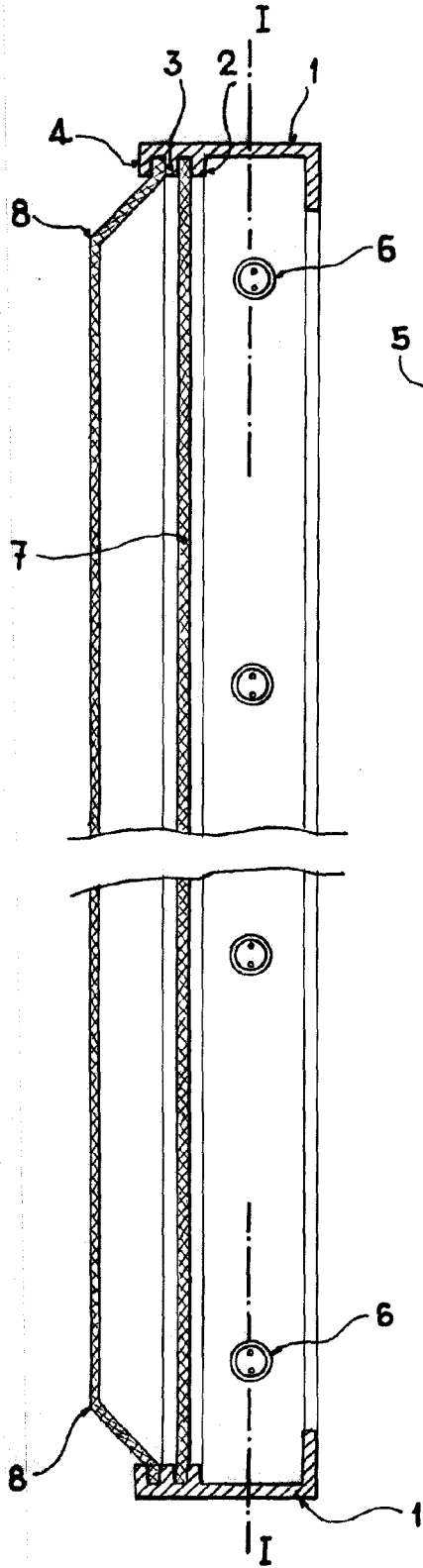

Fig. 1

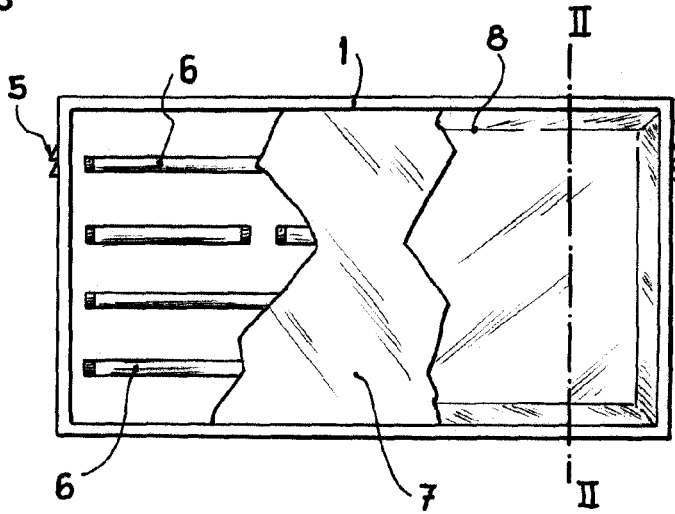

Fig. 2

Madrid, 28 OCT. 1962

CARLOS BALLESTERO
P.P.

ESCALA VARIABLE