



95466

Dn. Ismeel Manaut Cuní, de nacionalidad española, domiciliado en Martorellas (Prov. de Barcelona) calle Barcelona, 55, solicita registrar un Modelo de Utilidad, por 20 años, para España y sus Posesiones, que se refiere a: "DISPOSITIVO PARA ACOPLAR UN PARABRISAS, A LAS MOTOCICLETAS".-

- - - - -

Este Modelo de Utilidad tiene por objeto dar a conocer un dispositivo, de montaje y construcción muy simples, que permite acoplar fácilmente un parabrisas a la horquilla de la rueda delantera de las motocicletas.-

5 El dispositivo está constituido por un par de piezas planas, en las que se han practicado dos orificios pasantes, en los que se introducen los vástagos de fijación de las varillas que sostienen la pantalla parabrisas.

10 En uno de los extremos de dichas piezas planas se ha practicado una muesca muy acentuada en forma de -U- dentro de la cual penetra el perno sobre el que se rosca la tuerca de fijación de la horquilla de la motocicleta.- Los vástagos de fijación de las varillas del parabrisas tienen uno de sus extremos en forma troncocónica invertida y con unas dentallas -
15 fresadas, que al introducirse en los orificios de la plaquita se comprimen, aprisionando las varillas, que penetran en el hueco central de dichos vástagos a medida que se va roscando una tuerca en el extremo inferior fileteado del propio vástago.-



20 En los dibujos adjuntos, que forman parte integrante de la presente memoria descriptiva, se ha representado, a título de ejemplo ilustrativo, pero no limitativo, una realización práctica del dispositivo que se solicita registrar.-

Dichos dibujos muestran:

25 Fig.1. Vista en perspectiva del dispositivo, acoplado a la horquilla de la rueda delantera de una motocicleta.-

Fig.2. Vista lateral y en sección parcial, del dispositivo reteniendo las varillas del parabrisas.-

30 Refiriéndonos concretamente a dichos dibujos, pasamos a describir, detalladamente, las particularidades de montaje del dispositivo, objeto de la presente solicitud de Modelo de Utilidad.-

El dispositivo para acoplar a la motocicleta un parabrisas, está constituido por un par de piezas alargadas planas -1-,
35 que presentan un ligero reborde periférico -2- que aumenta su resistencia.-

En uno de los extremos de dichas piezas se ha practicado una muesca o escotadura -3-, muy acusada, en forma de -U-, dentro de la que se atornilla el perno -4- de fijación de la horquilla -5- de la rueda delantera de la motocicleta.-
40

Cada pieza plana -1- presenta, también, dos orificios -6- -6'- por los que se introducen sendos vástagos de fijación de las varillas que forman el armazón del parabrisas.-

45 Ambos vástagos presentan su extremo inferior -7- fileteado y su extremo superior -8- afecta forma troncocónica invertida, con dos o mas entallas -9-, fresadas longitudinalmente.-

Los extremos de las varillas -10- -10'- del parabrisas se introducen en el hueco axial de los vástagos respectivos -8- quedando fuertemente aprisionados, al reducirse el diámetro -



50 del extremo troncocónico -8-, cerrándose las entallas -9-, a medida que van penetrando en el orificio -6-, al roscar una tuerca -11- en el extremo inferior fileteado -7- del propio vástago.- Eventualmente la tuerca -11- puede completarse con una arandela de seguridad -12--

55 Naturalmente que todos los detalles de forma, número de elementos, montaje y construcción de los mismos, se han dado en el título puramente ilustrativo, y por tanto el dispositivo para acoplar un parabrisas a la horquilla de las motocicletas, podrá sufrir todos los perfeccionamientos, sustituciones y -
60 simplificaciones que se estimen necesarias, según las necesidades concretas de cada tipo de moto, siempre que no se desvirtue la esencialidad del objeto descrito.-

El Modelo de Utilidad por: "DISPOSITIVO PARA ACOPLAR UN PARABRISAS, A LAS MOTOCICLETAS", cuyo privilegio de explotación para España y sus Posesiones, se solicita por un periodo de 20 años, deberá reunir las particularidades que se concretan en las siguientes.

REIVINDICACIONES

70 1ª.- "DISPOSITIVO PARA ACOPLAR UN PARABRISAS, A LAS MOTOCICLETAS" caracterizado por el hecho de que consta de un par de piezas alargadas planas, en uno de cuyos extremos se ha practicado una escotadura muy pronunciada en forma de -U-, dentro de la que se atornilla el perno de fijación de la horquilla correspondiente a la rueda delantera, presentando, además, cada una de -
75 dichas piezas, dos orificios por los que se introducen sendos vástagos de fijación de las varillas que forman el armazón del parabrisas.-

2ª.- "DISPOSITIVO PARA ACOPLAR UN PARABRISAS, A LAS MOTOCICLETAS" según la 1ª reivindicación, caracterizado por el hecho de
80 que los vástagos huecos que reciben las varillas del parabrisas,

95466

- 4 -



85

presentan su extremo inferior fileteado, mientras que el superior afecta forma troncocónica invertida y lleva practicadas unas entallas. fresadas longitudinalmente, que permiten la reducción del diámetro de dichos vástagos a fin de aprisionar las varillas, a medida que la parte cónica de los vástagos penetra en los orificios de las piezas de fijación, al ser rosca cada la tuercas correspondiente, que se atornilla sobre el fileteado de cada vástago.-

90

3ª.- "DISPOSITIVO PARA ACOPIAR UN PARABRISAS, A LAS MOTOCICLETAS".- Tal como se ha descrito y demostrado en los dibujos adjuntos.-

Consta de cuatro hojas foliadas y mecanografiadas por una sola cara.-

Barcelona a 28 de Septiembre de 1962.-

P.A. de Dn. Ismael Manaut Cuní.-

JUAN B. RENTER RIBA
Manaut Cuní

Fig. 1

95466

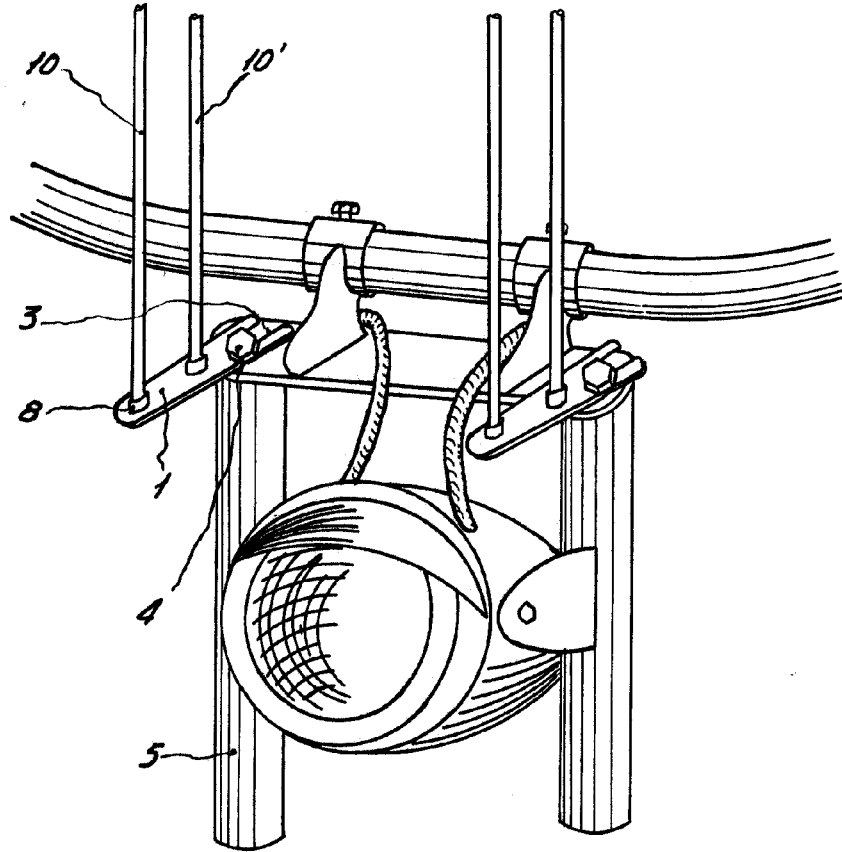
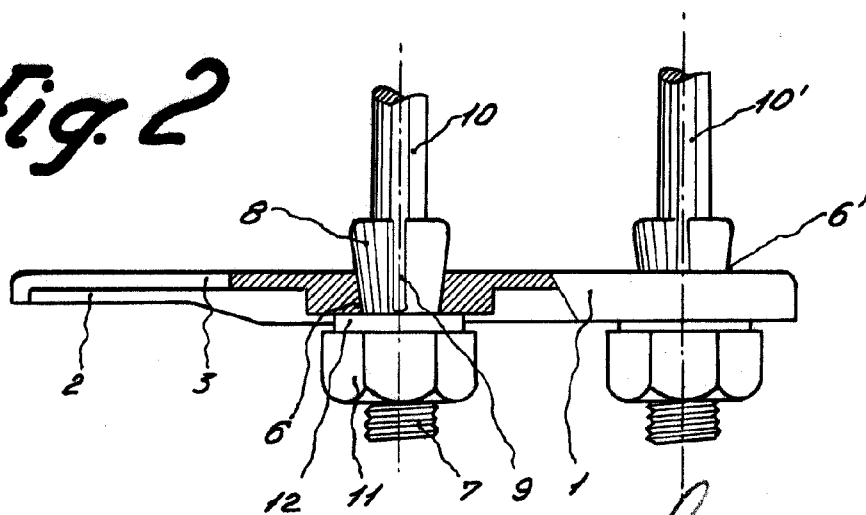

Fig. 2



Barcelona 28 Septiembre 1962

P.A. *Juan B. Renter*
Juan B. Renter Ridaura

Escala variable