



95465

Dn. Ismael Manaut Cuní, de nacionalidad española, domiciliado en Martorellas (Prov. de Barcelona), calle Barcelona, 55, solicita registrar un Modelo de Utilidad, por 20 años, para España y sus Posesiones, que se refiere a: "DISPOSITIVO PARA ACOPLAR UN PARABRISAS AL MANILLAR DE MOTOCICLETAS" .-

- - - - -

Este Modelo de Utilidad tiene por objeto dar a conocer un dispositivo de muy simple montaje, que permite acoplar fácilmente las pantallas parabrisas, a los manillares de las motocicletas.-

5 Este dispositivo consiste en una brida, constituida por dos piezas simétricas enfrentadas, que presentan, en sus extremos, sendos pasos en parte ligeramente cóncavos, en los que se introducen los vástagos de fijación, los cuales son huecos y presentan uno de sus extremos con un fresado longitudinal y marcada concidad invertida; en dicho extremo hueco se introduce la varilla de refuerzo de la estructura del parabrisas, -
10 que queda fuertemente aprisionada en dicho hueco cóncavo, al ir cerrándose el fresado longitudinal, a medida que el vástago - se introduce en los pasos de la brida, al ir roscando una -
15 tuerca en el otro extremo fileteado del vástago.- A este simple dispositivo puede añadirse una arandela de seguridad, que - asegure el roscado de la tuerca, así como un elemento protector elástico, dispuesto en el puente de la brida, para que al fijarla sobre el manillar, éste no se estropee o raye, al mismo
20 tiempo que se evitan posibles deslizamientos de las bridas, a



lo largo de dicho manillar.-

25

En el dibujo que se acompaña y que forma parte integrante de la presente memoria descriptiva, se ha representado, a título de ejemplo ilustrativo, pero no limitativo, una realización práctica del dispositivo que se solicita registrar.-

30

En la única figura que integra este dibujo, se ha representado una vista frontal del dispositivo parcialmente seccionado, con los elementos montados como si estuvieran aplicados a un manillar de motocicleta.- La mitad derecha de la figura muestra la parte en sección, que permite apreciar, con mayor claridad, las características de montaje del dispositivo.-

35

Refiriéndonos concretamente a dicho dibujo, pasamos a describir, con todo detalle, las piezas que componen el dispositivo y las particularidades del objeto de la presente solicitud de Modelo de Utilidad.-

40

El dispositivo para acoplar el parabrisas al manillar de motocicletas, consiste, esencialmente, en una brida, en sí ya conocida, constituida por dos piezas puente -1- -1'-, simétricas, enfrentadas, las cuales presentan en sus extremos, sendos orificios pasantes -2- -2'- uno cilíndrico y el otro cónico, que al superponer o enfrentar las dos mitades -1- -1'-, se corresponden con los de la otra pieza.-

45

En dicho paso cónico-cilíndrico -2- -2'-, se introduce un vástago -3-, fileteado en su extremo inferior -4- y cuyo extremo superior -5- presente una marcada conicidad.- En dicho extremo superior -5- se han practicado, por fresado, dos o más entallas longitudinales -6-. En el interior hueco de los vástagos -3-, se introducen las varillas -7- -7'- que sostienen la visera del parabrisas.-

50

Al extremo fileteado -4- de los vástagos -3- se rosca una tuerca -8-, provista de una arandela de seguridad -9-. Al ros-



55 car dicha tuerca -8- el vástago -3- va penetrando por los ori-
ficios pasantes -2- -2'- y el extremo troncocónico -5- queda
comprimido, cerrándose las entallas -6- y aprisionando así -
60 fuertemente las varillas -7- -7'- en el interior del paso axial
de los vástagos -3-. El orificio o puente de la brida, prefe-
rentemente llevará un forro -10-, o dos medios manguitos de ma-
terial flexible apropiado, para evitar que, al montar la brida
en el manillar de la motocicleta, se estropee o raye este úl-
timo.-

Naturalmente que todos los detalles de forma, número de
piezas, disposición y arreglo de las mismas, se han dado a tí-
tulo simplemente ilustrativo, y por tanto, el dispositivo para
acoplar un parabrisas al manillar de motocicletas, que se soli-
65 cita registrar, podrá sufrir todas las modificaciones, susti-
tuciones y perfeccionamientos que se estimen oportunos, según
las aplicaciones de cada caso concreto.-

El Modelo de Utilidad por: "DISPOSITIVO PARA ACOPLAR UN
PARABRISAS, AL MANILLAR DE MOTOCICLETAS", cuyo privilegio de
70 explotación en España y sus Posesiones, se solicita por un pe-
riodo de 20 años, deberá recaer en las particularidades, que
se concretan en las siguientes,

R E I V I N D I C A C I O N E S

75 1ª.-"DISPOSITIVO PARA ACOPLAR UN PARABRISAS, AL MANILLAR DE
MOTOCICLETAS", caracterizado por el hecho de que está formado
por una brida compuesta de dos mitades simétricas, las cuales
presentan, en sus extremos, sendos orificios pasantes, uno de
ellos cilíndrico y el otro cónico, los cuales se corresponden
entre sí, al enfrentar las dos piezas que integran la abraza-
80 dera para montarla sobre el manillar, que se fija introducien-
do, en dichos orificios, los correspondientes vástagos, que son
huecos en sentido de su longitud, para establecer los alojamien-



tos cilíndricos que han de recibir las varillas, que forman la estructura del parabrisas y sostienen su visera.-

85

2ª.- "DISPOSITIVO PARA ACOPIAR UN PARABRISAS, AL MANILLAR DE MOTOCICLETAS", según la 1ª reivindicación, caracterizado por el hecho de que los dos vástagos de fijación de la brida sobre el manillar y de sujeción de las varillas del parabrisas, presentan una parte cilíndrica fileteada, para recibir la tuerca

90

de fijación, mientras que el extremo opuesto de dichos vástagos afectan una marcada conicidad, que coincide y se adapta a la parte también cónica de los orificios por cuyo interior pasan, habiéndose practicado, en el extremo troncocónico de dichos vástagos, unas entallas longitudinales, que permiten, por reducción del diámetro el ajuste entre ambas partes cónicas y la adaptación a las varillas que penetran en el hueco axial - de los citados vástagos, lográndose la perfecta fijación del conjunto, cuando las tuercas han quedado debidamente apretadas.-

95

3ª.- "DISPOSITIVO PARA ACOPIAR UN PARABRISAS, AL MANILLAR DE MOTOCICLETAS".- Tal como se ha descrito y demostrado en el dibujo adjunto.-

100

Consta de cuatro hojas foliadas y mecanografiadas por una sola cara.-

Barcelona a 28 de Septiembre de 1962.-

P.A. de Dn. Ismael Manaut Cuní.-

JUAN B. REINÉ RIBERA
Juan B. Reiné Ribera

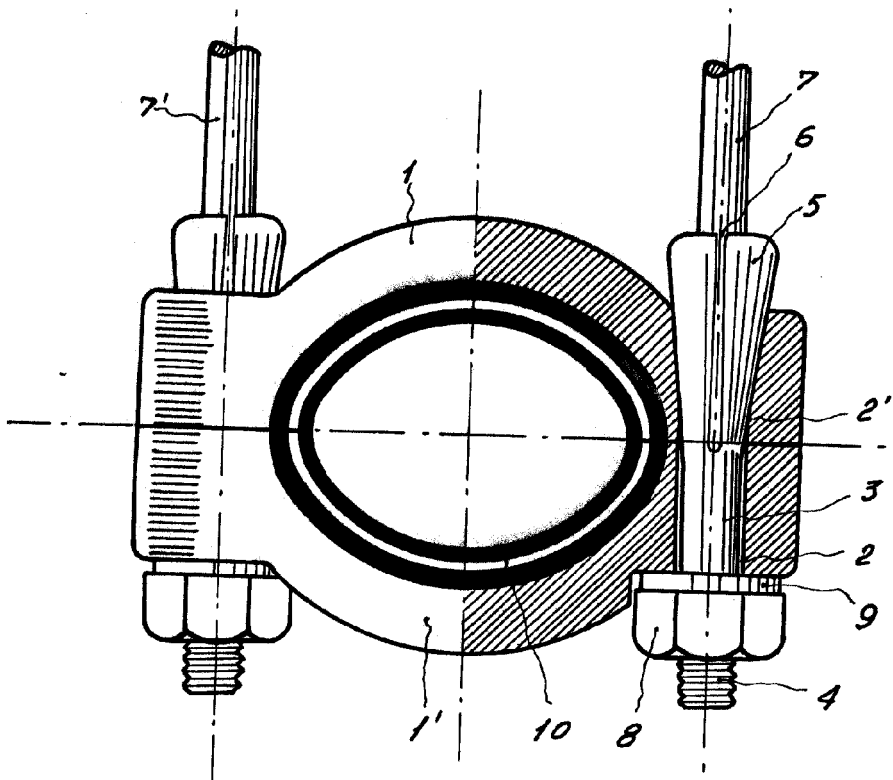

Barcelona 26 Septiembre 1962

P.A. *Juan B. Renter Ridaura*
Juan B. Renter Ridaura

Escala variable