

95408

- 1 -

## *Memoria Descriptiva*

*para*

un Modelo de Utilidad por veinte años,

*a favor de*

la r.s. FRATELLI ZAPPA

~~-nacionalidad italiana-~~

*residente en*

civate di Lecco (Italia)

Via Provinciale, 20 (COMO)

*por:*

" dispositivo para la recíproca unión de las partes de una viga formada por laminados. "

El presente modelo de utilidad se refiere a un dispositivo capaz de fijar las dos partes de una viga, y particularmente para vigas de tipo formadas por dos laminados sustancialmente a C con bordes doblados.

5

El dispositivo, según el modelo, comprende un elemento metálico curvado que se apoya en uno de sus puntos, sobre un punto fijo respecto a una parte de la viga y comprende además una cuña, que, llamada a oprimir sobre el elemento apoyado en dicho punto, obliga al elemento mismo, a oprimir a su vez, sobre la parte de la viga junto a la que lleva el apoyo.

10

Un ejemplo de ejecución de un dispositivo, según el modelo, referente al dibujo adjunto, se describe a continuación.

15

La figura 1 muestra la viga con sus dos partes unidas con dicho dispositivo.

La figura 2 muestra una sección transversal de dicha viga siempre con el dispositivo en posición de bloqueo.

20

En el dibujo se ven las partes 1 y 2 de la viga de la que la parte 2 lleva a ella solidarias, dos chapitas, indicadas con 5.

El dispositivo de bloqueo comprende un elemento metálico curvado 3 y una cuña 4.

25

Las dos partes 1 y 2 de la viga están unidas

95408

5 a lo largo de sus dos caras, como se ve mejor en la figura 2, y el elemento 3 apoyado en la pieza 6 solidaria con la parte 2, está llamado a forzar con su extremidad, la pared interna de la parte 1, transmite la acción de la cuña 4 que es introducida forzosamente a través de los orificios de las dos chapitas 5.

10 Se consigue así una sólida unión entre las partes de la viga gracias al dispositivo arriba descrito, que puede ser aplicado a dichas partes con extrema simplicidad y rapidez, Así también, fácil y rápidamente, se procede al desmontaje de las partes, bastando para ello extraer de su alojamiento la cuña 4.

-----

95408

- 4 -

N O T A

Este registro consta de las siguientes reivindicaciones;

5 1.- Dispositivo para la recíproca unión de las partes de una viga formada por laminados, caracterizado por un elemento metálico curvado, que se apoya, en un punto fijo respecto a una parte de la viga, y por una cuña que, llamada a forzar sobre dicho elemento, obliga a este último, apoyado en dicho punto, a forzar a su vez sobre la otra parte de la viga junto a la que lleva el apoyo.

10 2.- Dispositivo para la recíproca unión de las partes de una viga formada por laminados.

Según se describe y reivindica en esta memoria descriptiva.

12 Se detalla e ilustra con los planos que a la misma se acompañan.

Y cuya memoria descriptiva consta de 4 hojas, foliadas y escritas a máquina por una sola de sus caras.

Madrid, a 6 OCT. 1962  
CARLOS ROEB  
R. E.

FIG 1

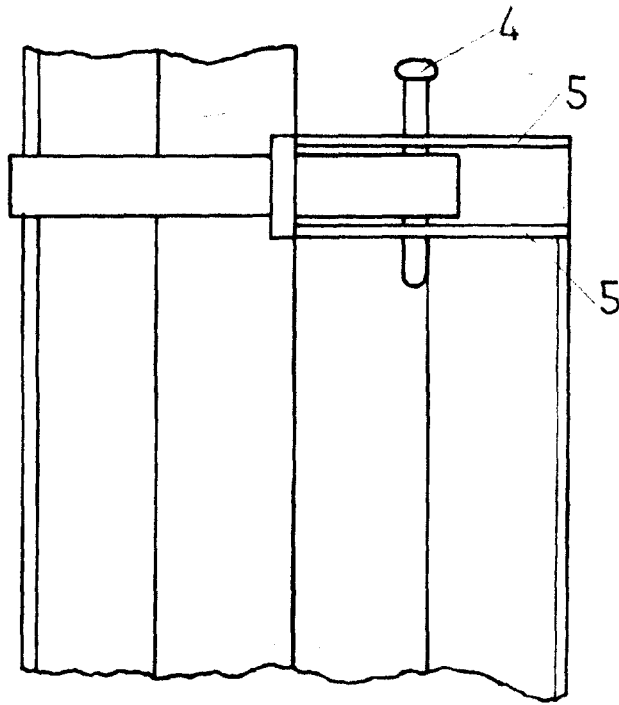
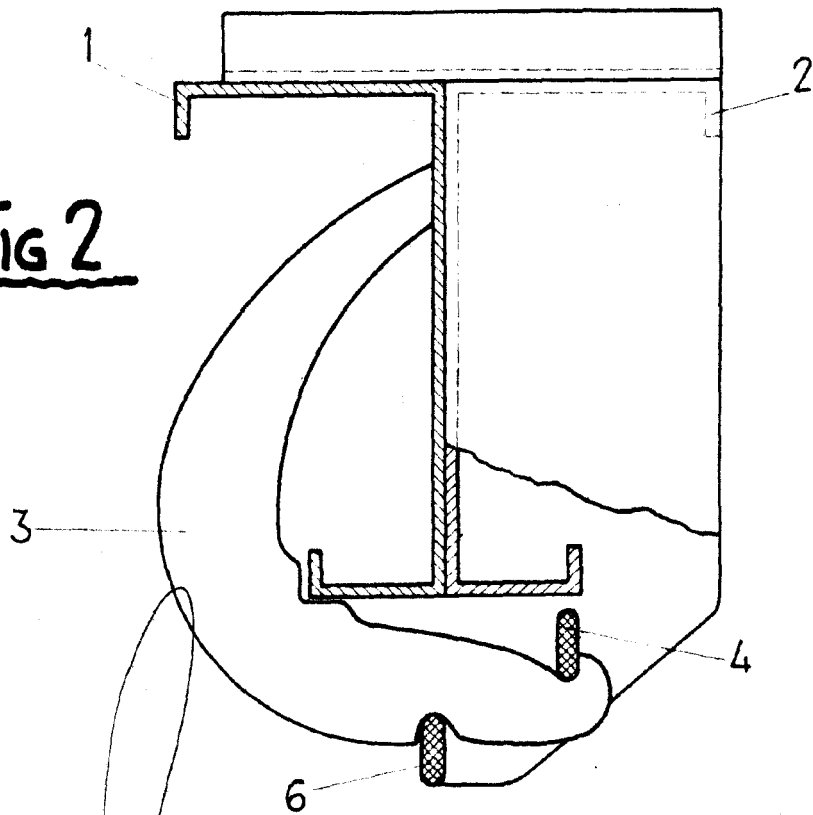

FIG 2



Escala Variable  
CARLOS ROEB  
P. R.