



95383

M O D E L O  
D E  
U T I L I D A D

por "UN ORINAL PERFECCIONADO PARA USO INFANTIL", a favor de D. JOSE M<sup>º</sup> GURI PRATS y D. GERD BORMANN KRIEGEL, de nacionalidad española y alemana respectivamente, domiciliados en CALELLA (Barcelona) calle de la Iglesia, n<sup>º</sup> 74.

= . =

MEMORIA DESCRIPTIVA

El presente modelo de utilidad se refiere a un orinal perfeccionado para uso infantil.

Más concretamente, consiste el modelo en un erinal obtenido en una sola pieza por moldeo, preferentemente en material plástico.

5.

El modelo presenta un recipiente cilindrico interior, cuya pared se dobla según un borde a bisel en la embocadura del citado recipiente, descendiendo oblicuamente y dando lugar a una doble pared. Constituye, pues, esta pared exterior un cuerpo troncocónico, cuya base mayor abierta es la

10.



de apoyo, mientras que el fondo del orinal propiamente dicho queda en elevación.

5. La pared exterior, presenta un vaciado trapezoidal que no alcanza el borde superior de la misma, constituyendo un entrante para la introducción de la mano, que suple ventajosamente el asa.

10. En posición diametralmente opuesta a dicho asidero y en el borde de la embocadura se ha dispuesto un saliente vertedor resultante de prolongar la pared exterior e interior, y dotado de ligera canal longitudinal.

15. Según la realización, queda pues constituido un orinal distinto en forma y concepción a todos los actualmente conocidos, cuyas características principales son las de haber suprimido el asa antiestética y común a todos ellos, el presentar su fondo elevado respecto a la superficie de apoyo y el ser ésta de una gran amplitud para proporcionar suficiente estabilidad.

20. Con el fin de facilitar la explicación, se acompaña a la presente memoria descriptiva de una lámina de dibujos en la que se ha representado un caso de realización que se cita a título de ejemplo en la descripción.

En los dibujos:

La figura 1, representa una sección en alzado del orinal, según el modelo.

25. La figura 2, muestra al mismo en vista perspectiva.

30. Haciendo referencia a los dibujos, se aprecia en su realización, un orinal monopieza obtenido por moldeo en material preferentemente plástico el cual está constituido por una pared -1-, que dá lugar al recipiente propiamente dicho -2-, la cual pared se dobla según un borde en bisel -3- formándose



el faldón exterior -4-, cuyo borde inferior es la amplia base de apoyo del conjunto.

El fondo -5-, queda aislado del suelo.

5. Como elemento de asido se ha previsto un vaciado -6-, que no comprende la totalidad de la altura de la pared exterior, formándose una cavidad apta para la introducción de los dedos. Diametralmente opuesto a dicha disposición de asido y en la embocadura del recipiente, hay un saliente scanalado e7- para el vertido.

10. El modelo, dentro de su esencialidad, puede ser llevado a la práctica en otras formas de realización que difieran en detalle de la indicada a título de ejemplo en la descripción, a las cuales alcanzará igualmente la protección que se recaba. Podrá, pues, construirse, en cualquier forma y tamaño, con los materiales mas adecuados, por quedar todo ello  
15. comprendido en el espíritu de las reivindicaciones.



95383

4 OCT 1962

N O T A

Descrito el objeto y utilidad de la presente invención, lo que se declara como no divulgado ni practicado en España, comprende las siguientes reivindicaciones.

5. 1. Un orinal perfeccionado para uso infantil, caracterizado esencialmente por estar constituido en una sola pieza moldeada que comprende un recipiente propiamente dicho de forma cilíndrica y una envolvente exterior troncocónica y concéntrica, unidas ambas por sus bordes superiores según una doblez continua a bisel, siendo la base mayor de la envolvente troncocónica, la de apoyo del conjunto, mientras que el fondo del recipiente queda en elevación.
10. 2. Un orinal perfeccionado, según anterior reivindicación, en el que como elemento de asido se ha previsto un vaciado en la pared de la envolvente exterior que permite la introducción de los dedos en la cavidad resultante, existiendo en la embocadura del recipiente y en posición diametralmente opuesta a la del anterior asidero un saliente acanalado verteder.
15. 3. Un orinal perfeccionado para uso infantil.
20. Según se describe y reivindica en la presente memoria que consta de cuatro páginas foliadas y escritas a máquina por una sola de sus caras, acompañadas de una lámina de dibujos,

Madrid, a - 4 OCT. 1962

25. JOSE M<sup>a</sup> GURI PRATS y GERD BORMANN KRIEDEL

P. a.

JAIME ISERN MIRALLES

P. P.

D. Jose M<sup>o</sup> Guri Prats  
D. Gerd Bormann Kriegel

95383

Hoja única

Fig. 1

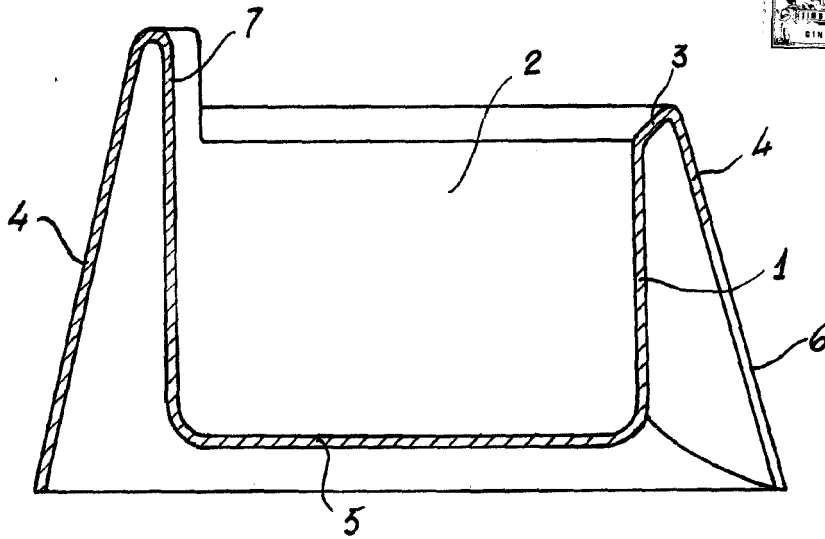
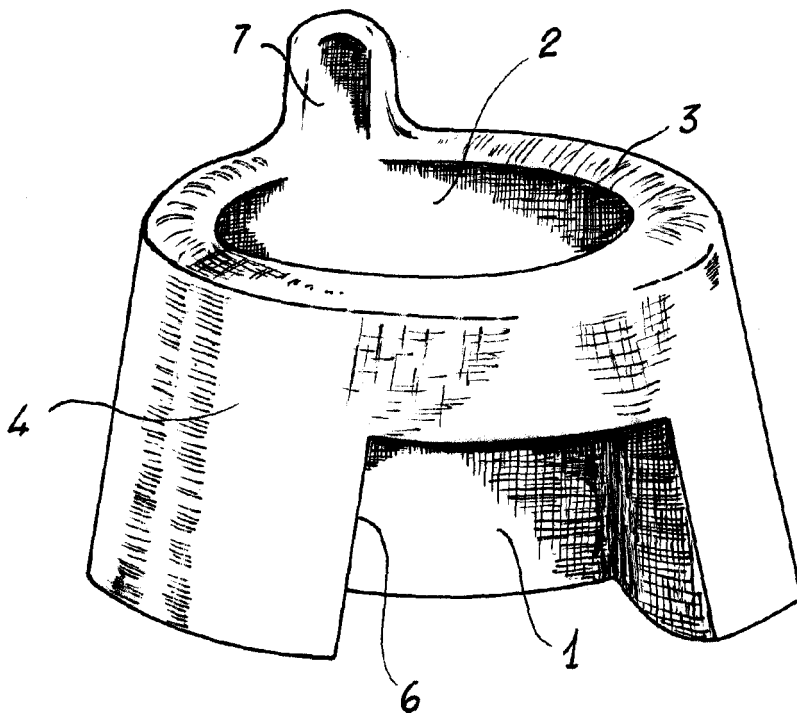

Fig. 2



OCT. 1902  
Madrid, Jaime Xern