



5 La invención a que se refiere la presente Memoria constituye una novedad industrial, con características y ventajas que la hacen merecedora del privilegio de explotación exclusiva que por ella se solicita, de acuerdo con las prescripciones del Estatuto vigente de la Propiedad Industrial de fecha 26 de Julio de 1.929, texto refundido, publicado el 30 de Abril de 1.930.

10 Un objeto preferible de la invención es dotar a la industria del embalaje de una nueva caja que responde a la particular característica de ser propiamente un maletín obtenido por el plegado sucesivo de una lámina troquelada de cartón ondulado.

La descripción de esta nueva caja se efectúa con ayuda de los dibujos que se adjuntan, a base de los cuales se expone la estructura de la misma al propio tiempo que la manera de armarla.

15 En el plano, y en la Fig. 1ª se muestra una planta del desarrollo de la caja en cuestión, y en la Fig. 2ª una perspectiva de la misma, ya armada y dispuesta para el uso.

Más particularmente, la caja está constituida por una lámina rectangular $P S P' S'$ de cartón ondulado sobre la que hay delimitadas transversalmente cuatro líneas paralelas de doblez $AE - BF - CG - DH$.

20 De los lados menores de estos rectángulos parciales que se forman, $AB - EF$ y $CD - GH$, se prolongan unas solapas trapezoidales iguales y otras mayores diferentes de los lados centrales $BC - FG$.

25 Estas últimas solapas se componen respectivamente de una primera parte en forma de trapecio seguida de una doblez $IJ - KL$ de la que se prolonga una orejeta rectangular cortada en toda su longitud $TU - T'U'$.

En las porciones rectangulares extremas de la plancha $P S P' S'$ hay troqueladas unas asas, y sobre dichas porciones hay delimitadas dos líneas longitudinales de doblez $OM - O' M'$.

30 El maletín propiamente dicho, se obtiene por plegado de la superficie de cartón ondulado, representada en la Fig. 1ª, mediante las si-



güentes etapas: (Todas las dobleces son en 90° y hacia el interior, excepto las segundas de la etapa 5ª, que son en sentido contrario).

1ª - Se practican dobleces por AB, BC, CD, EF, FG y GH

2ª - " " " " BF y por CG

3ª - " " " " BC y por FG

4ª - " " " " IJ y por KL

5ª - " " " " MN, NO, M'N', N'O'; y

" VW, XI, V'W' y X'Y'

6ª - " " " " AE y por DH introduciendo las

cajas O P Q Ñ y O'P'Q'Ñ' por la ranura T U y las caras M N R S y M' N' R' S' por la ranura T' U' adosándose los asideros.

Una vez efectuadas estas operaciones, queda montada la caja tal y como se representa en la Fig. 2ª.

Hecha la descripción precedente, hemos de añadir, que los detalles de realización de la idea expuesta, puede variar, sin que por ello cambie la esencia de la invención, que es la que se desprende de los párrafos que anteceden y la que se reivindica en la siguiente

N O T A

En resumen: El Modelo de Utilidad que se solicita, recaerá sobre las reivindicaciones siguientes:

1ª.- CAJA MALETIN, caracterizada porque está constituida esencialmente por una lámina de cartón ondulado, de forma general rectangular sobre la que hay delimitadas transversalmente cuatro líneas paralelas de plegado que dan origen a la formación de tres rectángulos parciales, dos de los cuales, los extremos, se prolongan por unas solapas trapezoidales y el central por dos orejetas con forma de trapecios que a su vez y por otras líneas de plegado se prolongan en dos solapas rectangulares que tienen realizadas cortes longitudinales.

2ª.- CAJA MALETIN, caracterizada según la anterior reivindicación y porque, en las porciones rectangulares extremas de la plancha

95360



base rectangular hay troqueladas unas asas y sobre dichas porciones hay delimitadas dos líneas longitudinales de plegado.

5 3º.- CAJA MALETIN, caracterizada según todas las reivindicaciones anteriores y porque su armado se realiza plegando por todas las líneas delimitadas de dobléz, hacia el interior, y en 90° excepto en la zona de las asas que se doblan en sentido contrario con lo que se obtiene un cuerpo troncopiramidal rectangular en el centro de cuya base menor se levantan verticalmente y en sentido longitudinal dos asas.

10 4º.- Se reivindica por último, como objeto sobre el que ha de recaer el Modelo de Utilidad que se solicita: " CAJA MALETIN ".

Todo conforme queda descrito y reivindicado en la presente Memoria que consta de cuatro páginas mecanografiadas y dibujos adjuntos.

Madrid, 3 de Octubre de 1962

15 ALFONSO UNGRIA

P.P. *[Handwritten signature]*



95360



Figura -1-



Figura -2-

Madrid, 3 Octubre de 1962
ALFONSO UNGRIA

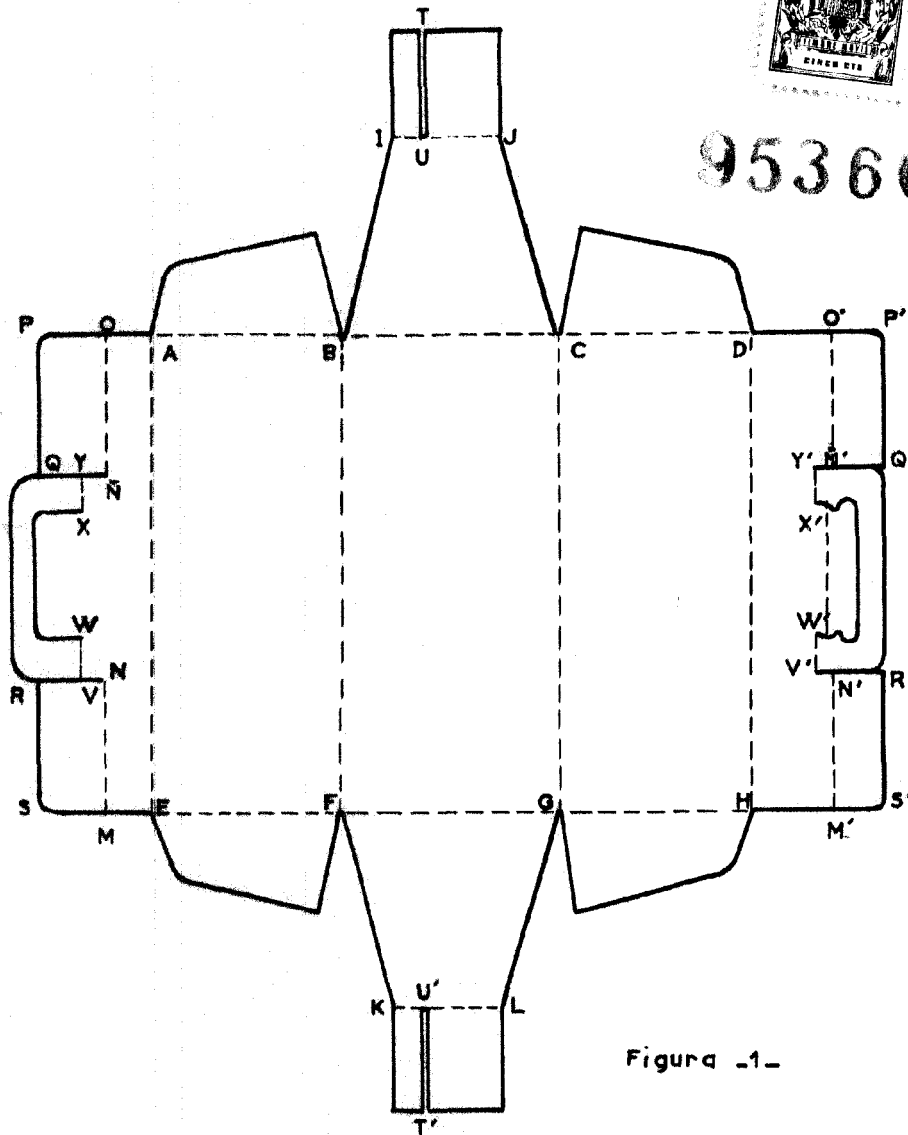
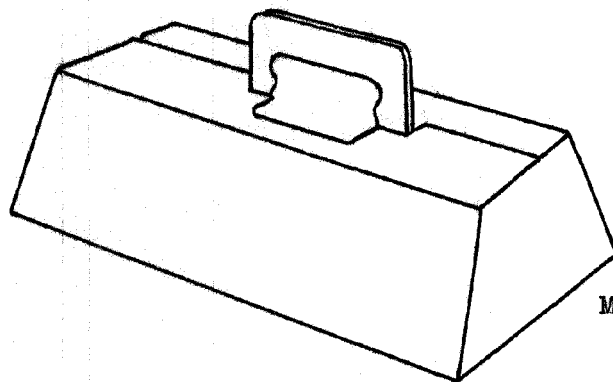
Escala variable