



95353

MODELO DE UTILIDAD
POR VEINTE AÑOS
EN ESPAÑA

Solicitado a favor de D. Santiago Fernández Iacruz, de nacionalidad española, residente en BARCELONA, Paseo Nacional, nº. 25

p o r

=";=";=";=";"EXPOSITOR MULTIPLE DE ARTICULOS" =;=";=";=";

~~~~~

MEMORIA DESCRIPTIVA  
=====

En el presente Modelo de Utilidad nos vamos a referir a un expositor múltiple de artículos dotado de unas características de simplificación altamente prácticas que facilitan su acoplamiento ya sea en sentido vertical o en sentido horizontal.

5

Además de las ventajas que presupone el poder formar con un mínimo de tiempo un mueble expositor múltiple compuesto por las unidades que más convengan en cada caso, tiene también la característica particular de comprender medios adecuados en sus soportes verticales para la colocación y montaje de unas cajas transparentes las cuales además de permitir la máxima visibilidad de la mercancía son fácilmente intercambiables.

10



15

Para que la idea general anteriormente descrita pueda ser más fácilmente comprendida, en la descripción que sigue nos vamos a referir a la lámina de dibujo que se acompaña, que nos muestra un caso de realización práctica del expositor múltiple de artículos, naturalmente que tratándose de un ejemplo aclaratorio el dibujo en cuestión deberá interpretarse con amplio criterio y sin caracter limitativo alguno.

20

25

En dicho dibujo se representa una vista en perspectiva de un expositor múltiple representado en el dibujo por un grupo de tres unidades acopladas horizontalmente, habiéndose enumerado sus distintas partes como sigue:

30

- 1- soporte vertical extremo,
- 2- pie intercambiable,
- 3- cristal de la base superior,
- 4- guías solidarias del soporte -1-,
- 5- cajones transparentes.

35

Gracias a la disposición especial pueden acoplarse varias unidades en uno u otro sentido o bien en ambos sentidos a la vez, resultando práctico y atractivo en grado sumo.

Para formar el acoplamiento múltiple se suprimen los pies -2-, a la unidad superior, y el cristal -3- a la unidad inferior formando en pocos minutos la pared de cajas deseada.

40

Los cajones transparentes -5- comprenden además unos tiradores de mano y tarjeteros para indicación conveniente del contenido.

Además de la facilidad de acoplamiento reúne unas características de visibilidad que favorecen de manera



45

considerable la exposición y venta de artículos, los cuales al propio tiempo se conservan con las máximas condiciones de limpieza por impedir de manera total la entrada de polvo.

50

Descrita suficientemente la naturaleza y características de este expositor múltiple de artículos, se ha de hacer constar la posibilidad de que sean variables los materiales, formas y dimensiones de cualquier detalle constructivo, así como que también podrán introducirse variaciones secundarias que no alteren la esencialidad de su objeto que se pone de manifiesto con la siguiente

55

N O T A  
= = = =

Los puntos nuevos no conocidos ni practicados, en España, sobre los cuales se desea recaigan las reivindicaciones del presente Modelo de Utilidad, son:

60

1ª.- Expositor múltiple de artículos, caracterizado por estar constituido esencialmente por unos montantes verticales laterales provistos de unas guías interiores y de unos pies tubulares que se acoplan a dicho soporte vertical mediante el correspondiente esparrago.

65

2ª.- Expositor múltiple de artículos, según la reivindicación anterior, caracterizado porque sobre las guías interiores de la reivindicación 1ª. se apoyan unos cajones transparentes susceptibles de desplazarse a lo largo de dichas guías y porque sobre la base superior del expositor presenta un cristal también susceptible de ser retirado de su encaje.

70

3ª.- "EXPOSITOR MULTIPLE DE ARTICULOS", de conformidad en todo en lo esencial y fines industriales a lo descrito en la precedente Memoria Descriptiva y gráficamente



representado en el adjunto plano para su mejor comprensión.

Esta Memoria consta de CUATRO hojas mecanografiadas por una sola cara a doble espacio en 75 líneas.

Madrid, 3 de Octubre de 1962

Por autorización del interesado.

*J. C. ...*

95353

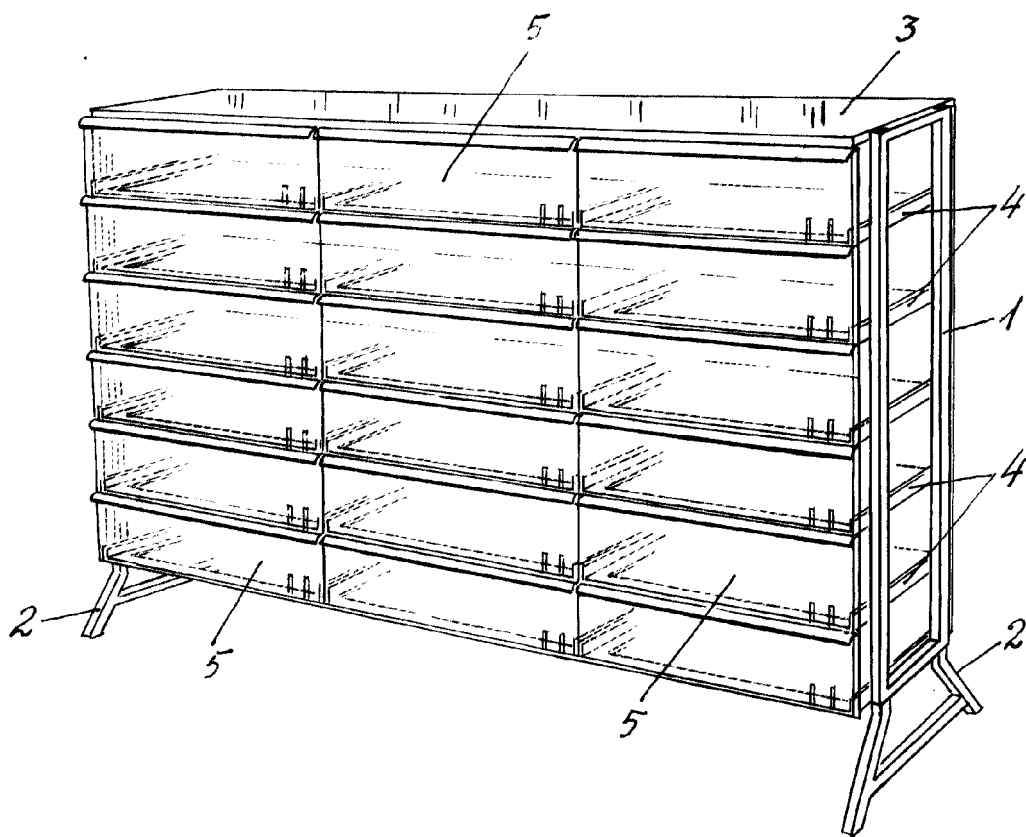

Escala variable  
Madrid Octubre 1962