



95336

M E M O R I A D E S C R I P T I V A

que se acompaña a la solicitud de

UN MODELO DE UTILIDAD

a favor de Don Antonio LOPEZ Bregua, de nacionalidad española, residente en LA CORUÑA, Cardenal Cisneros, 45,

por:

"SILLA PLEGABLE AUTOMÁTICA"

=====

5 Se refiere la presente Memoria a la descripción de acuerdo con el enunciado de una silla plegable automática caracterizada respecto a las conocidas hasta el presente en que además de presentar la ventaja de su poco peso y reducido espacio, es susceptible de adoptar dos alturas diferentes, lo que a las anteriores unido, hace que reúna unas características todavía no alcanzadas en las hasta hoy comunmente empleadas.

En esencia la silla que nos ocupa está constitui-



10 da por ocho piezas telescópicas tubulares que convergen
en dos grupos de cuatro en una pieza central provista de
dispositivo de bloqueo del grupo de cuatro de las ante-
rioros que forman el asiento por la parte superior.

15 El otro grupo de cuatro, convergiendo tambien
en la pieza central antedicha, forman las cuatro patas.

Las piezas que constituyen el asiento terminan
por la extremidad de unión a la pieza central, en una se-
miesfera, y por la parte superior o de unión a una lona,
en un ensanchamiento provisto de orificio central, de re-
20 corrido vertical.

Las piezas constitutivas de las patas soporte -
de la silla, - terminan por su parte inferior en otro en-
sanchamiento provisto tambien de taladro central de acopla-
miento a unos tapones de material elástico, y por su parte
25 superior en bisel o pico de flauta.

Van provistas a su vez en su parte superior de -
unas aletillas de sujección de las piezas superiores en la
posición de plegado.

30 Tanto las piezas superiores como las inferiores
van sujetas a la pieza central por medio de unos pasadores
que atraviesan unas aletillas a las que atraviesan conjun-
tamente con las mencionadas extremidades superiores.

Completa el conjunto de la silla, una pieza de -
lona rectangular cuyos ángulos van doblados cazando unas -
35 anillas triangulares provistas de unos tetones que intro-
duciendose en los taladros extremos de las piezas superio-
res, forman el asiento propiamente dicho.

Con el fin de que al sentarse, o colocar un peso
sobre la lona o asiento, las piezas superiores no se cie-
40 rren, la pieza central de unión de las telescópicas, va -



provista de una cabeza giratoria manualmente que presenta -
cuatro topes enfrentados a las piezas, que impiden el movi-
miento de acercamiento de las mismas entre sí.

45 Para la mejor comprensión de la naturaleza y al-
cance de la presente invención, a continuación será descrita,
con referencia al dibujo que se acompaña, en el que se ha re-
presentado una forma de realización práctica industrializa-
ble de la misma, debiendo hacer constar que la presente in-
formación no tiene carácter limitativo alguno, pudiendo ser
50 susceptibles de modificación, todas aquellas partes y elemen-
tos constitutivos, siempre que no se altere la esencialidad
de su fundamento y peculiares características que, como ta-
les, son posteriormente reivindicables.

En el referido dibujo:

55 La Fig. 1 representa una perspectiva del conjunto,
abierto.

La Fig. 2 representa una perspectiva del conjunto,
cerrado.

60 La Fig. 3 representa una perspectiva del conjunto,
recogido.

Según el ejemplo de ejecución representado se des-
prende que el invento que nos ocupa está constituido por -
ocho piezas telescópicas, (2-4) y (3-5) Fig. 1 provistas de
unos tetones salientes (7) que permiten fijar las posicio-
65 nes de recogido y estirado.

Las mencionadas ocho piezas telescópicas, concu-
rren en una pieza central (1) a la que se unen por medio de
unas aletillas salientes y sus correspondientes pasadores -
de sujeción articulada (15).

70 Cuatro de las piezas telescópicas terminan en su -

95336



extremidad respectiva, en bisel o pico de flauta.

75 Las extremidades superiores de las piezas (5) terminan en un ensanchamiento provisto de un taladro (16), en el que se aloja un tetón provisto de anilla triangular (6), que por medio de un tornillo (11) sujeta la lona constitutiva del asiento propiamente dicho (12).

80 Las extremidades de las piezas (4) terminan por su parte inferior en otro ensanchamiento (17), también provisto de taladro central, de acoplamiento de unos topes elásticos (10) amortiguadores de los golpes del conjunto de la silla contra el suelo.

Finalmente la pieza central (1) va provista de un muelle (13) que mantiene en posición unos topes (8) que impiden el cierre intempestivo de la silla.

85 En la parte superior de las piezas (2) se hallan situadas unas aletillas (9) las cuales cuando las patas están en posición de plegado, sujetan en la misma posición las piezas superiores tal y como se representa en la Fig. 2.

90 La pieza de lona constitutiva del asiento (12), cuando la silla adopta la posición de plegado, sirve de funda del conjunto (Fig. 3), estando dotada de una tira del mismo material (1) (Fig. 3) provista de unos tetones (2) adaptables a las anillas triangulares descritas anteriormente.

95 De la extracción o nó de las piezas (4), del interior de las (2) dependerá la altura de la silla, con lo cual, a las ventajas ya descritas se une la de poder obtener dos alturas diferentes, propiedad esta muy útil para su empleo bien como elemento de descanso simplemente, o como silla adaptable a una mesa con su altura normal corres-

100



pondiente.

La forma, materiales y dimensiones, podrán ser variables y en general cuanto sea accesorio y secundario, siempre que no altere, cambie o modifique la esencialidad del objeto que se describe.

105

Los términos en que queda redactada esta Memoria son ciertos y fiel reflejo del objeto descrito, debiéndose tomar con carácter amplio y nunca en forma limitativa.

N O T A

El MODELO DE UTILIDAD cuyo registro se solicita, deberá recaer precisamente sobre las particularidades características de las siguientes reivindicaciones:

110

1.ª.- Silla plegable automática, que se caracteriza porque está constituida por ocho piezas telescópicas, de una extensión cada una provistas de medios de fijación de dichas extensiones por medio de tetones de ballesta, y cuyas piezas convergen en una pieza central cilíndrica, provista de unas aletillas a las que se unen, por medio de pasadores las extremidades de dichas

115



120 piezas, que terminan cuatro en casquete esférico, y cuatro en pico de flauta, y cuyas extremidades opuestas, terminan en un ensanchamiento provisto de taladro central, de acoplamiento, las superiores a unas anillas triangulares provistas de tetón, y las inferiores a unos topes elásticos.

125 2ª.- Silla plegable automática, según reivindicación anterior que se caracteriza porque está constituida por una pieza de lona rectangular cuyas esquinas se unen por medio de tornillo al lado mayor de las anillas triangulares de la anterior reivindicación, la cual en posición de plegado de las piezas telescópicas sobre la pieza central, sirve de funda del conjunto, yendo provista de una tira constitutiva del asa, terminada en dos tetones de acoplamiento a las mencionadas anillas.

135 3ª.- Silla plegable automática, según reivindicaciones anteriores que se caracteriza porque las piezas telescópicas constitutivas de las patas de la silla terminadas en pico de flauta, van provistas de unas aletillas en su parte superior, fijadoras de la posición de plegado de las cuatro piezas terminadas en casquete.

140 4ª.- Silla plegable automática, según reivindicaciones anteriores que se caracteriza porque la pieza central de la primera reivindicación, va provista de una cabeza giratoria provista de un resorte de fijación de unos topes limitadores de la posición de las piezas superiores telescópicas terminadas en casquete.

145 5ª.- "SILLA PLEGABLE AUTOMÁTICA".



Según quedan sustancialmente descritos y reivindicados en la precedente Memoria que consta de siete hojas foliadas y mecanografiadas por una sola cara y hoja de dibujos que a la misma se acompaña.

Madrid, 2 de Octubre de 1.962.

P.A. *Medosto de la*

J. J. J. J.

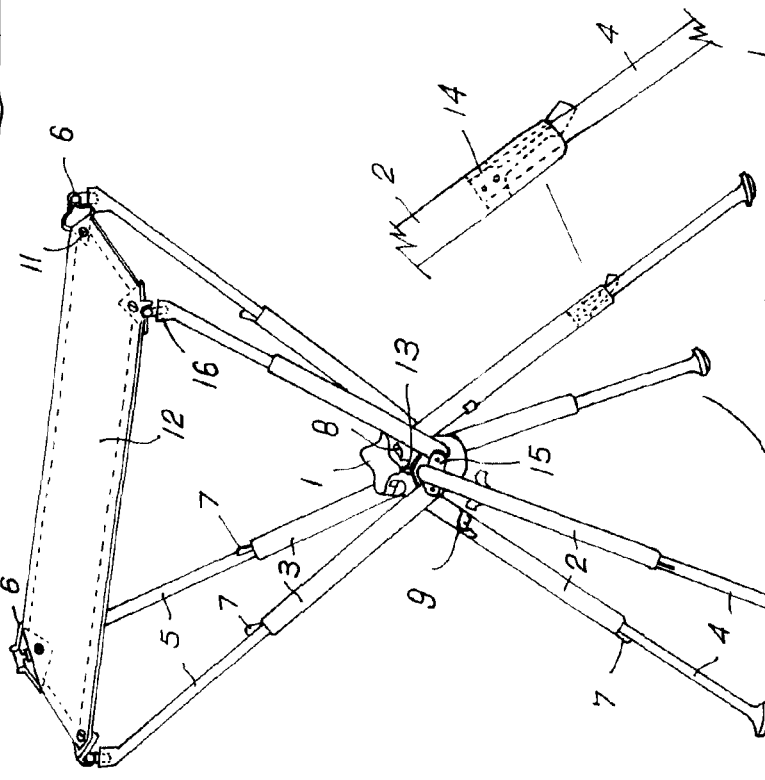

FIG. 1.

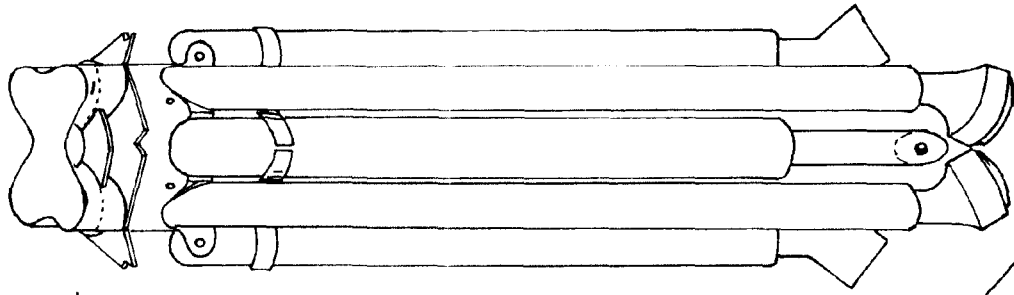

FIG. 2.

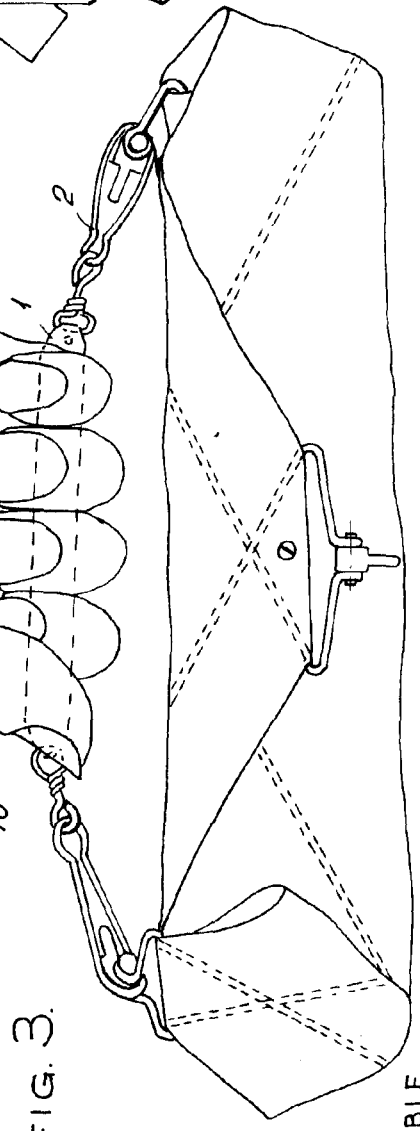

FIG. 3.

Madrid.

Antonio Lopez Bregua
Madrid

