

95 202

95262



M O D E L O D E U T I L I D A D

por VEINTE años

en España, a favor de D. Jacinto OLLOQUI ARELLANO, de nacionalidad española residente en Zaragoza c/. Coso nº 46; cuyo modelo tiene - por objeto:

" UN BIDON PLEGABLE REFORZADO "

&&&&&&&

M E M O R I A D E S C R I P T I V A

La presente memoria concierne, como su enunciado indica, a la descripción de un bidón plegable reforzado, que presenta positivas innovaciones y ventajas en relación con cuantos recipientes de análogas características específicas, se conocen actualmente.

- 5.- Según la invención, el recipiente interesado comprende un envase flexible, reforzado por paneles laterales de cartón o material similar, y provisto de medios para asegurar la protección de la pared superior y el fondo del envase. Con preferencia estos medios pueden estar constituidos por elementos de refuerzo, situados superiormente y en el fondo del envase y fijados en los extremos de los paneles laterales.
- 10.- En esencia la invención propone un envase flexible reforzado por paneles laterales de cartón o de cualquier otro material similar, estando protegida la tapa y el fondo del recipiente interesado, mediante elementos de refuerzo que comprenden cada uno un panel central, preferentemente cuadrado, provisto de solapas laterales mediante las cuales se produce la retención al cuerpo del envase por simple encaje.
- 15.- El envase flexible interesado, está constituido mediante un cuerpo tubular de material térmicamente soldable, que constituye los laterales del envase, cuyo cuerpo tubular tiene incorporada una tapa y un fondo, preferentemente cuadrados y fijados mediante soldadura en el interior del cuerpo tubular, a cierta distancia de sus bordes respectivos, con lo cual se obtienen sendos faldones marginales, mediante los que se efectúa la retención de la envolvente de cartón comentada, simplemente abatiendo aquéllos sobre esta.
- 20.-
- 25.-



27 SEP 1967

Aunque esta retención propuesta puede bastar en muchos casos, se preve la posibilidad de reforzar la misma mediante una línea de cosido por cada uno de los bordes comunes.

- 5.- Una idea más completa del objeto que constituye éste Modelo de Utilidad, la proporciona la descripción siguiente al hacer referencia a los dibujos que a ésta memoria se acompañan en los que, de manera un tanto esquemática y exclusivamente por vía de ejemplo se representan los conjuntos y detalles más característicos de la idea del invento, al hacer referencia a un posible caso de realización práctica.

En dichos dibujos:

- 15.- La figura 1ª, muestra el recipiente plegado.

La figura 2ª, ilustra el conjunto formado por el recipiente de la figura anterior, la envolvente lateral y las tapas de refuerzo superior e inferior.

- 20.- De acuerdo con ello se hace la aclaración de que en los dibujos adjuntos se representa mediante -1- el envase formado por el cuerpo tubular de material flexible, por ejemplo, cloruro de polivinilo, o cualquier otro material termo-plástico.

- 25.- Dicho cuerpo tubular -1- tiene adaptadas superior e inferiormente las coberturas -2-, soldadas a cierta distancia de sus bordes respectivos, con lo cual se obtienen los faldones marginales -3- y -3'-, respectivamente, teniendo íntimamente

fijada la cobertura superior -2-, un cuello -4- convenientemente roscado para la retención del tapón -5-.

5.- Al envase descrito se le refuerza lateralmente por medio de la envolvente, preferentemente de cartón, -6- la cual por consiguiente, presenta los correspondientes dobleces para adaptarse a la forma, por ejemplo, cuadrada del envase flexible.

10.- Dicha envolvente -6- protege las paredes laterales del envase y mantiene las mismas en la posición vertical adecuada para su uso, teniendo producidas en dos laterales opuestos las líneas de quiebro -7-, por las cuales se dobla el conjunto para su plegado, conforme se aprecia claramente en la figura 1ª.

15.- Con el fin de proteger las paredes superior e inferior del envase y para armar el conjunto del mismo, se ha dispuesto una tapa y fondo -8-, cada una de las cuales presentan respectivamente sendas solapas a través de las cuales se verifica su encaje en las partes homologas correspondientes de la envolvente utilizada y el envase propiamente dicho.

20.- Con objeto de hacer posible la utilización del envase, la tapa superior -8- se dota de una comunicación, correspondiente a la situación del cuello -4-, para permitir la salida del mismo..

25.- Para facilitar el llenado del recipiente en alguna de las partes de los lados de la envolvente propuesta o en la tapa superior, pue-



den practicarse taladros ~~27 27 27~~ permitan la evacuación del aire contenido entre el mismo y la envolvente comentada.

5.-

Se preve la posibilidad de reforzar el conjunto creado, mediante líneas de puntadas -9-, con el cual se mejora su fortaleza.

10.-

Es evidente que, independientemente de los materiales citados como preferidos para la ejecución del envase comentado, en su fabricación pueden ser empleados los más adecuados en cada caso concreto, teniendo en cuenta que para algunas aplicaciones, deberán presentar la condición de no ser atacable por los productos alojados, los cuales pueden ser de tipo líquido, pastoso o pulverulento.

15.-

Por la organización propuesta para el envase que se preconiza, perfectamente adaptada a la función que debe desempeñar, el envase flexible reforzado objeto de este Modelo de Utilidad, representa un evidente interes práctico, con positivas ventajas sobre otros recipientes conocidos, cumpliendo con su fin específico en inmejorables condiciones funcionales y siendo además de un costo de fabricación muy reducido, aspecto éste de indiscutible interes.

20.-

25.-

Descrita convenientemente la naturaleza del actual Modelo de Utilidad, como asimismo la forma de poderlo llevar a la práctica para convertirlo en una realidad industrializable, se hace constar que en el mismo serán susceptibles

5.-

de introducir todas aquéllas modificaciones de detalle que las circunstancias y la práctica pudieran aconsejar, siempre y cuando que con las variantes que se introduzcan no se cambie, alteré o modifique la esencialidad del objeto descrito.

NOTA

10.-

Se declaran como de novedad y propiedad para todo el territorio español el contenido de las siguientes:

REIVINDICACIONES

15.-

1ª.- Un bidon plegable reforzado, que se caracteriza por comprender un recipiente flexible formado por un cuerpo tubular cerrado superior e inferiormente, mediante piezas láminas rectangulares, análogamente flexibles fijadas interiormente a cierta distancia de sus bordes respectivos, originando faldones marginales, estando una de las piezas rectangulares provistas de un cuello roscado intimamente incorporado.

20.-

25.-

2ª.- Un bidon plegable reforzado, según anterior reivindicación que se caracteriza por comprender una armadura de refuerzo, formada por una envolvente de cartón, dispuesta lateral y exteriormente al bidon y retenida por el hecho de estar abatidos sobre ella los faldones marginales del bidon y rijados los bordes comunes, cuya envolvente presenta dos líneas verticales de quiebro, situadas, respectivamente, en lados



opuestos, mediante cuyas líneas de quiebro se pliega el conjunto, quedando las mismas entre los lados contiguos.

3ª.- Un bidón plegable reforzado, según anteriores reivindicaciones que se caracteriza por comprender coberturas de refuerzo para las caras superior e inferior del bidon, cuyas coberturas están constituidas mediante piezas de cartón provistas de solapas perimétricas, mediante las cuales están encajadas en los espacios limitados por los bordes respectivos del bidón y la envolvente, una de cuyas coberturas se encuentra dotada de un orificio para alojar el cuello del bidón.

4ª.- Un bidón plegable reforzado, según anteriores reivindicaciones caracterizada por estar con orificios para la evacuación del aire contenido entre el bidón y la envolvente, cuyos orificios se encuentran situados en dicha envolvente y en la cobertura de refuerzo.

5ª.- "UN BIDON PLEGABLE REFORZADO"

Todo ello, conforme se describe y reivindica en la presente memoria que consta de SIE TE hojas escritas a máquina por una sola de sus caras y dibujos que la ilustran.

Madrid, 27 de Septiembre de 1.962

E. GONZALEZ VACAS
P. P.

95262

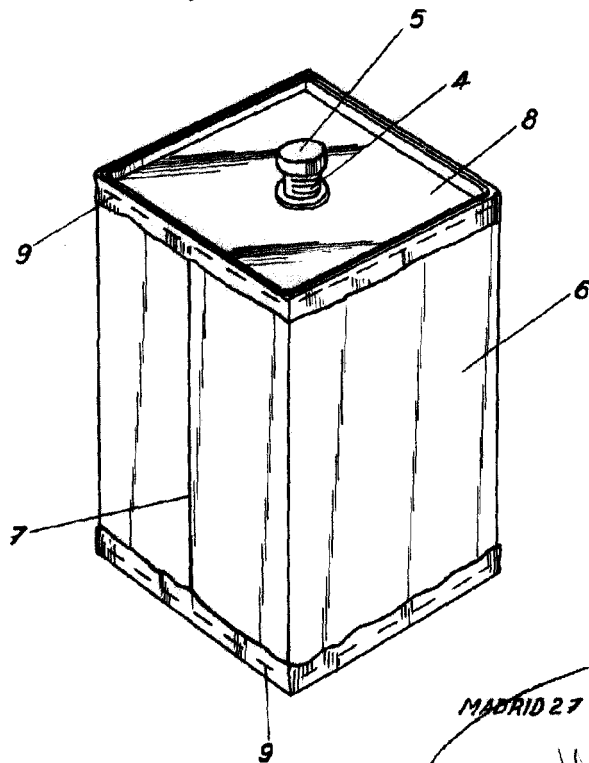
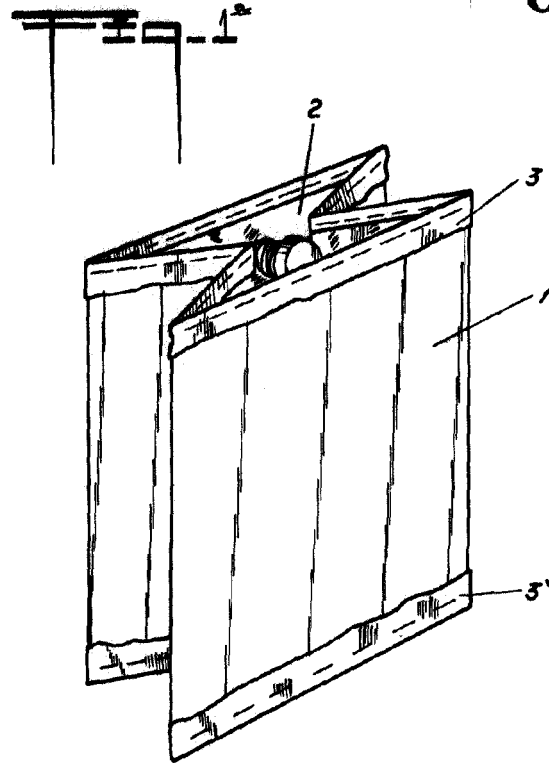

MADRID 27 SEPTIEMBRE DE 1962

P.A.

E. GONZALEZ - VACAS

ESCALA VARIABLE