



95245

M O D E L O
D E
U T I L I D A D

por "ENVASE PERFECCIONADO", a favor de D. JOSE MONTAÑA DOMINGO, de nacionalidad española, domiciliado en BARCELONA, Ronda de San Pedro, nº 8, 4ªª.

= . =

MEMORIA DESCRIPTIVA

El presente modelo de utilidad se refiere a un envase perfeccionado.

Más concretamente, se ha previsto en el modelo un envase que comprende dos cuerpos o cajetines, de forma de paralelepípedos rectos rectangulares incompletos, unidos por una base común y en prolongación, uno de los cuales penetra en el adyacente, completándose ambos y resultando de ello un cuerpo único, constitutivo del envase propiamente dicho.

El cuerpo exterior constituye una cubrición parcial del otro, que es el que contiene el artículo a envasar.

95245



Como elemento de cierre, se ha previsto en el cajetín exterior una lengüeta o similar, operativamente dispuesta para su introducción en una ranura adecuada del otro elemento.

5. Con el fin de facilitar la explicación, se acompaña a la presente memoria descriptiva de una lámina de dibujos en la que se ha representado un caso de realización que se cita a título de ejemplo en la descripción.

En los dibujos:

10. La figura 1, representa una vista en perspectiva del envase abierto, según el modelo.

La figura 2, es otra vista similar a la anterior del citado envase, en disposición cerrada.

Haciendo referencia a los dibujos, se aprecia en su realización, un envase que comprende dos cuerpos 1 y 2.

15. El 1, presenta una forma de paralelepípedo recto rectangular y es el que contiene el artículo a envasar, y carece de sus laterales adyacentes interiores, quedando complementado dicho vacío por el 2, que encaja sobre él, cubriendo sus laterales incompletos 3, a los 4 del cajetín 1.

20. La operación de acople de ambos cuerpos, uno en el interior del otro se lleva a cabo mediante doblez por la arista común 5, de la base 6.

25. El cuerpo 2, presenta una lengüeta 7 operativamente dispuesta para su introducción en una ranura 8 dispuesta en el lateral exterior 9.

30. El modelo, dentro de su esencialidad, puede ser llevado a la práctica en otras formas de realización que difieran en detalle de la indicada a título de ejemplo en la descripción, a las cuales alcanzará igualmente la protección que se recaba. Podrá, pues, construirse, en cualquier forma y tama-

95245



ño con los materiales más adecuados, por quedar todo ello comprendido en el espíritu de las reivindicaciones.

= . =

N O T A

Descrito el objeto y utilidad de la presente invención, lo que se declara como no divulgado ni practicado en

5. España, comprende las siguientes reivindicaciones:

1. Envase perfeccionado, caracterizado esencialmente por el hecho de comprender en su posición total de apertura dos elementos o cajetines de cuatro lados cada uno, los cuales presentan su base de apoyo en prolongación y articulación según una arista transversal común a ambos cuerpos, con lo

10. cual se produce la introducción parcial de uno de ellos en el interior del otro, complementándose ambos y resultando de ello un cuerpo único de forma rectangular, constitutivo del envase propiamente dicho, habiéndose previsto como medio de fijación

15. y cierre una solepa en el borde superior de unos de los cajetines citados, operativamente dispuesta para encajar en una ranura propia del otro.

95245



2. Envase perfeccionado.

Según se describe y reivindica en la presente memoria descriptiva que consta de cuatro hojas foliadas y escritas a máquina por una sola de sus caras, acompañadas de una lámina de dibujos.

5.

Madrid, a 25 SEP. 1962

JOSE MONTAÑA DOMINGO

p.a.

JANNE ISERN MIRALLES
P.P.

95245



Fig. 1

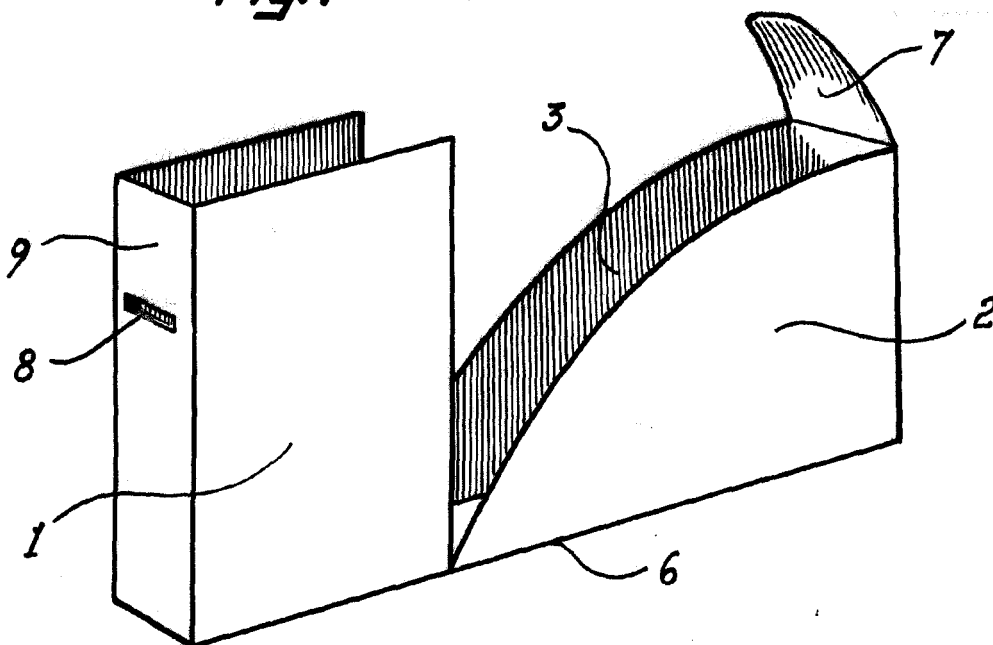
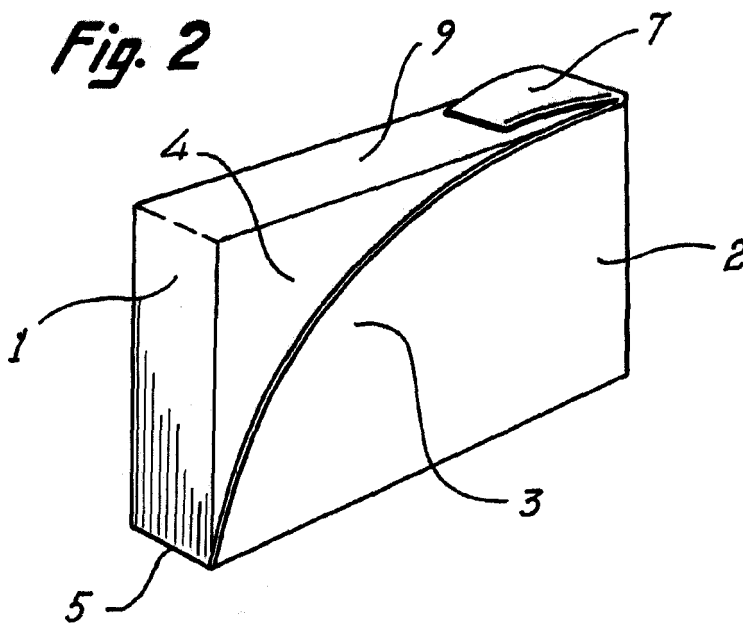

Fig. 2



Madrid, 25 SEP. 1962
pp. Jaime Isern