

95242



Memoria Descriptiva

sobre:

" Envase para productos lacteos ".

=====

Solicitante:

Miguel Angel Mendi Pozo, de nacionalidad española,
residente en:
Costanilla de los Desamparados 21, Madrid.

=====

El presente invento, se refiere a un envase para productos lacteos, dotado de un cierre estanco e inviolable.

Existen numerosos tipos de envases, pero en su mayoría adolecen de defectos, tanto en el enva-

5.



se como en el cierre. La mayor parte de estos envases, especialmente los destinados a contener Yoghourt, son de vidrio, lo que hace que tengan un peso relativamente grande, y su precio sea así mismo de cierta consideración. Por lo antedicho, se encarece el transporte, y el usuario, se ve obligado a devolver el envase vacío, ya que su precio es un tanto por ciento muy alto, del total.

5. El presente invento tiene pues por objeto, proporcionar un nuevo tipo de envase, ligero y de poco precio, tal que al mismo tiempo que disminuye en gran parte los gastos de transporte, permite desecharlo una vez utilizado.

10. Otro objeto de este invento es dotar al referido envase de un cierre estanco e inviolable. Para todo ello, se construye el envase en un material ligero, preferentemente una resina sintética cualquiera, material este especialmente idóneo, por su poco peso, y por ser prácticamente inatacable por los ácidos, extremo este importante dados los productos que está destinado a contener. La tapa es preferentemente de aluminio, efectuándose el cierre por los métodos corrientes de rebordeo.

15. Para una buena comprensión de todo lo expuesto, se hace a continuación y con referencia a los dibujos adjuntos, una descripción no limitativa, de un ejemplo de ejecución.

20. Los dibujos, representan dos vistas del envase, siendo la figura 1, un alzado semiseccionado, y la 2ª una sección por la línea marcada en la figura 1.

25.
30.



El envase, figura 1, está compuesto de un cuerpo 1 de forma troncocónica, con un estrechamiento o garganta 2, en su parte superior, a continuación de la cual tiene una zona cilíndrica de pequeña altura 3, que forma la boca del recipiente. Dicha boca, en su parte de unión a la garganta, está dotada de una serie de pequeños resaltes 4 (figuras 1 y 2). El fondo del envase 5 es ligeramente cóncavo, presentando una serie ^{de} nervios circulares, para refuerzo del mismo. La sustentación se efectúa sobre un reborde periférico 6, lográndose así una superficie de contacto mínima, que elimine casi totalmente la transmisión del calor, por contacto.

La tapa, como más arriba se especifica, es preferentemente de aluminio, y se fija a la boca del recipiente por medio de los métodos usuales de rebordeo. Los resaltes 4 de que está dotada dicha boca, proporcionan elementos de sujeción, lo suficientemente amplios como para resistir los esfuerzos (que eventualmente pudiera sufrir en su traslado,

N O T A
=====

Describe suficientemente la naturaleza del invento así como la manera de realizarlo en la práctica, debe hacerse constar que las disposiciones anteriormente indicadas son susceptibles de modificaciones de detalle en cuanto no alteren su principio fundamental, siendo lo que constituye la esencia del referido invento y por lo que se solicita Modelo de Utilidad por 20 años en España: " ENVASE PARA PRODUCTOS LACTEOS"; caracterizándose por lo siguiente:



5. 1^a.- Envase para productos lacteos, para una sola utilización, caracterizado porque dicho envase, que a tal fin esta constituido por un material ligero, económico y con una cierta rigidez, preferentemente resinas sintéticas, tiene cuerpo de forma general troncóónica, con una garganta en su parte superior, por medio de la cual se une a una zona cilíndrica de pequeña altura, que forma la boca, en la parte de unión de la boca, con la garganta, aquella esta dotada de una serie de pequeños resaltes, de
10. forma aproximadamente semiesférica.
15. 2^a.- Envase, según lo especificado en la reivindicación 1^a, caracterizado porque su tapa se construye en una aleación metálica ligera cualquiera, efectuándose el cierre por los métodos usuales de rebordeo, sobre el reborde formado por la unión de la boca y la garganta. Los resaltes existentes en la base de la boca, aumentan la superficie de contacto, y por su forma especial proporcionan elementos
20. adicionales de sujeción.
25. 3^a.- Envase, según lo especificado en la reivindicación 1^a, caracterizado porque el fondo del mismo está ligeramente retraído hacia el interior, formando la base de sustentación un pequeño reborde periférico, siendo de esta manera mínima la superficie de contacto, y consecuentemente la transmisión de calor.
30. 4^a.- Envase para productos lacteos; tal y como queda sustancialmente descrito en la presente memoria e ilustrado en los adjuntos dibujos.

95242

- 5 -

25



Esta memoria consta de cinco hojas escritas
a máquina por una sola cara.

Madrid, 25 SEP. 1952

MIGUEL ANGEL MENDI POZO.

J. GOMEZ ACEBO Y MODE

[Large handwritten signature]

95242

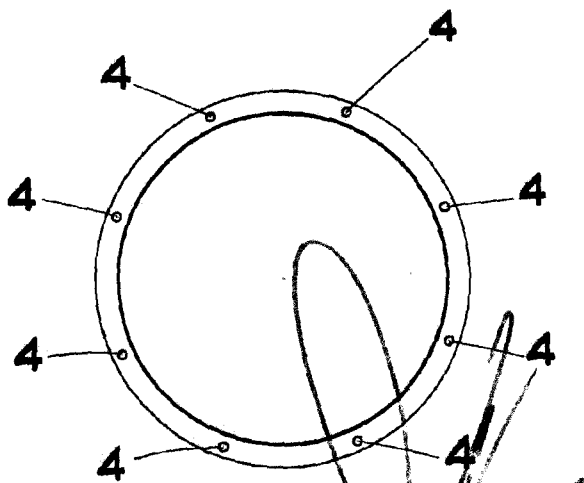
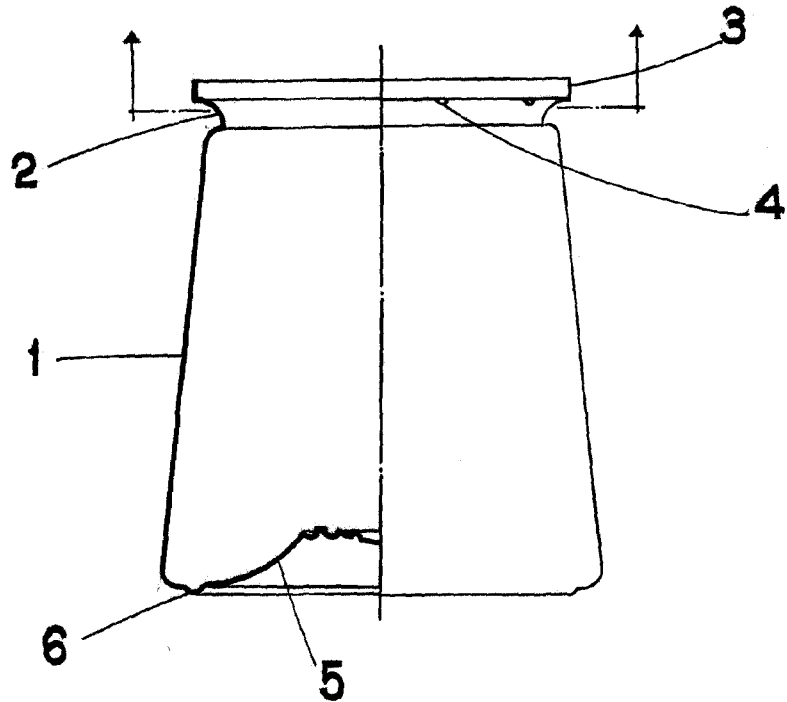

ESCALA VARIABLE
MADRID. DE 23 SEP. 1962
MIGUEL ANGEL MENDI POZO.

J. GARCIA