

JE.



95224

MODELO DE UTILIDAD

=====

a favor de

FABRICAS REUNIDAS DE CAUCHO Y APOSITOS, S. A. "FRACSA",
de nacionalidad española, domiciliada en Ronda San Pedro
nº. 12 - BARCELONA,

por:

"Molde para preparación doméstica de polos".

=====

Descripción.

Sabido es que los helados denominados "polos"
obtenidos industrialmente y que se expenden en los esta-
blecimientos públicos destinados al efecto, si bien re-
sultan agradables al paladar, son frecuentemente de esca-

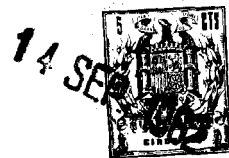

so poder nutritivo por la naturaleza de los ingredientes empleados en su fabricación. Por otra parte, tales helados apetecen inmediatamente después de las comidas y en otros momentos en que no resulta grato o no es posible salir del hogar para adquirirlos.

Con el molde objeto del presente modelo de utilidad se elaboran en casa, de manera sumamente fácil y cómoda, polos superiores en calidad a los de fabricación industrial y que pueden consumirse en el momento deseado.

El molde en cuestión consiste, sucintamente, en una cubeta de configuración apropiada y de naturaleza elástica o flexible, provista, en uno de sus extremos, de un orificio para el paso a rozamiento suave de un palillo destinado a constituir el mango del polo, mientras que en la extremidad opuesta presenta una inclinación que facilita la salida del helado una vez congelado, salida que tiene efecto merced a un empuje ejercido sobre el aludido palillo.

Seguidamente se describe con más detalle el molde a que se refiere el presente registro haciendo referencia a una hoja de dibujos que se acompaña, en los que se ha representado un caso práctico de realización, que se cita solamente a título de ejemplo no limitativo.

La figura 1 ilustra el molde en perspectiva.

La figura 2 es una sección longitudinal alzada del molde.

Esta realización comprende una cubeta abierta -1- de material elástico o flexible, por ejemplo de un material plástico apropiado, cuya boca presenta un reborde exterior de refuerzo -2-, mostrando esta cubeta en su extremo delantero una zona inclinada -3-, mientras que en la extremi-

14 SEP 1963

- 3 - 95224

dad opuesta ostenta un orificio -4- por el que pasa con rozamiento suave un palillo -5-.

5 En la cubeta -1- se vierte un líquido o producto semilíquido alimenticio apropiado -6-, introduciendo a continuación el molde en el congelador de un frigorífico o equivalente. Cuando el citado producto -6- ha llegado al estado de congelación se retira el molde del frigorífico, tras lo cual se extrae el polo del molde, lo que se efectúa ejerciendo un empuje manual sobre el palillo -5- en el sentido de la flecha -f-, obligándolo a deslizarse por el orificio -4-, lo cual motiva que el polo, firmemente adherido a dicho palillo -5-, se desprenda de la cubeta, a lo que coadyuva la naturaleza flexible de ésta, por la que se desliza suavemente el polo, que sale fácilmente por la pared inclinada -3- a punto de ser consumido con ayuda del palillo -5-, que hace las veces de mango.

10

15

El molde descrito, dentro de su esencialidad, puede ser llevado a la práctica en otras formas de realización que difieran en detalle de la indicada solo a título de ejemplo, a las cuales alcanzará igualmente la protección que se recaba. Podrá pues, fabricarse el molde en cuestión en cualquier configuración y tamaño, y con los materiales y medios más adecuados, por quedar todo ello comprendido en el espíritu de la siguiente reivindicación.

20

25

N O T A

Se reivindica como objeto del presente registro de modelo de utilidad:

- 1) Molde para preparación doméstica de polos,



5 caracterizado esencialmente por estar constituido por una cubeta abierta de conformación adecuada y de naturaleza elástica o flexible, en uno de cuyos extremos existe un orificio para el paso a rozamiento suave de un palillo destinado a constituir el mango del helado, presentando dicha cubeta en el extremo opuesto una inclinación que facilita la salida del polo una vez congelado y que tiene efecto merced al empuje ejercido sobre el citado palillo.

10 2) Molde para preparación doméstica de polos.
Esta memoria consta de cuatro páginas escritas por una sola cara.

14 SEP. 1962
BARCELONA,

P. A. ~~SECRETARIO~~



95224

Fig. 1

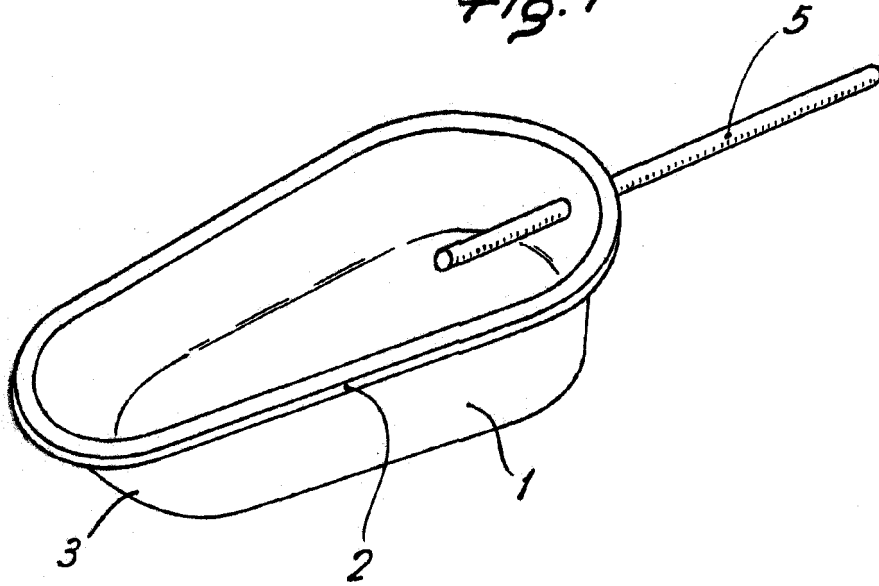
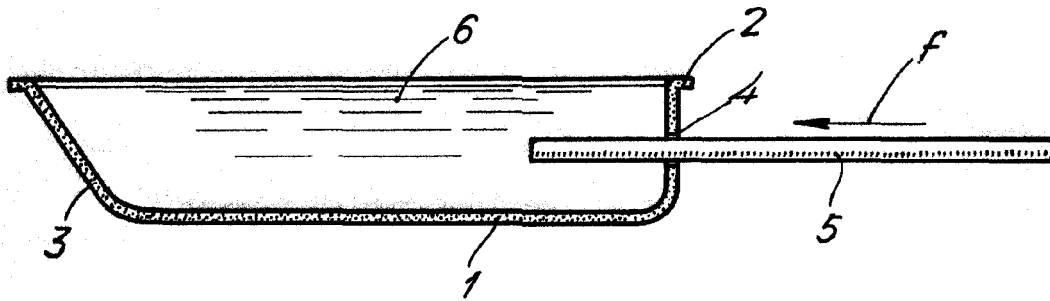

Fig. 2



INVENTOR

[Handwritten signature]