



95221

M O D E L O
D E
U T I L I D A D

a favor de Don Alfredo BOTET SANGRA, de nacionalidad española, residente en Barcelona, calle Muntaner, 195, por "VAGON DE JUGUETE".

MEMORIA DESCRIPTIVA

La presente invención se refiere a un vagón de juguete, que tiene la particularidad de poder desmontarse y montarse fácilmente, constituyendo una distracción más para el pequeño, que de esta manera ve estimulada su afición por la manipulación de las piezas que componen sus juguetes habituales.

5.

El vagón en cuestión está constituido por una plataforma dotada de dos acanaladuras transversales en su cara superior para alojamiento de los ejes de los dos pares de ruedas, sobre cuya plataforma va dispuesto

10.

95221

138



- un cuerpo paralelepípedo, de base superior abierta, y que constituye el suelo y paredes del vagón, en el borde de cuya base abierta descansa una placa que constituye la cubierta del vagón, estando dotadas la placa citada, el suelo, y la plataforma, de sendos orificios alineados verticalmente del que parten sendas ranuras radiales, cuyos orificios dan paso a un vástago provisto en su extremo superior de un asidero que facilita la manipulación y constituye el tope para el montaje del vástago, que en su extremo inferior presenta un te-
tón radial saliente, correspondiente aquellas ranuras radiales y que al desplazarse angularmente, impide el retroceso del vástago, que de esta forma mantiene perfectamente acoplados los cuerpos que integran el vagón.
- 5.
- 10.
15. Para la mejor comprensión de cuanto queda descrito en la presente memoria, se acompaña un dibujo en el que tan sólo a título de ejemplo, se representa un caso práctico de realización del objeto de la invención.
20. En dicho dibujo, la figura 1 es una vista en perspectiva del despiece del vagón; la figura 2 es una vista similar, una vez montado; y la figura 3 es una vista en planta inferior.
25. El vagón descrito está constituido en dicho dibujo por una plataforma -1-, de contorno rectangular, provista en sus extremos de pares de salientes -2- que simulan los topes del vagón. Entre estos topes sobresalen sendas orejas -3- y -4-, una de ellas



5. taladrada y la otra provista de un pivote saliente -5-, capaz de introducirse en el taladro de la oreja opuesta del vagón adyacente, constituyendo así el enganche de ambos. Esta plataforma presenta en su cara superior, dos acanaladuras transversales -6- en las que se alojan los ejes -7- de las ruedas -8-. En el centro de la plataforma -1- existe un taladro -9-, con una ranura radial -10-.
10. Sobre la cara superior de la plataforma descansa la base -11- de un cuerpo paralelepípedo -12-, de base superior abierta, y que constituye las paredes del vagón, presentando a tal fin las ventanas -13-. La base -11- está dotada de un taladro -14- y ranura radial -15-, alineados a los -9- y -10- de la plataforma -1-.
15. Encima de la base abierta del cuerpo -12-, descansa la cubierta -16- del vagón, con el taladro -17- y ranura -18-, alineado a los dos anteriores de la base -11- y plataforma -1-.
20. Los taladros descritos están atravesados conjuntamente por un vástago -19-, provisto de una cabeza -20- que constituye el asidero y tope del citado vástago, que en su extremo opuesto presenta un tetón radial -21- que pasa por las ranuras -18-15-10-, pero que al desplazar angularmente dicho vástago, constituye el tope que impide su retroceso, de modo que las piezas que integran el vagón quedan perfectamente acopladas y retenidas. Para desmontarlas, basta con girar el vástago -19- hasta que el tetón -21- queda frente a
- 25.

95221

13 SEP



la ranura -10-, pudiendo entonces retirarse sin dificultad.

5. El vagón presenta un gran atractivo para los pequeños, que pueden desmontarlo y montarlo con facilidad estimulando su imaginación para lograr la debida colocación de las piezas, a fin de lograr su unión mediante el vástago.

10. Serán independientes del objeto de la invención los materiales empleados en la construcción de los distintos elementos que la integran, formas y dimensiones de los mismos y cuantos detalles accesorios puedan presentarse, siempre y cuando no afecten a su esencialidad.

- . -

N O T A

Se reivindica como objeto del presente modelo de utilidad:

15. 1. Vagón de juguete, que está constituido esencialmente por una plataforma provista de dos acanaladuras transversales en su cara superior, en las que se alojan los ejes de sendos pares de ruedas, sobre cuya plataforma descansa la base de un cuerpo paralelepípedo,
20. de base superior abierta, y que constituye el suelo y paredes del vagón cuyo techo se apoya sobre el borde de la base abierta, estando provistos el techo, el suelo y la plataforma, de sendos orificios alineados, con

95221



5. otras tantas ranuras radiales que parten de los mismos, atravesados conjuntamente por un vástago, provisto de una cabeza de mayor diámetro que los orificios, que constituye el tope de introducción, mientras que, en el extremo opuesto, dicho vástago posee un pivote radial saliente, que pasa a través de las ranuras, si bien al desplazarse angularmente, impide el retroceso del vástago que mantiene acopladas y unidas entre sí las piezas que componen el vagón.

10. 2. Vagón de juguete.

La presente memoria descriptiva consta de cinco hojas foliadas, escritas a máquina por una sola cara.

Barcelona, 13 de septiembre de 1962.

Alfredo BOTET SANGRA

p.a.

95221

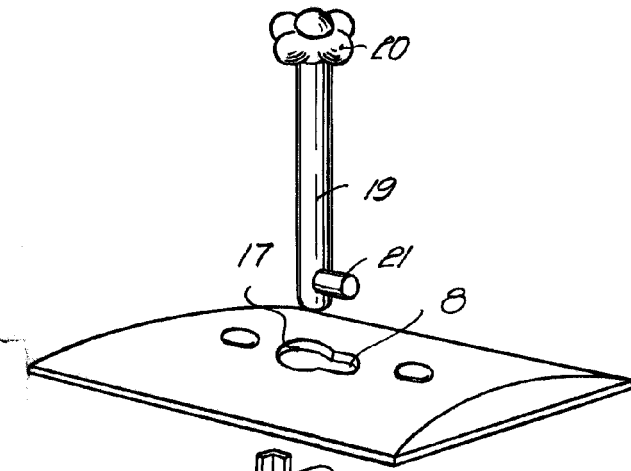
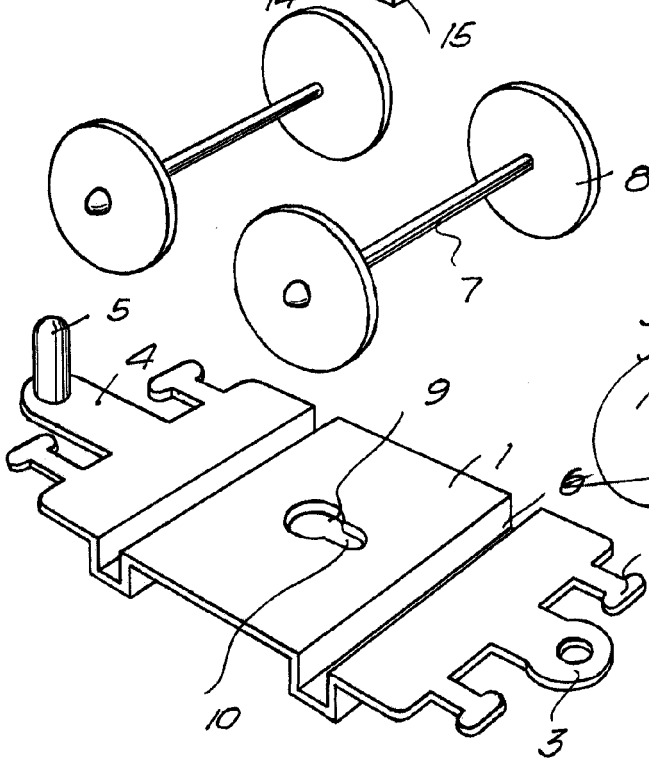
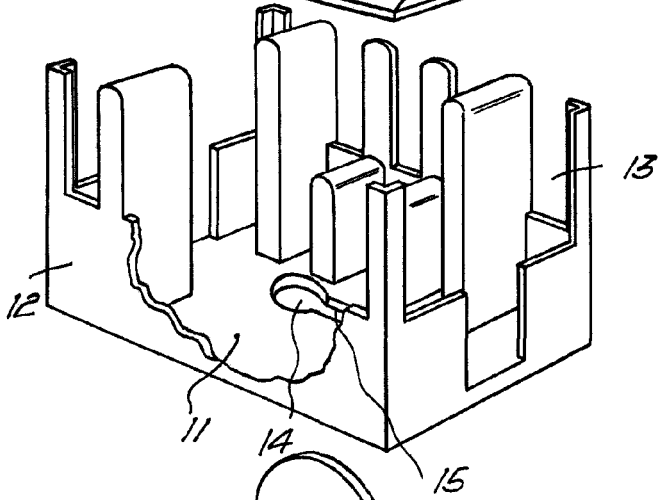

Fig. 1



*Barcelona, 13 Septiembre 1962
Alfredo Botet Sangra*

pia.

95221

05001

Fig. 2

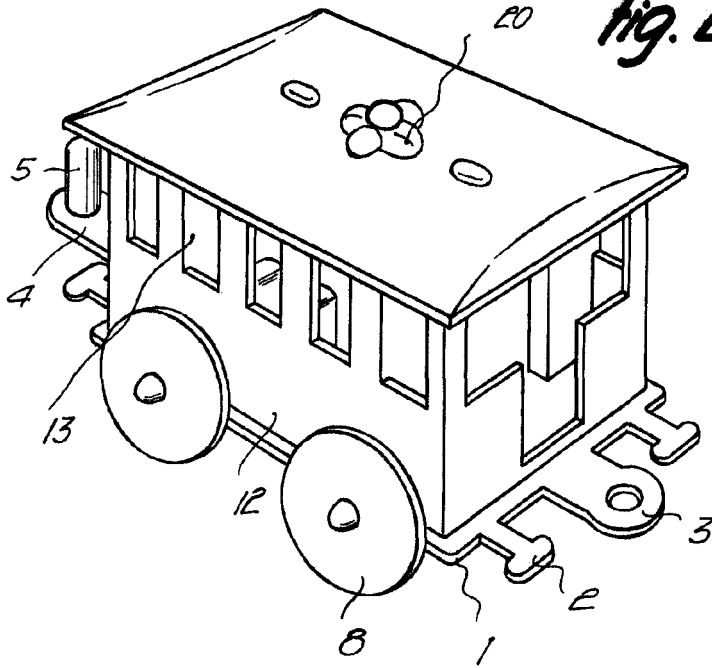
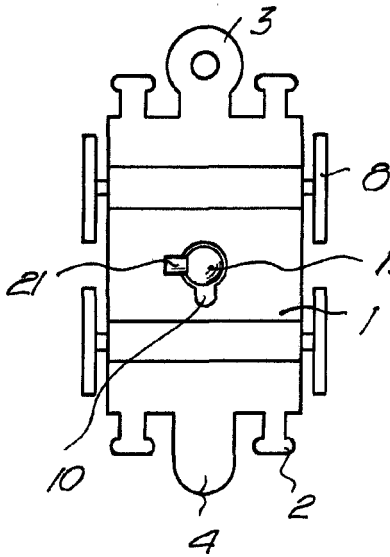

Fig. 3



Barcelona, 13 Septiembre 1962
Alfredo Botet Gangra
p.a.

4226