

951 44

MEMORIA DESCRIPTIVA

D. José GRESELY JORDÁ.- BADALONA (Barcelona).

Oficina Técnica de Propiedad Industrial

C. Bonet Durán Ingeniero Industrial

Plaza de la Constitución, 5. — Barcelona



PATENTE DE INVENCION

por 20 años

para "Un procedimiento mecánico para la fabricación de marchamos de cartón con cierre metálico"-----

a favor de D. José GRESELY JORDÁ, domiciliado en BADALONA (Barcelona).

MEMORIA DESCRIPTIVA

El procedimiento mecánico que constituye el objeto de la patente de invención a que se refiere la presente memoria descriptiva, sirve para fabricar de un modo automático marchamos de cartón de los que llevan cierre metálico, generalmente de plomo o de una aleación de plomo, y que se utiliza para la fijación del hilo con que se une el marchamo al artículo que ha de ostentarlo, mediante una o dos lengüetas que se levantan en dicho cierre.

El procedimiento de que se trata se lleva a la práctica



- 2 -

con una máquina que, mediante un conjunto de punzones o troqueles que funcionan simultáneamente en combinación con las correspondientes matrices, taladran el cartón para producir el hueco para el alojamiento del cierre; cortan y colocan este cierre; lo remachan al propio tiempo que alisan y comprimen el cartón; producen la lengüeta o lengüetas del cierre; y, por fin, cortan el marchamo bajo el contorno requerido.

En cada conjunto de troqueles que funcionan a un mismo tiempo, cada una de dichas operaciones las realiza respectivamente uno de los referidos troqueles de un modo repetido.

En los dibujos adjuntos se representa, por vía de ejemplo, un caso de ejecución de un conjunto de troqueles y sus matrices correspondientes para la realización del procedimiento objeto de la patente de referencia.

Los referidos troqueles (figura 1) son cinco 1, 2, 3, 4 y 5, montados en un plato común 6, que lleva la espiga 7 para montarlo en la máquina estampadora o percutora. Las matrices correspondientes se representan en 8, 9, 10, 11 y 12, dispuestas en un lecho común 13, conforme se demuestra en la figura 2.

El troquel 1 perfora el cartón 14, que debe avanzar de derecha a izquierda. El 2 corta el cierre de plomo o de otro metal blando, de una tira o barra más o menos gruesa que va avanzando por el interior de un canal de alimentación 15, merced a la acción de un resorte de compresión 16 que la empuja; el referido troquel 2 al propio tiempo coloca el cuerpo del cierre cortado en el hueco que ha practicado el troquel 1.

El troquel 3 estampa el metal del cierre ya alojado en su hueco anteriormente, fijándolo por compresión en el cuerpo de cartón, y alisa al propio tiempo a este.



- 3 -

El troquel 4 sirve para levantar la materia metálica del cierre a fin de producir una lengüeta o dos lengüetas; demostrándose la forma del troquel que se utiliza para este último caso, en las dos proyecciones representadas en las figuras 3 y 4.

El troquel 5 corta el cartón bajo el contorno que ha de tener el marchamo, que queda así ya completamente acabado.

Las prensas o cortadores que se empleen para el funcionamiento de los troqueles descritos, con sus correspondientes matrices, pueden ser de sistema y construcción variables.

N O T A

Por la patente de invención a que se refiere la presente memoria descriptiva, se REIVINDICA la propiedad y la explotación exclusiva de la producción de marchamos de cartón con cierre metálico, mediante un conjunto de troqueles con sus correspondientes matrices, cuales troqueles producen respectiva y repetidamente las siguientes operaciones: taladrado del cartón para formar el hueco para el alojamiento del cierre metálico; corte del cierre metálico, de una tira o barra conducida por un alimentador automático, y al propio tiempo colocación del metal del cierre en el hueco antes abierto por el troquel precedente; estampado del cartón conjuntamente con el del metal del cierre; producción de una o de dos lengüetas por levantamiento o arrancado parcial de la materia; y cortado del cartón bajo el contorno requerido.

Sean cuales fueren las circunstancias que concurren con la esencialidad del objeto de la patente, definida en la anterior reivindicación, cual objeto es:



- 4 -

"Un procedimiento mecánico para la fabricación de marchamos de cartón con cierre metálico".

Consta la presente memoria de cuatro hojas foliadas, escritas por una sola cara.

Barcelona, 7 de Septiembre de 1925.

P. p. de D. José GRESLEY JORDÁ,

O. BONET DURAN

pp

FIG. 1

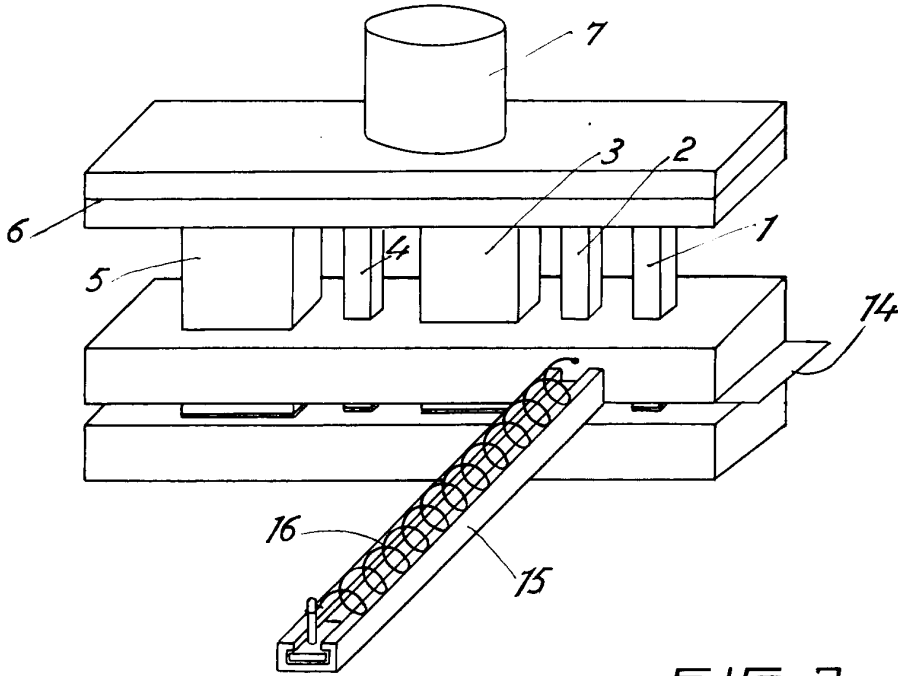

FIG. 2

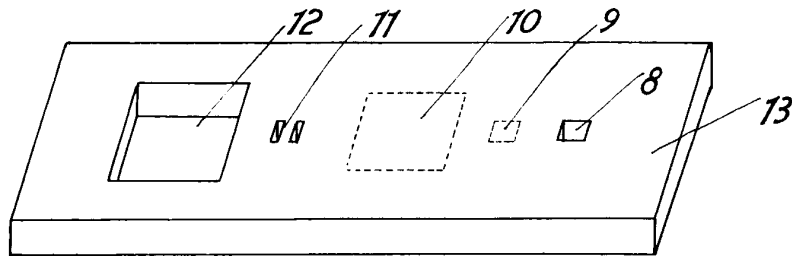

FIG. 3



FIG. 4

ESCALA 1:1
Barcelona 7 de Septiembre 205