

95142

M O D E L O
D E
U T I L I D A D

a favor de Don Pio de ELAS DOMINGO, de nacionalidad española, residente en Barcelona, Calle Taulat, 113-115 por "PLACA REFLEXIVA PARA SEÑALIZACION".

- . -

MEMORIA DESCRIPTIVA

El presente modelo de utilidad se refiere a un nuevo tipo de placa reflexiva para señalización apropiada para ser fijada en toda clase de vehículos a motor y también en lugares fijos como paredes, puertas, postes, etc., por citar algunos ejemplos.

5.

De la correcta y eficaz señalización de los diversos elementos que intervienen en la circulación tanto urbana como por carretera, depende en gran parte la seguridad de los vehículos y personas transportadas, y por ello se ha ideado la placa reflexiva objeto de este mode-

10.



lo de utilidad, cuyas cualidades principales son las de ser de construcción sencilla y de conservar largo tiempo la reflexión de la luz al quedar resguardada del polvo la parte posterior de la placa, lo que permite instalarlas en lugares fijos alejados de las poblaciones en los que así no será preciso inspeccionar con mucha frecuencia por tener la seguridad de que la señal será visible al incidir en ella la luz de los faros de los vehículos.

5. La placa reflexiva para señalización, objeto de este modelo de utilidad, consiste esencialmente en una lámina transparente, cuya cara anterior es lisa y la posterior tiene relieves prismáticos formando múltiples superficies angulares en las que se reflejan los rayos de luz que inciden en la cara anterior, presentando los bordes de la lámina un nervio saliente, adyacente a su cara interna y que se aloja en una ranura formada en la parte interior de un marco elástico de la misma forma que la placa, cuya parte posterior del marco se extiende detrás de la placa reflejante en aquellos puntos en que está provista de orificios para los tornillos de fijación de la placa con su marco elástico.

10. Para mayor claridad de lo expuesto, se acompaña una lámina de dibujos en la que se ha representado sólo a título de ejemplo, no limitativo del alcance del presente modelo de utilidad, una placa reflexiva de las características descritas anteriormente.

15. En dichos dibujos la figura 1 es una perspectiva de una placa reflexiva para señalización, la figura 2

95142

8 SE



es una sección parcial por uno de los orificios de fijación del conjunto de placa y marco, y la figura 3 es un detalle en perspectiva del perfil de la sección de la placa y su marco.

5. La placa reflexiva para señalización ilustrada en las figuras, comprende una lámina -1- obtenida por moldeo de un material transparente y de color, cuya cara anterior es lisa y la posterior -3- presenta, en una amplia extensión central, un relieve de forma prismática
10. con múltiples superficies angulares: los bordes -4- son lisos y tienen una sección en forma de doble ángulo cuya cara posterior -5- sobresale a nivel superior al relieve de la superficie -3- con refuerzos -6- en los vértices, en los que están los orificios -7- de fijación de la placa reflexiva de señalización.
15. Un marco -8-, constituido por moldeo de un material elástico, por ejemplo, caucho rodea totalmente la placa -1-, su sección tiene forma de U con la cara posterior -9- provista de extensiones -10- con orificios -11- que se corresponden respectivamente a los refuerzos y orificios de fijación de la placa -1- que está acoplada al marco -8- por los bordes -4- introducidos en la ranura -12- que dicho marco presenta en todo el contorno de su parte interna.
20. La placa se fija por los orificios -7- con tornillos adecuados sobre superficies planas, de forma que por la presión ejercida por los tornillos de fijación el marco de goma -8- quede adaptado completamente a la
- 25.

95142

18 SEP 5



superficie de fijación y así se impida la entrada de polvo que se deposite en la cara -3-,

La utilización de la placa reflexiva de señalización tiene diversas ventajas, destacando la simplicidad de construcción que la hace de un coste económico y a la vez asegura una perfecta adaptación a la superficie de fijación incluso en el caso de que presente rugosidades y desigualdades compensables por la elasticidad del marco que rodea la placa.

5.

10.

Serán independientes del objeto del presente modelo de utilidad, los tamaños, formas, colores, materiales empleados en su construcción, todos los cuales se adaptarán a las circunstancias y disposiciones oficiales que regulan la señalización, así como los detalles de realización y en general cualquier detalle constructivo o accesorio que no se aparte, modifique o altere la esencia del presente modelo de utilidad.

15.

- . -

N O T A

Se reivindica como objeto del presente modelo de utilidad.

20.

1. Placa reflexiva para señalización que se caracteriza por estar formada por una lámina transparente, cuya cara anterior es lisa y la posterior tiene relieves prismáticos formando múltiples superficies angulares en

95142



las que se reflejan los rayos de luz que inciden en la cara anterior presentando los bordes de la lámina un nervio saliente, adyacente a su cara interna y que se aloja en una ranura formada en la parte interior de un marco elástico de la misma forma que la placa, cuya parte posterior del marco se extiende detrás de la placa reflejante en aquellos puntos en que está provista de orificios para los tornillos de fijación de la placa con su marco elástico.

10.

2. Placa reflexiva para señalización.

La presente memoria consta de cinco hojas foliadas escritas a máquina por una sola cara.

Barcelona, a 8 de septiembre de 1962

Fco de ELAS DOMINGO

p.a.

I. PONTA

95142



Fig. 1

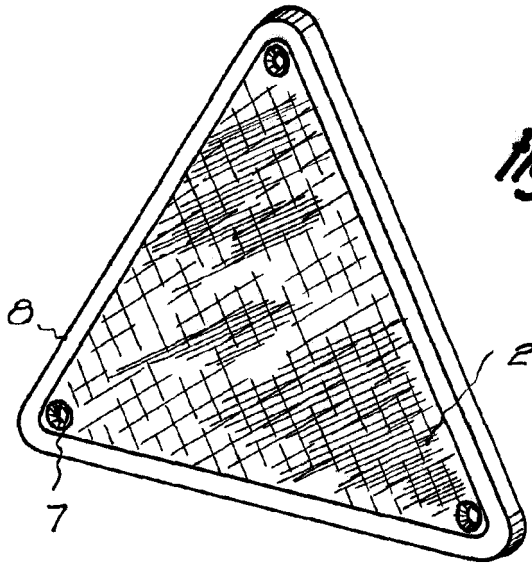

95142

Fig. 3

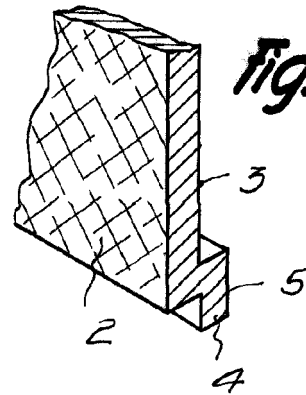
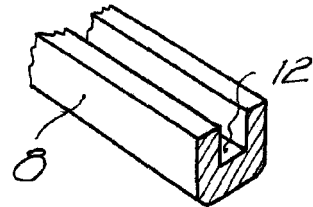
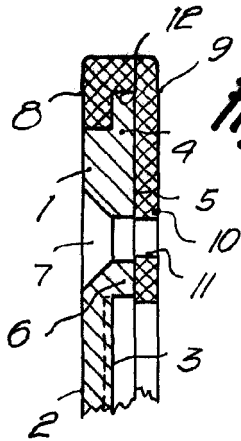

Fig. 2



Barcelona, 8 Septiembre 1962
Pio de Blas Domingo
p.a.

A. SONTI
D.P.