

95130



MODELO DE UTILIDAD

por 20 años

a favor de D. JUAN MUNNÉ MUNNÉ, de nacionalidad ESPAÑO-
LA, residente en Barcelona y domiciliado en la calle
de Aragón, 284 bis - - - - -
por: "PINZA PERFECCIONADA PARA LA OBTURACION DE CON-
DUCCIONES FLEXIBLES".-----

MEMORIA DESCRIPTIVA

El presente Modelo de Utilidad se refiere a una pinza perfeccionada para la interrupción del paso de fluidos por el interior de conducciones flexibles, y en lo que tiene de esencial se describe en

5. ésta memoria. Su originalidad radica en que difiere totalmente de todos los tipos conocidos y empleados en la actualidad, basados en variaciones más o menos complicadas de la clásica pinza de tijera. El Modelo que nos ocupa se funda en el efecto de presión que

10. ocasiona una ruedecilla o polea contra un soporte en el cual vá calada excentricamente. Este soporte es una pinza en "U" de cantos vivos, y en el extremo de sus patas van soportados los extremos del eje solidario de la polea. Al estar éste eje en posición excentri-

15. ca, en una de las posiciones extremas queda un espacio holgado entre el canto de la polea y el fondo de la garganta del soporte, espacio por el que se pasa



el conducto flexible por el que fluye el liquido o gas. La pinza no actua y el fluido discurre sin interrupción

20. por su conducción. Girando la polea hasta la otra posición extrema su canto se vé forzado contra el fondo de la garganta del soporte, degollando asi el conducto flexible, e interrumpiendo el paso del fluido. A fin de mejorar las condiciones de cierre, la garganta plana del

25. soporte puede presentar unos salientes a modo de cuña entre los cuales y la polea quedará aplastado el conducto con más eficacia. Para evitar el resbalamiento de polea contra el conducto, el canto de aquella presenta un estriado transversal. El dorso del soporte presenta

30. análogo estriado, con lo cual se evita tambien el posible resbalamiento de los dedos al manipular la pinza en uno u otro sentido.

Sinq que ello signifique restricción alguna, y a simple titulo de ejemplo ilustrativo, no limitati-

35. vo, en las figuras adjuntas y en todo lo que sigue nos vamos a referir a un caso concreto de realización práctica del objeto descrito.

En la figura 1ª, se representa una vista de lado del conjunto formado por la polea -1- calada

40. excentricamente en -3- en el soporte en "U" -2-, cuyo dorso presenta el estriado -4- al igual que el canto -5- de la polea -1-. El conducto flexible -6- pasa entre la polea y el soporte, sin estrangulamiento

En la figura segunda se representa el mismo

45. conjunto, pero en posición de cierre. En éste caso, la polea -1- ha girado excentricamente alrededor de -3- con lo que degüella el conducto -6- contra la garganta del soporte, garganta, que, a fin de mejorar las con-



50. condiciones de apriete presenta en su interior el saliente -7-.

No alteraran la esencialidad de éste Modelo todas aquellas variaciones de caracter secundario, como las formas, dimensiones o materiales, amén de todo detalle ajeno al fundamento básico del objeto descrito.

55. NOTA:

Este Modelo se caracteriza por 1ª PINZA PERFECIONADA PARA LA OBTURACION DE CONDUCCIONES FLEXIBLES, que esencialmente consiste en una polea calada excentricamente en el interior de una pieza soporte de perfil en "U" de modo que girando la citada polea se logrará aplastar el conducto flexible pasando por entre aquella y su soporte interceptando así el paso de fluido por su interior.

65. 2ª - PINZA PERFECIONADA PARA LA OBTURACION DE CONDUCCIONES FLEXIBLES, en que la citada polea al igual que el dorso del soporte, disponen de un ranurado destinado a facilitar su manipulación,

70. 3ª - PINZA PERFECIONADA PARA LA OBTURACIÓN DE CONDUCCIONES FLEXIBLES, en que la pieza soporte presenta en el borde interno de su dorso un saliente destinado a mejorar las condiciones de apriete contra la polea.

4ª - "PINZA PERFECIONADA PARA LA OBTURACIÓN DE CONDUCCIONES FLEXIBLES",

75. Todo tal y como queda descrito, reivindicado y dibujado.

Consta la presente Memoria Descriptiva de cuatro hojas foliadas escritas a máquina por una sola de sus caras.

95130

- 4 -



Madrid a dos de octubre de 1962.

P.A.

Javier Lina Coll

L.P.
28

JUAN MUNNE MUNNE

95130

HOJA UNICA

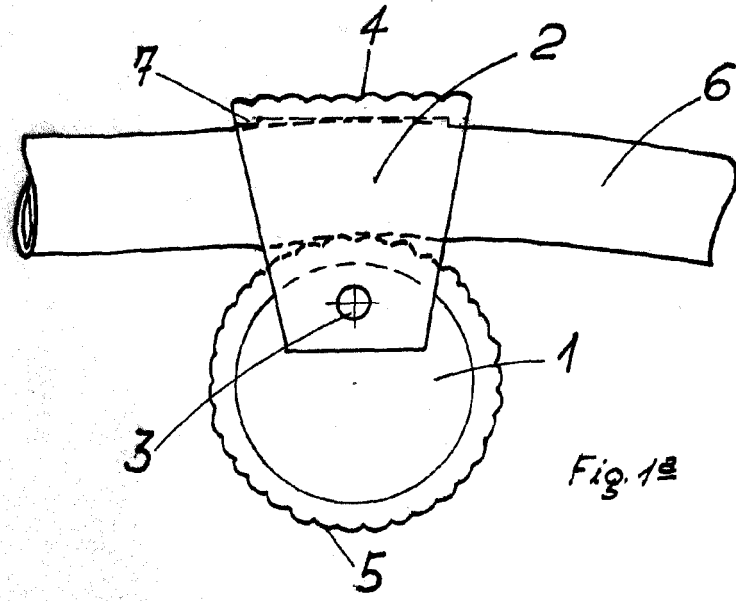

Fig. 1a

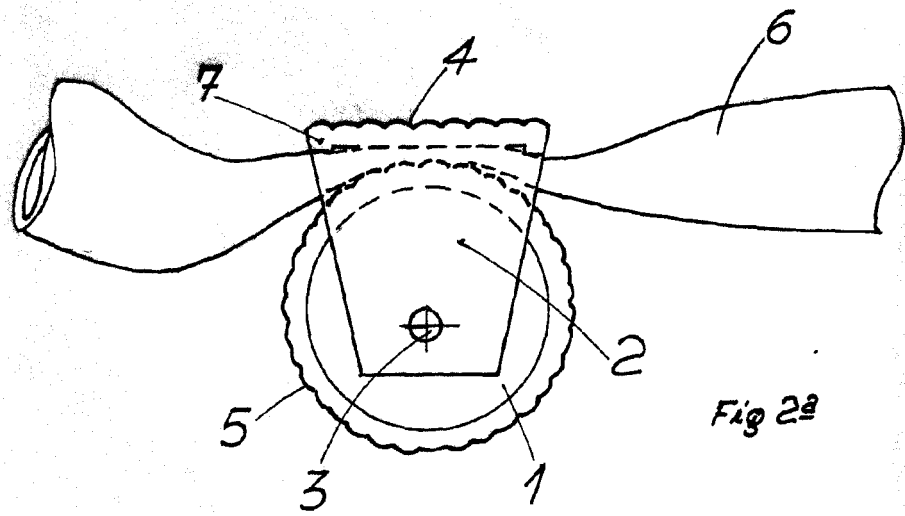

Fig. 2a

ESCALA VARIABLE

Barcelona 2-10-62