



17 SEP. 1962

95113

M O D E L O  
D E  
U T I L I D A D

para "PRECINTO PERFECCIONADO", a favor de la razón social española, VILLAR Y HENRIQUES, S.L. domiciliada en VIGO, Velazquez Moreno, nº 31.

= . =

MEMORIA DESCRIPTIVA

El presente modelo de utilidad se refiere a un tapón perfeccionado.

5. Consiste en un tapón que presenta una envolvente sensiblemente esférica seccionada según un casquete esférico que dá lugar a una embocadura de la que sobresale una protuberancia de pared muy fina, apta para ser seccionada.

10. El tapón es de material flexible, preferentemente plástica, y la envolvente exterior es de diámetro ligeramente mayor que el gollete de la botella a que va destinado de forma que se comprime en el interior del mismo por elasticidad, siendo imposible su extracción, a no ser que se rompan



las paredes del gollete del frasco.

La protuberancia citada anteriormente, y que permanece en posición axial, es degollada mediante corte transversal o bien perforada verticalmente para permitir el vaciado del contenido del líquido.

5.

Por otra parte, el gollete del frasco presenta unos relieves en el final de su conducto que actúan como tope limitadores contra el tapón, impidiendo que este sea introducido excesivamente.

10.

Con el fin de facilitar la explicación, se acompaña a la presente memoria descriptiva de una lámina de dibujos en la que se ha representado un caso de realización que se cita a título de ejemplo.

En los dibujos:

15.

La figura 1, representa una sección en alzado del tapón.

La figura 2, es otra sección similar a la anterior en la que se aprecia el tapón introducido en el gollete del frasco.

20.

Haciendo referencia a los dibujos, se aprecia en su realización, un tapón -1-, cuya pared -2-, es curva por su zona exterior, de modo que su máximo diámetro sea ligeramente superior al del gollete -3-, del frasco. Este tapón presenta una protuberancia central -4-, de forma cónica y pared muy

25.

fina cuya cabeza puede ser seccionada para realizar el vertido del líquido envasado. Este tapón se introduce en sentido axial en el gollete -3- y debido a la elasticidad propia del material se comprime, siendo imposible su extracción normal. Para evitar una introducción excesiva se han previsto en el final

30.

del gollete unos salientes -5- que actúan de tope.



5.

El modelo, dentro de su esencialidad, puede ser llevado a la práctica en otras formas de realización que difieran en detalle de la indicada a título de ejemplo en la descripción, a las cuales alcanzara igualmente la protección que se recaba. Podrá, pues, construirse en cualquier forma y tamaño, con los materiales mas adecuados, por quedar todo ello comprendido en el espíritu de las reivindicaciones.

10.

= . =

N O T A

15.

Descrito el objeto y utilidad de la presente invención lo que se declara como no divulgado ni practicado en España, comprende las siguientes reivindicaciones.

20.

1. Tapón precinto perfeccionado, caracterizado esencialmente por el necho de comprender una envolvente sensiblemente esférica cortada según un casquete, que dá lugar a una embocadura circular por la que sobresale la punta de una cavidad axial cónica, siendo el diámetro del tapón ligeramente mayor que el del gollote de la botella a obturar en el cual se introduce a presión cediendo en su forma, debido a la elasticidad propia del material y constituyendo una obturación hermética quedando practicable la punta de la cavidad cónica para poder ser seccionada a fin de realizar la operación de vertido del líquido.

25.

2. Tapón precinto perfeccionado.

30.

Según se describe y reivindica en la presente memoria que consta de cuatro páginas foliadas y escritas a máquina

95113

17 SEP



por una sola de sus caras, acompañadas de una lámina de dibujos.

Madrid, a 17 SEP. 1901

VILLAR Y HENRIQUES, S.L.

5.

p. a.

JAIME ISERN MIRALLES

P.P.  
*Isern*



*Fig. 1*

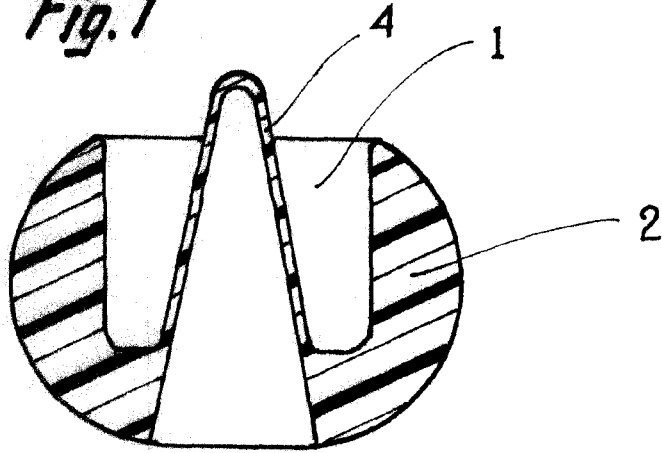

*Fig. 2*

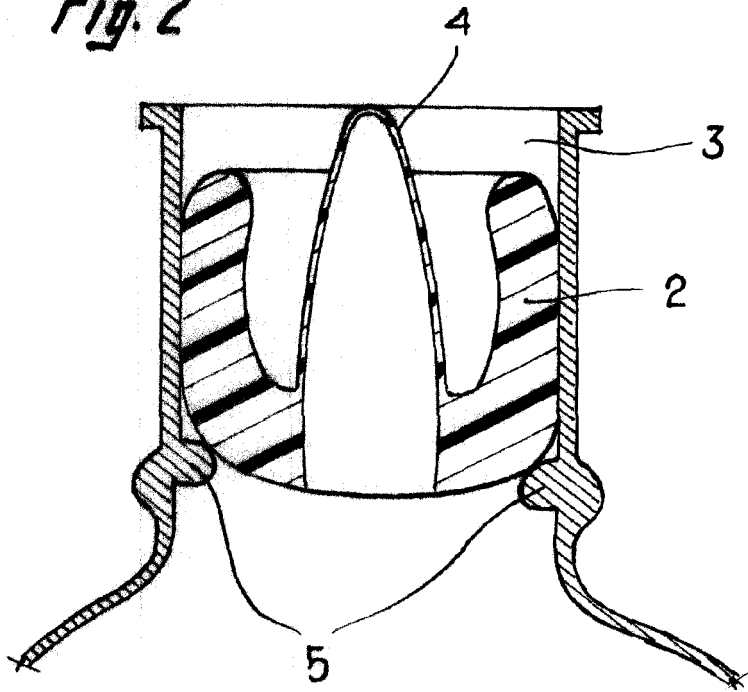

Madrid, 17 SEP. 1962  
Jaime Isern

p.p.  
*[Signature]*