

## M E M O R I A    D E S C R I P T I V A

para una patente de invención por veinte años, por = T E L A R. =  
a favor de Don Charles Bilhartz, residente en Strasbourg (Fran-  
cia) Boulevard d' Anvers 22.

- - - - -

El invento se refiere a un telar para cintas o telas de poca anchura, de las cuales pueden ser tejidas simultaneamente varias en un telar. El nuevo telar posee un varal fija y una impulsión de lanzadera, en la cual mediante órganos movidos mecánicamente, la lanzadera es movida alternativamente a través de la malla abierta. Durante la parada de la lanzadera, es tanto formada la malla como tambien completado el golpe de la trama por medio del peine. Para el movimiento de los lizos sirve un cilindro con rodillos intercambiables accionados intermitentemente por el arbol del telar impulsado por motor, los cuales rodillos son ajustados sobre el cilindro según el tejido que se ha de elaborar. El nuevo telar es sencillo y muy compendiado, pudiendo cada obreiro vigilar facilmente varios telares. Como todas las partes movi-

bles son guiadas mecánicamente, el telar puede trabajar con gran velocidad.

El dibujo adjunto muestra esquemáticamente, como ejemplo de ejecución del objeto del invento, un telar para tejer tres cintas.

La fig. 1 hace ver la vista frontal del mismo.

La fig. 2 una vista lateral.

La fig. 3 es un plano y

Las figs. 5 y 6 muestran detalles.

Las figs. 7 y 8 muestran una lanzadera en dos vistas.

Sobre un arbol 2 impulsado por motor con una polea de correa 1, se asientan dos excéntricos 3 y 4 provistos cada uno de una ranura curva. En la ranura de cada uno de los excéntricos 3 y respectivamente 4 engrana una espiga 5' de una palanca 5, la cual está articulada con muñones 7' en el marco porta-peines 6. Este último es soportado giratoriamente con muñones 6' en el bastidor 14 del telar. Los peines 7 son sujetados entre listones en la parte superior horizontal del marco porta-peines 6. En el giro del arbol 2 el marco porta-peines 6 es movido alternativamente mediante los excéntricos 3 y 4. Las ranuras de los excéntricos 3, 4 son calculadas y conformadas de tal manera que, durante proximamente la mitad de una revolución de los excéntricos 3, 4 el marco porta-peines 6 permanece completamente quieto en su posición posterior y durante la otra mitad de la revolución golpea hacia adelante con los peines 7 al hilo de trama en el tejido y vuelve a retroceder a la posición de reposo. Los peines 7 se mueven en mortajas del varal fijo 8. Este varal fijo 8 es asegurado al bastidor del telar, posee una platina 8' provista de escotaduras, en la cual platina son practicadas vias arqueadas 9 para la lanzadera. En las vias de lanzadera 9 penetran ruedecillas dentadas 10 hechas de fibra, cada una de las cuales engrana con una serie de dientes 33 de cada una de las lanzaderas 31, de modo que estas últimas

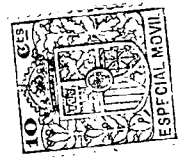

son movidas mecánicamente mediante las ruedas 10. Las ruedecillas 10 engranan con ruedecillas 10' que se asientan sobre arboles 36. Los arboles 30 son soportados en el varal 8 y lleva cada uno una rueda dentada 37. Todas las ruedas dentadas engranan con una cremallera común 11. Esta última es soportada de modo desplazable en hendiduras del bastidor de la máquina. En la cremallera 11 se asienta una espiga-leva 13, la cual engrana en la ranura 12' de un cilindro ranurado 12 fijado en el arbol 2. Como puede verse en el dibujo (fig. 1) la ranura 12' se extiende en parte en líneas helicoidales por encima del cilindro 12 y en parte en planos verticales perpendiculares al eje del cilindro. La ranura 12' está por consiguiente conformada de manera que, durante media revolución del cilindro 12, la cremallera 11 es desplazada, pero durante la segunda media revolución permanece quieta la cremallera 11. Todas las lanzaderas 31, durante media revolución del arbol 2 son movidas de una situación extrema a la otra, mientras que durante la segunda media revolución, permanecen sin embargo mantenidas fijas en el arco extremo.

Para el movimiento de los lizos es fijada, sobre el arbol de impulsión 2, una rueda cónica 15, la cual engrana en una segunda rueda cónica 16. Esta última se asienta sobre un arbol soportado giratoriamente en el bastidor de la máquina sobre el cual arbol es fijado un tambor 18. El tambor 18 posee ranuras longitudinales 27 y en cada una de estas se asienta en forma recambiable una barra 26 y en cada barra 26 se asientan rodillos recambiables 25. Los rodillos 25 son fijados mediante piezas-soportes 29, fácilmente soltables, en los railes 26. Los railes 26 son a su vez asegurados contra desplazamientos laterales por medio de rebordes 28. Además, todos los soportes de rodillo 29 son asegurados a un rail 26 por medio de una barra común 30 la cual es conducida a través de taladros de los soportes 29, según el tejido que se ha de elaborar son ahora fijados rodillos 25 en railes 26 o recambiados con estos railes mismos según sea necesario. Los rodillos 25

realizan la elevación y descenso de los lizos 34 y con este fin los rodillos 25 mueven a palancas 19, las cuales se asientan giratoriamente sobre una barra del bastidor 14. El extremo inferior de cada barra 19 es unido mediante una biela 20 con una palanca oscilante 21 y esta última está a su vez en comunicación, mediante una biela 24, con una palanca angular 22. Una biela 24' une a la palanca angular 22 con otra palanca angular 22 y ambas palancas se asientan giratoriamente sobre una barra fija del bastidor 14. Cada dos de las palancas angulares 22 mueven mediante bielas 17 a un rail 23 y con este a un varal 34 articulado en el mismo por medio de charnelas 23'. Los varales 34 son conducidos en guías verticales 35 del bastidor 14. Los varales mismos son contruidos en la forma conocida. Según la elección de la longitud de los brazos de palanca 19, 21, 22 puede ser dado al rail 23 del movimiento de los lizos y con el a los lizos mismos 34 el trayecto necesario para la formación de la malla.

La lanzadera 31 lleva la canilla 32 que recibe el hilo de trama, la cual es dispuesta recambiable en la forma conocida.

El modo de trabajo es en breves palabras como sigue: El arbol de impulsión 2 es puesto en revolución mediante la polea de correa 1. El cilindro ranurado 12 que gira con el arbol 2 empuja alternativamente mediante su ranura 12' y mediante espigas 13 a la cremallera 11 y está última hace girar a las ruedecillas 37 y 10', las cuales a su vez mediante las ruedas 10 mueven a las lanzaderas 31 en sus vias y a través de la malla. Al desengranar una lanzadera 31 de una rueda 10 engranará la rueda 10 inmediatamente siguiente en los dientes 33 de la lanzadera, de modo que esta última es dirigida y sostenida por otra rueda 10 y es pasada automáticamente a través de la malla de una de las situaciones extremas a la otra. La via 9 de la lanzadera está a una proximidad tal de los lizos 34, que la lanzadera es conducida cerca del lugar donde la malla tiene la abertura máxima.



Una vez llegada a las situaciones extremas, la lanzadera es mantenida fija durante el golpeo del peine 7, mientras que el peine 7, en virtud de la forma de la ranura-guia de los excéntricos 3, 4, permanece asegurada en la posición de reposo hasta que la lanzadera ha pasado completamente por toda la malla. Las ruedas cónicas 15 y 16 y con ellas los tambores 18, se mueven con el arbol 2. De trama en trama coloca el cilindro 18 nuevos rodillos 25 frente a las palancas 19 de modo que según la disposición de los rodillos son movidas diferentes palancas 19 y con ello son movidos diferentes lizos 34. El tiempo de movimiento y el reposo de las lanzaderas 31 y respectivamente de los lizos 34 y del peine oscilante 7 son absolutamente determinados mecánicamente por medio de la forma de construcción descrita y garantizan de esta manera una marcha de trabajo absolutamente segura. El telar puede presentar en lugar de tres, tambien mas o menos lanzaderas y pueden ser tejidas en el mismo telar distintas cintas con dibujos y anchuras diferentes de modo que el telar puede adaptarse facilmente al deseo y necesidades de cada caso.

N O T A .

Descrito suficientemente el presente invento lo que se declara como de novedad e invención propia son las siguientes reivindicaciones:

1.- Telar con instalación para tejer simultaneamente una pluralidad de cintas, caracterizado porque sobre un arbol (2) impulsado por motor, es fijado un cilindro provisto de ranuras curvas (12) el cual mediante órganos de transmisión (11, 37, 10) guiando a las lanzaderas (31) en vias fijas (9), las mueve alternativamente a través de la malla, y las fijas en las situaciones extremas, en el cual caso, sobre el mismo arbol (2) se asientan los discos excéntricos de ranuras curvas (3, 4) que sirven para el accionamiento del peine (7) y ademas el órgano de impulsión

(15) para los lizos (34) para golpear la trama durante el reposo de la lanzadera y poder ajustar los lizos (34).

2.- Telar según la conclusión 1, caracterizado porque en la ranura del cilindro (12) engrana una espiga (13) de una cremallera (11) que moviéndose alternativamente, mueve en guías del varal fijo (9) a las lanzaderas (2) mediante ruedas dentadas (37, 10', 10) y mantiene a dichas lanzaderas en sus situaciones extremas.

3.- Telar según las conclusiones 1 y 2, caracterizado porque los discos excéntricos de ranuras curvas (3, 4) que se asientan sobre el arbol (2), en el giro del arbol (2), golpean mediante bie-las (5) que engranan en las ranuras al peine (6, 7) que sirve para golpear la trama, soportado oscilante en el bastidor del telar y vuelve a retroceder.

4.- Telar según las conclusiones 1, 2, 3, caracterizado porque el órgano de impulsión (15) que se asienta sobre el arbol (2) impulsa a un arbol (18) con rodillos (25) dispuesto en dicho órgano y que pueden recambiarse y porque son provistas palancas (19) que se interponen al paso de estos rodillos (25) las cuales palancas (19) mueven a los lizos (34) mediante órganos de transmisión (20, 21, 22, 17, 23), cuando son golpeadas por los rodillos (25).

5.- T E L A R .- Según se describe y reivindica en esta memoria descriptiva y se ilustra con los dibujos que a la misma se acompañan.

Consta esta memoria de seis páginas foliadas y escritas por una sola cara.

Madrid 11 de Septiembre de 1925.

Leocadio López y López-

P.P.=



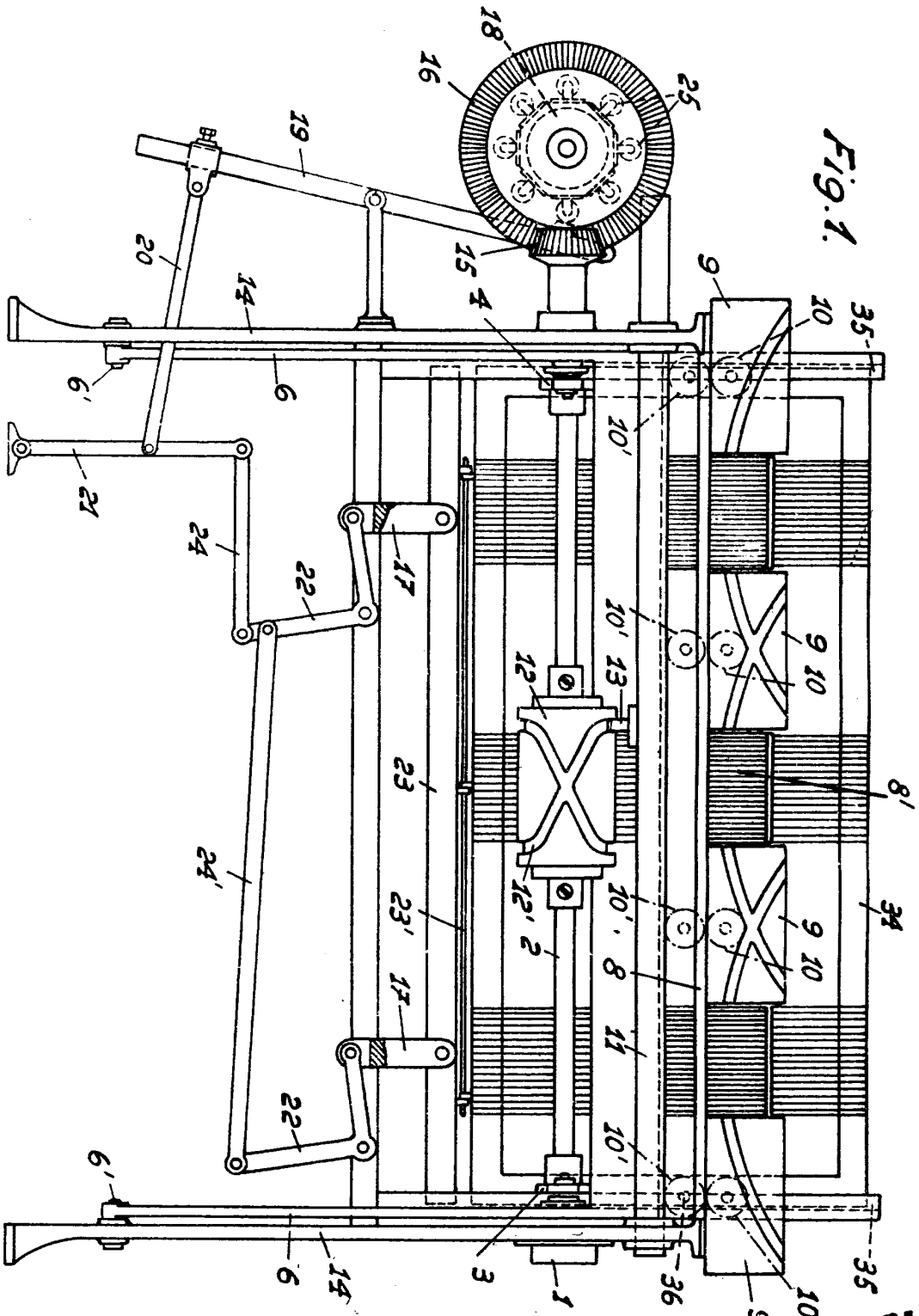

Fig. 1.

**ESCALA VARIABLE**

LEONARDO LÓPEZ

*Leonardo López*

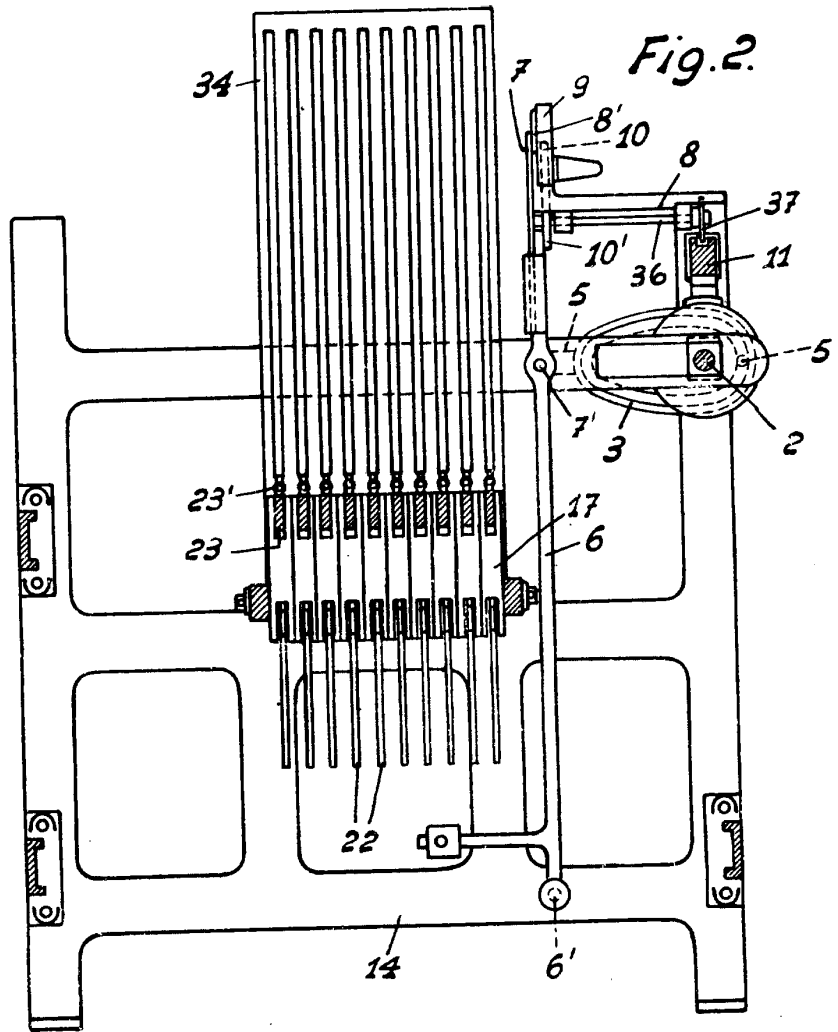

Fig. 2.

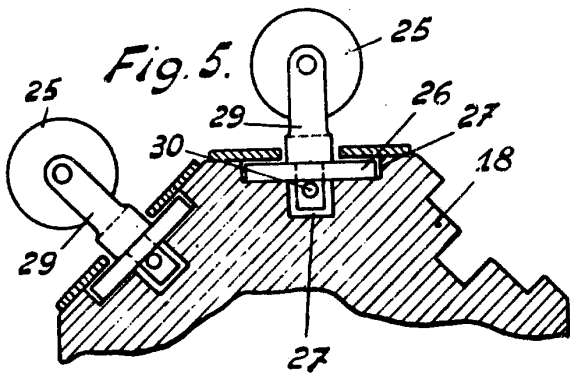

Fig. 5.

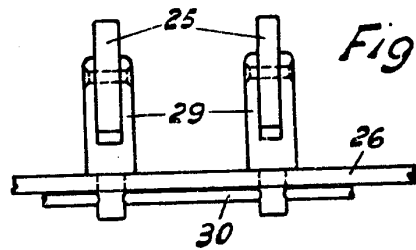

Fig. 6.

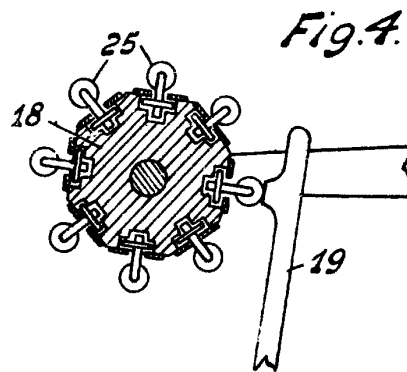

Fig. 4.

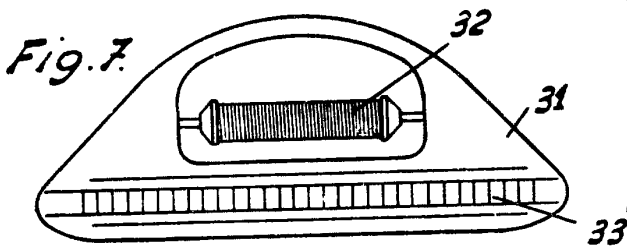

Fig. 7.

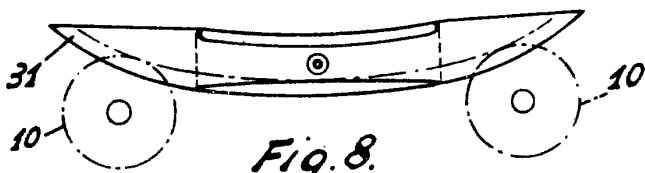

Fig. 8.

LOCATED IN MEXICO  
 LEONARDO LÓPEZ  
 P. P.

*Manuel...*

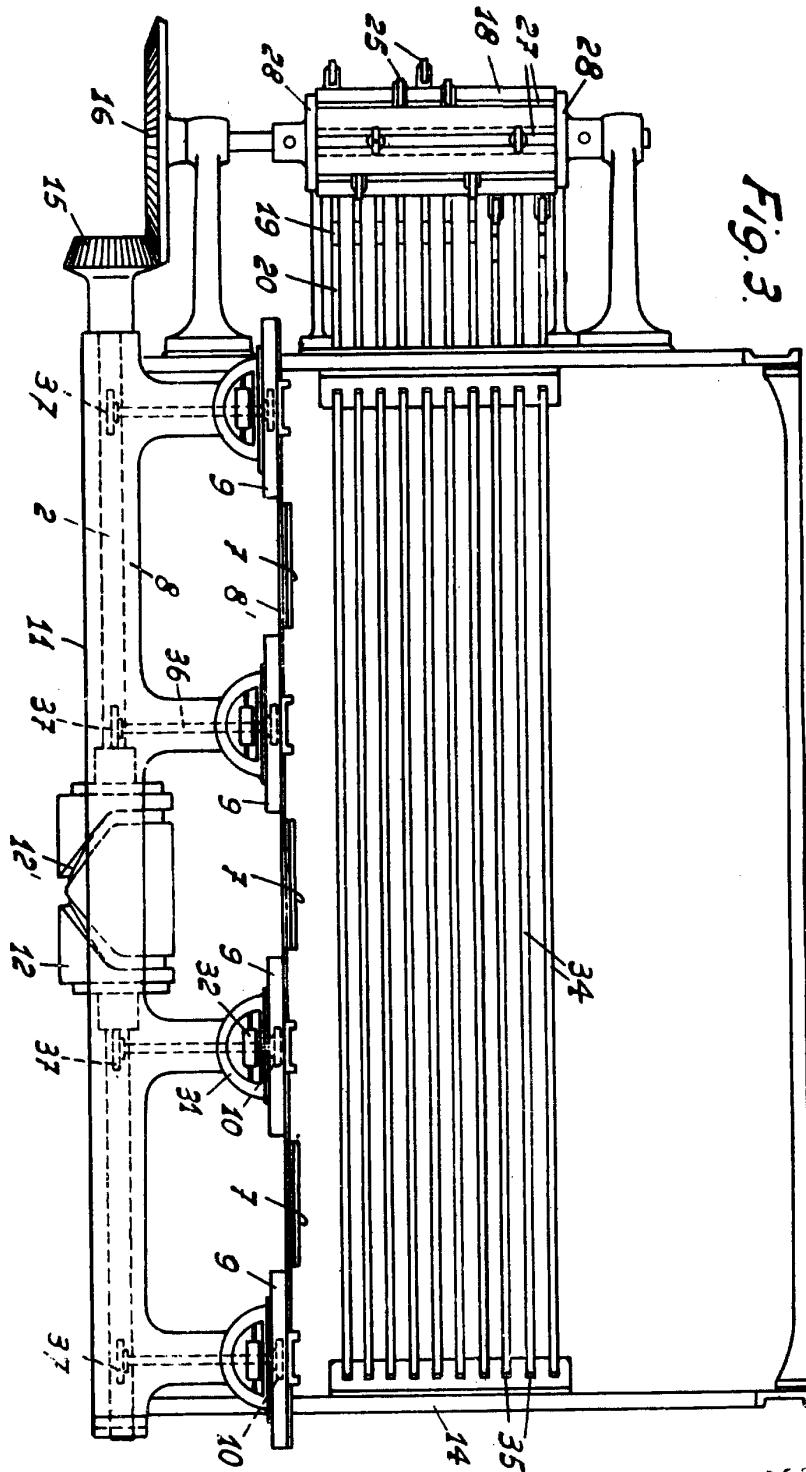

Fig. 3.

**ESCALA VARIABLE**  
 LEOCADIO LÓPEZ  
 P. P.

*L. López*