



45 103

MEMORIA DESCRIPTIVA

para un Modelo de Utilidad, por: "UN TORNILLO AUTO-ROSCADOR", a favor de D. Jaime Mata Romeu, de nacionalidad española, residente en Barcelona, c/ Galileo, 49.-

=====

5.-

Esta solicitud se refiere a tornillos auto-rosca-
dores, es decir, a tornillos destinados a ser aplicados
en agujeros hechos en chapas metálicas para retener en-
tre sí dos chapas o dos partes de elementos hechos de -
chapas.

10.-

Estos tornillos auto-rosCADORES son ya conocidos
y tienen como peculiaridad que, al ser introducidos en
un agujero practicado en la chapa, ellos mismos, duran-
te su avance, van curvando el borde del agujero dándole
una forma helicoidal, parecida a un paso de rosca con -
lo que se asegura una sujeción satisfactoria que de otro
modo no sería posible en vista del reducido espesor del
material en que se aplica el tornillo.



5.- En su Modelo de Utilidad nº 77.975 el solicitante protegió un modelo de tornillo auto-rosgador que se caracteriza porque consiste en un cuerpo roscado provisto de cabeza, terminando dicho cuerpo roscado en un extremo romo, es decir, desprovisto de punta pero de menor diámetro que el cuerpo del tornillo, con la particularidad de que el hilo de rosca comenzaba a partir de este rebaje y como continuación de él, o sea que la rosca ocupaba el cuerpo del tornillo sin que el extremo romo citado estuviera provisto de ella.

10.-

Con esta realización, protegida por dicho modelo, se perseguía una finalidad específica, la de eliminar el cuerpo cónico de los tornillos conocidos para facilitar el empleo en cada caso del tornillo adecuado al agujero existente en la chapa.

15.-

Aunque el Modelo 77.975 ha conseguido y logrado la finalidad que perseguía, se ha visto, en el uso práctico del tornillo en cuestión, que éste, es susceptible, todavía, de una mejora.

20.- En vista de ello, esta solicitud se caracteriza porque, en un tornillo de la clase mencionada y protegida por el Modelo de Utilidad 77.975, el filete de rosca de dicho tornillo llega hasta el mismo vértice del cono situado en el extremo opuesto de la cabeza.

25.- Este perfeccionamiento permite que, cuando va a introducirse un tornillo en el agujero practicado en una chapa, el tornillo quede ya fijado desde el momento mismo en que se presenta en el agujero en cuestión. Ni que decir tiene que este resultado industrial nuevo facilita mucho el trabajo, sobre todo cuando el tornillo ha de colocarse en puntos difíciles, cosa que ahora es tan frecuente en los trabajos que se realizan, por ejemplo, en carrocerías de automoviles.

30.-



El invento se seguirá describiendo en detalle con referencia al dibujo adjunto cuya figura 1ª representa una vista en alzado del tornillo perfeccionado con arreglo a esta solicitud, y la figura 2ª da misma vista en corte.

5.-

Con referencia al dibujo se verá que el tornillo se compone de un cuerpo -1- de forma cilíndrica provisto de una cabeza -2-. Tanto la cabeza, que puede ser de cualquier forma, por ejemplo, redonda, cuadrada, con una simple ranura, con ranura en cruz, etc. como el material del tornillo lo mismo que el acabado superficial de éste, que puede ser natural, galvanizado, niquelado, cromado, etc. son elementos indiferentes en absoluto para la esencia del invento, es decir, que en la práctica éste podrá aplicarse a los tornillos conocidos sea cualquiera la forma y especie.

10.-

15.-

Como se verá en el dibujo, el cuerpo -1- está provisto de un filete de rosca -3- y además tiene, en su extremo libre opuesto a la cabeza, un extremo sensiblemente cónico provisto de una punta -4-.

20.-

Se apreciará también, sin embargo, que el filete de rosca -3-, en lugar de detenerse al final de la parte cilíndrica del cuerpo -1-, continúa y está practicado también en el extremo -4- al contrario de lo que ocurriría con el tornillo del Modelo de Utilidad 77.975. La provisión de la rosca en el extremo -4-, como se comprenderá, permite que el tornillo quede fijado a la chapa tan pronto como su punta se presenta en el agujero practicado en esta.

25.-

30.-

Las modificaciones que puedan ser introducidas en el objeto descrito y que por referirse a la forma, dimensiones proporciones y clase de material empleado, no alteren la esencialidad característica del mismo, se considerarán a todos los efectos como incluidas en dicho Modelo, sean cualesquiera las circunstancias que concurren.

N O T A



-4- 95103

Descrito suficientemente el objeto del Modelo se declaran de novedad las siguientes

REIVINDICACIONES

- 5.- 1ª.- Un tornillo auto-roscador, del tipo que consiste en un cuerpo roscado provisto de cabeza y terminado - en un extremo cónico provisto de punta, de menor diámetro que la caña del tornillo, caracterizado por el hilo de rosca, que comienza en el extremo del cuerpo contiguo a la cabeza, continúa por todo el cuerpo del tornillo con inclusión de dicho extremo conico, es decir, que éste también está provisto de rosca.

2ª.- UN TORNILLO AUTO-ROSCADOR.-

- 10.- Todo según se describe y reivindica en la presente Memoria Descriptiva que consta de cuatro hojas que se ilustra en los dibujos que a la misma se acompañan.

15.-

Madrid, 15 de Septiembre de 1.962



FIG. 1.

FIG. 2.

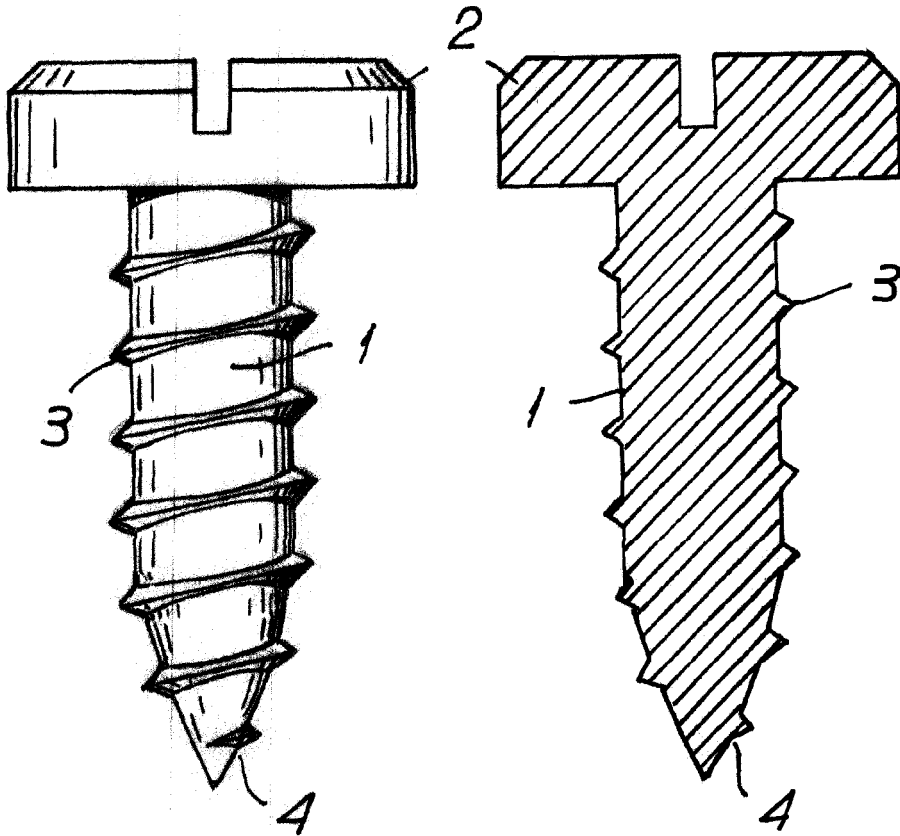

18 SEP. 1962

ESCALA VARIABLE.