



95085

MODELO DE UTILIDAD

por "Una máquina eléctrica para manicura"

a favor de Don Juan GUELL MONTOLIU, de nacionalidad española, domiciliado en Barcelona, calle de Valencia, nº 284.

=====

MEMORIA DESCRIPTIVA

5

Se refiere el presente modelo de utilidad a una pequeña máquina propulsada electricamente mediante acumulador o pilas de pequeño voltaje, particularmente estudiada para manicura por acoplamiento en la misma de diversas piezas adecuadas al fin perseguido, cual máquina ejerce además la función de estuche para el acondicionamiento de dichas piezas.

10

En la hoja de dibujos que acompaña a la presente memoria, aparece representada la máquina que nos ocupa mostrándola en perspectiva de conjunto, estando separadas sus tapas a efectos de per-

35085



mitir la visión de su estructura.

Constituye la máquina de referencia, una caja 1 alargada y depoco fondo en cuyo extremo delantero configura un apuntamiento 2 y en cuya parte interna presenta un tabique transverso 3 del que, descentrado, arranca otro 4 perpendicular al anterior, que llega hasta la pared posterior 5 de la caja determinándose en consecuencia tres compartimentos, viniendo montado en el delantero 6 un pequeño motor eléctrico 7 alimentado por pilas 8 colocadas en el compartimento posterior de mayor anchura, siendo el otro compartimento posterior 9, más estrecho, depósito para acondicionar o guardar las piezas 10 acoplables a la máquina.

El motor 7 y las pilas 8 están montados y conectados según técnica intermediando un interruptor maniobrable por el pulsador 11 situado en la parte lateral de la caja; el árbol de dicho motor pasa por un cuerpo tubular fijo 12 que atraviesa a la pared delantera 13 de la caja y es hueco en su extremo apropiado para poder fijar en él, de quita y pon, una de las piezas 10 para el manicurado tales como fresas, pulidores y demás, estando dicho árbol sostenido por el propio tabique transverso 3 y por un soporte 14 colocado cerca del extremo más puntiagudo de la caja, estando ésta cerrada por dos tapas, una delantera 15 que cubre al motor complementando la sujeción de su árbol por el tabique 3, y otra posterior 16 que cubre a las pilas y al depósito 9 de piezas, en cuyo encaje se determinan una o más entallas 17 para facilitar la extracción de la misma.

La caja y tapas de la máquina serán preferentemente de material plástico y en la ejecución práctica del modelo podrán cambiar cuantos detalles constructivos y configurativos no afecten, cambiándola o modificándola, su propia esencialidad.



95085

N O T A

Se reivindica como objeto del presente modelo de utilidad:

1º.- Una máquina eléctrica para manicura, caracterizada por el hecho de constituirse en una caja (1) en cuyo extremo delantero configura un apuntamiento (2) y en cuya parte interna presenta un tabique transverso (3) del que con descentramiento, arranca otro (4) perpendicular al anterior enlazando con la pared posterior (5) de la caja, determinándose en ésta tres compartimentos, uno delantero en el que va montado un pequeño motor eléctrico (7) y dos posteriores contiguos siendo el de mayor anchura, alojamiento de las pilas (8) que alimentan al motor, y el otro (9) más estrecho, depósito de piezas (10); dichos motor y pilas, están montados y conectados según técnica intermediando un interruptor maniobrable por un pulsador (11) situado en la parte lateral de la caja y el árbol del motor, pasando por un cuerpo tubular fijo (12) que atraviesa a la pared delantera (13) de la caja, tiene su extremo apropiadamente dispuesto para poder acoplar en el mismo, de quita y pon una de las piezas giratorias (10) para el manicurado, estando la mencionada caja, cerrada por dos tapas, una delantera (15) que cubre al motor y otra posterior (16) que cubre a las pilas y al depósito de piezas.



95085

2º.- UNA MAQUINA EIECTRICA PARA MANICURA.

Y todo cuanto afecte a la esencialidad de lo mostrado en el adjunto dibujo y descrito en la presente memoria que consta de cuatro hojas foliadas y mecanografiadas por una sola cara.

5

Barcelona, 6 de Septiembre de 1.962

Don Juan GUELL MONTOLIU

p/a.

95085

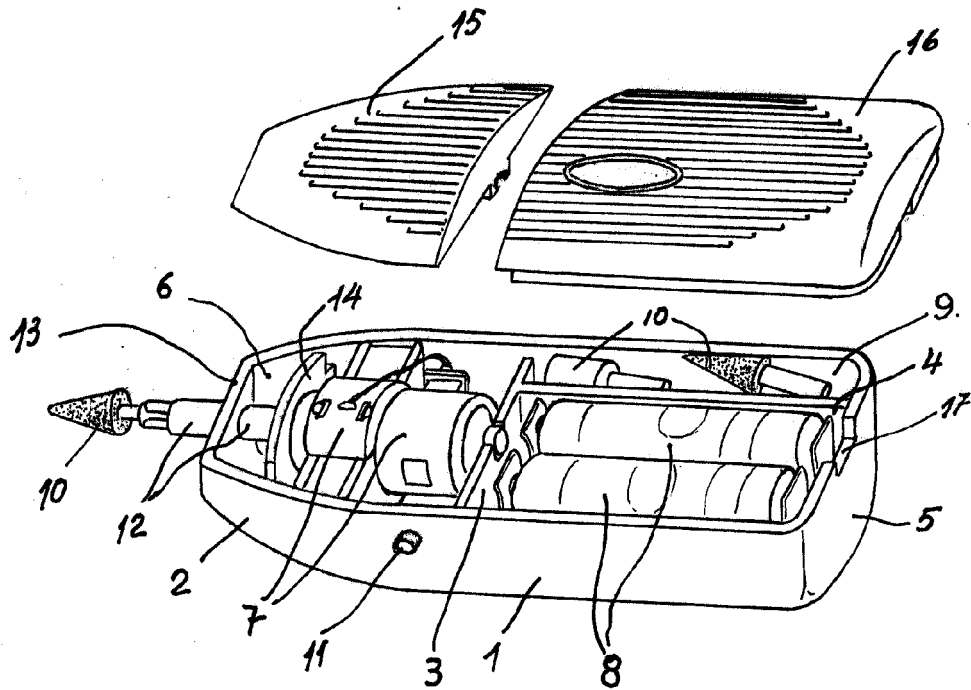

BARCELONA 6 Septiembre. 1962
P.A.

ESCALA VARIABLE