

95063



95063

MEMORIA DESCRIPTIVA

para un Modelo de Utilidad por: "UNA CAJA DE CARTON, PLEGABLE, PROVISTA DE COMPARTIMIENTOS INTERIORES", a favor de D. José Jorba Gabarro, de nacionalidad española, residente en IGUALADA (Barcelona) c/ Rubió 10.-

=====

Esta solicitud se refiere a cajas de cartón - plegables.

5.-

Existen numerosos casos en que se desea guardar las cajas de cartón conjuntos compuestos de dos piezas (por ejemplo, pijamas, juegos de prendas interiores, etc.) de modo que cada pieza del conjunto pueda quedarse en su compartimiento separada de la otra.

10.-

El objeto de esta solicitud es crear una caja de este tipo, es decir, una caja de cartón, plegable, provista de dos compartimentos y ello sin perder ninguna de las ventajas de las cajas plegables deseables, es decir: posibilidad de apilarlas de plano para su almacenaje antes de montarlas, ausencia de piezas de



unión separadas para conectar las diversas partes de la caja, etc.

5.- Para conseguir este objeto, la caja de esta solicitud se caracteriza porque se compone de una hoja o pieza elemental que tiene dos alas laterales cada una de las cuales pueden replegarse hacia el interior de la caja para adosarse mutuamente quedando retenidas simplemente por pestañas en sus caras de contacto, constituyendo así los dos compartimientos independientes de la caja que, por encima de ellos, se cierra mediante una tapa y una solapa que tiene lengüetas y ranuras que cooperan mutuamente.

10.-

El invento se comprenderá mejor por el adjunto dibujo y la descripción siguiente dada con relación a él. En el dibujo:

11.- La fig. 1ª muestra la caja en curso de armado.

La fig. 2ª es una vista de la caja armada pero sin cerrar; y

12.- La fig. 3ª es una vista en una fase posterior del armado.

La fig. 4ª es una vista de la caja totalmente cerrada.

25.- Con referencia a los dibujos, se verá que la caja se compone de una pieza elemental -1- de forma adecuada según su finalidad cuya característica fundamental es la de tener a un lado un ala -2- y al otro un ala -3- las cuales están destinadas a replegarse hacia el interior de la caja quedando allí adosadas a tope con sus dos pestañas marginales 6 y 7 pudiendo retenerse en medida suficiente en dicha posición por las lengüetas 8 y 9 previstas

30.-



1987

en las citadas pestañas 6 y 7.

De esta manera se crean los dos compartimientos de la caja, pudiendo ser la abertura de entrada como -5- o con cualquier otra forma apropiada.

5.-

Hay que advertir que dando simplemente una longitud distinta a las alas 2,3 se puede lograr que los dos compartimientos interiores sean desiguales entre sí en lugar de iguales, como se han mostrado.

10.-

Se observará que en el largo de las alas 2 y 3 ha de incluirse también una sección -4- que ha de dar la altura de la caja, y que se han previsto las piezas -10- para dar las pestañas de doblez así como líneas de hendidó para facilitar el armado de la caja.

15.-

La caja, armada de este modo, recibe la solapa -11- que cubre parte de los compartimientos y que tiene ranuras -12- destinadas a cooperar con lengüetas -14- de la tapa -13- con lo que la caja adquiere el aspecto que se ve en la fig. 4.

20.-

Las modificaciones que puedan ser introducidas en el objeto asunto y que se refiere a la forma, proporciones y clase de material empleado, no altere la esencialidad característica del mismo, se considerarán a todos los efectos como incluidas dentro del presente modelo sean cualesquiera las circunstancias que concurren.

25.-

N O T A

= Descrito suficientemente el objeto del Modelo de Utilidad se declaran de novedad las siguientes

30.-



REIVINDICACIONES

1ª.- Una caja de cartón plegable, provista de compartimientos interiores, caracterizada porque se compone de una pieza elemental que tiene a cada lado un ala, de longitud igual o distinta, pudiendo cada una de estas dos replegarse hacia el interior de la caja para adosarse mutuamente y quedar retenidas en esta posición mediante lengüetas previstas en sus caras del contacto, -
5.-
10.-
15.-

res de la caja que puede cerrarse todavía mediante una solapa y una tapa provista de lengüetas y ranuras mutuamente cooperantes.

2ª.- "UNA CAJA DE CARTON PLEGABLE, PROVISTA DE COMPARTIMIENTOS INTERIORES".-

Todo según se describe y reivindica en la presente Memoria Descriptiva que consta de 4 hojas y se ilustra en los dibujos que a la misma se acompañan.

Madrid, 13 de Septiembre de 1.962



95063

FIG. 1.

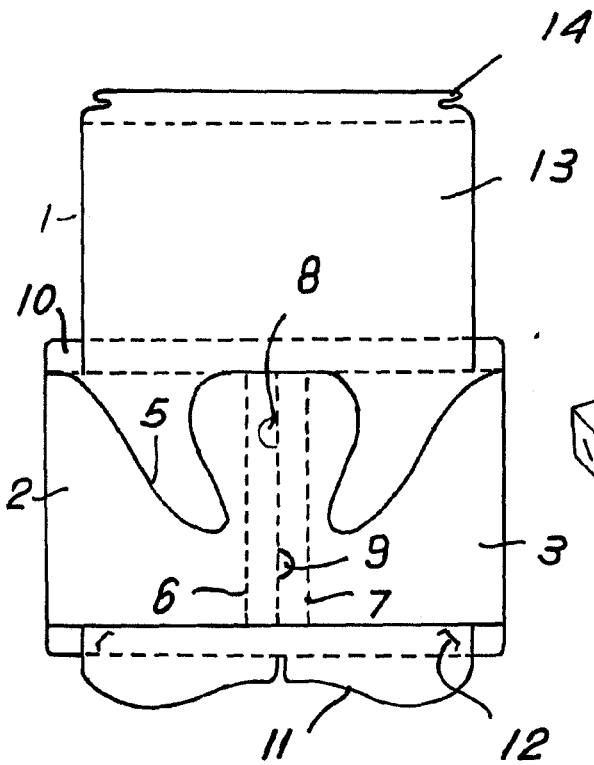

FIG. 2.

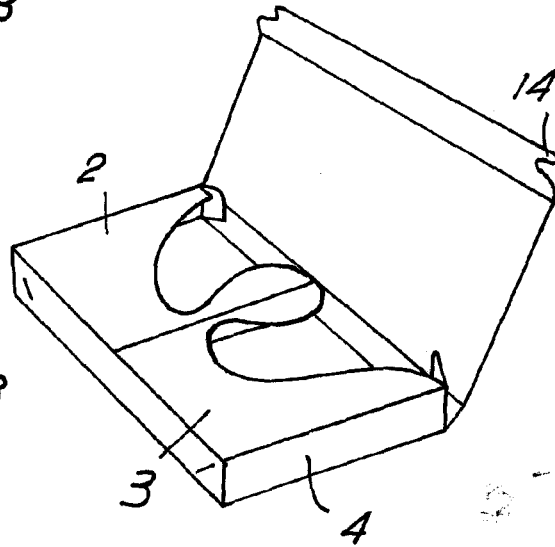

FIG. 3.

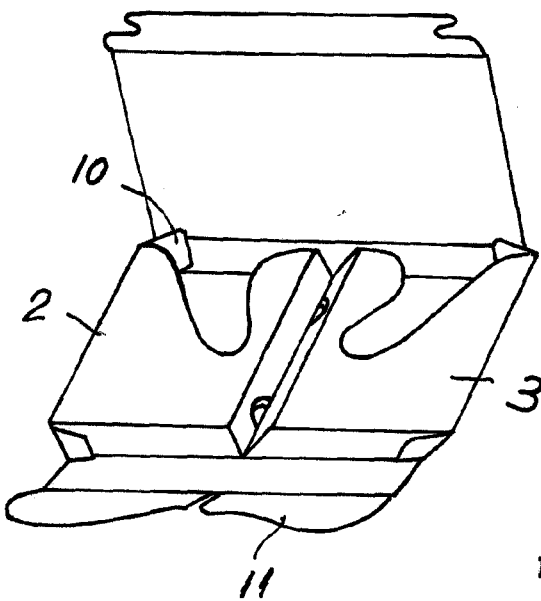
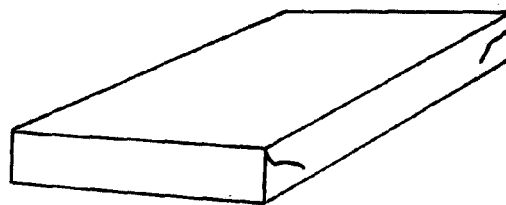

FIG. 4.



Madrid, 13 de Septiembre 1.962

ESCALA VARIABLE.